

**Verordnung über die Zulassung von Fahrzeugen zum Straßenverkehr  
(Fahrzeug-Zulassungsverordnung – FZV)**

Vom 20. Juli 2023 (BGBl. I Nr. 199, S. 1)

zuletzt geändert durch Artikel 4 der Verordnung vom 10. Juni 2024 (BGBl. I Nr. 191)

in Kraft getreten am 20. Juni 2024

**Inhaltsübersicht**

**ABSCHNITT 1  
Allgemeine Regelungen**

- § 1 Anwendungsbereich
- § 2 Begriffsbestimmungen
- § 3 Notwendigkeit einer Zulassung
- § 4 Voraussetzungen für die Inbetriebsetzung eines zulassungsfreien Fahrzeuges
- § 5 Beschränkung und Untersagung des Betriebs von Fahrzeugen

**ABSCHNITT 2  
Zulassungsverfahren**

- § 6 Antrag auf Zulassung
- § 7 Tageszulassung
- § 8 Zulassung in der Bundesrepublik Deutschland nach vorheriger Zulassung in einem anderen Staat
- § 9 Zuteilung von Kennzeichen
- § 10 Besondere Kennzeichen
- § 11 Kennzeichnung elektrisch betriebener Fahrzeuge
- § 12 Ausgestaltung und Anbringung der Kennzeichen
- § 13 Zulassungsbescheinigung Teil I
- § 14 Zulassungsbescheinigung Teil II
- § 15 Mitteilungspflichten bei Änderungen
- § 16 Außerbetriebsetzung, Wiederzulassung
- § 17 Verwertungsnachweis

**ABSCHNITT 3  
Internetbasierte Zulassung**

- § 18 Zulässigkeit internetbasierter Zulassungsverfahren

**Unterabschnitt 1  
Gemeinsame Regelungen für internetbasierte Zulassungsverfahren  
über Portale der Zulassungsbehörden**

- § 19 Portal
- § 20 Antrag
- § 21 Sicherheitscodes
- § 22 Nachweis der Hauptuntersuchungen und der Sicherheitsprüfungen nach § 29 der Straßenverkehrs-Zulassungs-Ordnung
- § 23 Bekanntgabe und Wirksamkeit der Entscheidung sowie Vorbehalt der Nachprüfung

**Unterabschnitt 2  
Internetbasierte Außerbetriebsetzung**

- § 24 Antrag auf Außerbetriebsetzung

## **FPers 2.2.7**

§ 25 Außerbetriebsetzung

### **Unterabschnitt 3 Internetbasierte Erstzulassung, Tageszulassung, Wiedenzulassung und Änderung bei Halter- und Wohnsitzwechsel**

§ 26 Gemeinsame Regelungen für die Zulassung und für Änderungen

§ 27 Internetbasierte Erstzulassung

§ 28 Internetbasierte Tageszulassung

§ 29 Internetbasierte Wiedenzulassung

§ 30 Internetbasierte Änderung bei Halter- oder Wohnsitzwechsel, sofortige Inbetriebsetzung

### **Unterabschnitt 4 Sofortige Inbetriebsetzung bei internetbasierten Zulassungsvorgängen**

§ 31 Zulässigkeit der sofortigen Inbetriebsetzung

§ 32 Vorläufiger Zulassungsnachweis

### **Unterabschnitt 5 Großkundenschnittstelle beim Kraftfahrt-Bundesamt**

§ 33 Großkundenschnittstelle

§ 34 Registrierung als Großkunde

§ 35 Identifizierungsmerkmal

§ 36 Überprüfung der Voraussetzungen und Widerruf der Registrierung als Großkunde

§ 37 Antragstellung über die Großkundenschnittstelle

§ 38 Übermittlung eines Antrags an die Zulassungsbehörde und automatische Ergänzung erforderlicher Daten

§ 39 Bekanntgabe und Wirksamkeit der Entscheidung der Zulassungsbehörde

§ 40 Sofortige Inbetriebsetzung nach Entscheidung der Zulassungsbehörde

### **ABSCHNITT 4 Zeitweilige Teilnahme am Straßenverkehr**

§ 41 Prüfungsfahrten, Probefahrten und Überführungsfahrten mit rotem Kennzeichen

§ 42 Probefahrten und Überführungsfahrten mit Kurzzeitkennzeichen

§ 43 Fahrten zur Teilnahme an Veranstaltungen für Oldtimer

§ 44 Fahrten im internationalen Verkehr

§ 45 Fahrten zur dauerhaften Verbringung eines Fahrzeuges in das Ausland

### **ABSCHNITT 5 Teilnahme ausländischer Fahrzeuge am Straßenverkehr**

§ 46 Vorübergehende Teilnahme am Straßenverkehr in der Bundesrepublik Deutschland

§ 47 Kennzeichen und Unterscheidungszeichen

§ 48 Beschränkung und Untersagung des Betriebs ausländischer Fahrzeuge

### **ABSCHNITT 6 Überwachung des Versicherungsschutzes der Fahrzeuge**

§ 49 Versicherungsnachweis

§ 50 Mitteilungspflichten der Zulassungsbehörde

§ 51 Maßnahmen und Pflichten bei fehlendem Versicherungsschutz

§ 52 Versicherungskennzeichen

§ 53 Ausgestaltung und Anbringung des Versicherungskennzeichens

Version 01/2024

- § 54 Rote Versicherungskennzeichen
- § 55 Maßnahmen bei vorzeitiger Beendigung des Versicherungsverhältnisses
- § 56 Versicherungsplakette

### **ABSCHNITT 7 Fahrzeugregister**

- § 57 Erhebung und Speicherung der Fahrzeugdaten im Zentralen Fahrzeugregister
- § 58 Erhebung und Speicherung der Fahrzeugdaten im örtlichen Fahrzeugregister
- § 59 Erhebung und Speicherung der Halterdaten in den Fahrzeugregistern
- § 60 Übermittlung von Daten an das Kraftfahrt-Bundesamt
- § 61 Übermittlung, Erhebung und Speicherung der Daten über Hauptuntersuchungen und Sicherheitsprüfungen im Zentralen Fahrzeugregister
- § 62 Übermittlung von Daten an die Versicherer
- § 63 Mitteilungen an die Finanzbehörden
- § 64 Übermittlung von Daten an Stellen zur Durchführung des Bundesleistungsgesetzes, des Verkehrssicherstellungsgesetzes, des Verkehrsleistungsgesetzes und von Maßnahmen des Katastrophenschutzes
- § 65 Übermittlungen des Kraftfahrt-Bundesamtes an die Zulassungsbehörden
- § 66 Abruf im automatisierten Verfahren
- § 67 Automatisiertes Anfrage- und Auskunftsverfahren
- § 68 Sicherung des Abrufverfahrens gegen Missbrauch
- § 69 Aufzeichnung der Abrufe im automatisierten Verfahren
- § 70 Abruf im automatisierten Verfahren durch ausländische Stellen
- § 71 Übermittlungssperren
- § 72 Löschung von Daten aus dem Zentralen Fahrzeugregister
- § 73 Löschung von Daten aus dem örtlichen Fahrzeugregister
- § 74 Zentrale Datenbank der Übereinstimmungsbescheinigungen

### **ABSCHNITT 8 Durchführungs- und Schlussvorschriften**

- § 75 Zuständigkeiten
- § 76 Ausnahmen
- § 77 Ordnungswidrigkeiten
- § 78 Verweis auf technische Regelwerke
- § 79 Übergangs- und Anwendungsbestimmungen
- Anlage 1 Ausgestaltung, Einteilung und Zuteilung der Buchstaben- und Zahlengruppen für die Erkennungsnummern der Kennzeichen
- Anlage 2 Unterscheidungszeichen der Fahrzeuge der Bundes- und Landesorgane, der Bundesministerien, der Bundesfinanzverwaltung, der Bundespolizei, der Wasserstraßen- und Schifffahrtsverwaltung des Bundes, der Bundesanstalt Technisches Hilfswerk, der Bundeswehr, des Diplomatischen Corps und bevorrechtigter internationaler Organisationen
- Anlage 3 Plakettenmuster für elektrisch betriebene Fahrzeuge
- Anlage 4 Ausgestaltung der Kennzeichen
- Anlage 5 Stempelplaketten und Plakettenträger
- Anlage 6 Zulassungsbescheinigung Teil I
- Anlage 7 Zulassungsbescheinigung Teil I für Fahrzeuge der Bundeswehr
- Anlage 8 Zulassungsbescheinigung Teil II
- Anlage 9 Verwertungsnachweis
- Anlage 10 Verifizierung der Prüfziffer
- Anlage 11 Verifizierung und Verarbeitung der Daten für internetbasierte Zulassungsverfahren

## **FPers 2.2.7**

- Anlage 12 Bevollmächtigung eines Großkunden zur Antragstellung bei der Zulassungsbehörde mithilfe der beim Kraftfahrt-Bundesamt vorhandenen Großkundenschnittstelle
- Anlage 13 Fahrzeugscheinheft für Fahrzeuge mit rotem Kennzeichen
- Anlage 14 Fahrzeugschein für Fahrzeuge mit Kurzzeitkennzeichen
- Anlage 15 Fahrzeugscheinheft für Oldtimerfahrzeuge mit rotem Kennzeichen
- Anlage 16 Bestätigung über eine dem Gesetz über die Haftpflichtversicherung für ausländische Kraftfahrzeuge und Kraftfahrzeuganhänger entsprechende Haftpflichtversicherung
- Anlage 17 Versicherungskennzeichen für Kleinkrafträder, motorisierte Krankenfahrstühle und leichte vier-rädrige Kraftfahrzeuge
- Anlage 18 Versicherungsplakette für Elektrokleinstfahrzeuge

### **ABSCHNITT 1 Allgemeine Regelungen**

#### **§ 1 Anwendungsbereich**

Diese Verordnung ist anzuwenden auf

1. die Zulassung von Kraftfahrzeugen mit einer bauartbedingten Höchstgeschwindigkeit von mehr als 6 Kilometern pro Stunde und
2. die Zulassung ihrer Anhänger.

#### **§ 2 Begriffsbestimmungen**

Im Sinne dieser Verordnung ist

1. Kraftfahrzeug: nicht dauerhaft spurgeführtes Landfahrzeug, das durch Maschinenkraft bewegt wird;
2. Anhänger: zum Anhängen an ein Kraftfahrzeug bestimmtes und geeignetes Fahrzeug;
3. Fahrzeug: Kraftfahrzeug und dessen Anhänger;
4. EU-Typgenehmigung: die von einem Mitgliedstaat der Europäischen Union erteilte Typgenehmigung in Anwendung
  - a) der Verordnung (EU) Nr. 167/2013 des Europäischen Parlaments und des Rates vom 5. Februar 2013 über die Genehmigung und Marktüberwachung von land- und forstwirtschaftlichen Fahrzeugen (ABl. L 60 vom 2.3.2013, S. 1) in der jeweils geltenden Fassung,
  - b) der Verordnung (EU) Nr. 168/2013 des Europäischen Parlaments und des Rates vom 15. Januar 2013 über die Genehmigung und Marktüberwachung von zwei- oder dreirädrigen und vierrädrigen Fahrzeugen (ABl. L 60 vom 2.3.2013, S. 52; L 77 vom 23.3.2016, S. 65; L 64 vom 10.3.2017, S. 116; L 398 vom 11.11.2021, S. 54) in der jeweils geltenden Fassung und
  - c) der Verordnung (EU) Nr. 2018/858 des Europäischen Parlaments und des Rates vom 30. Mai 2018 über die Genehmigung und die Marktüberwachung von Kraftfahrzeugen und Kraftfahrzeuganhängern sowie von Systemen, Bauteilen und selbstständigen technischen Einheiten für diese Fahrzeuge, zur Änderung der Verordnungen (EG) Nr. 715/2007 und (EG) Nr. 595/2009 und zur Aufhebung der Richtlinie 2007/46/EG (ABl. Nr. L 151 vom 14.06.2018, S. 1) in der jeweils geltenden Fassung;
5. nationale Typgenehmigung: die behördliche Bestätigung, dass der zur Prüfung vorgestellte Typ eines Fahrzeuges, eines Systems, eines Bauteils oder einer selbstständigen technischen Einheit den geltenden Bauvorschriften entspricht;
6. Fahrzeug-Einzelgenehmigung: die von einem Mitgliedstaat der Europäischen Union (Mitgliedstaat) in Anwendung der Verordnung (EU) 2018/858 erteilte Bestätigung, dass ein bestimmtes einzelnes Fahrzeug, das eine oder keine Einzelausführung darstellt, den einschlägigen Vorschriften und technischen Anforderungen für die EU-Fahrzeug-Einzelgenehmigung entspricht oder eine in Anwendung der Straßenverkehrs-Zulassungs-Ordnung erteilte behördliche Bestätigung, dass das betreffende Fahrzeug, System, Bauteil oder die selbstständige technische Einheit den geltenden Bauvorschriften entspricht;

7. Übereinstimmungsbescheinigung: das in Anwendung der Artikel 36 und 37 der Verordnung (EU) Nr. 2018/858, des Artikels 38 der Verordnung (EU) Nr. 168/2013 und des Artikels 33 der Verordnung (EU) Nr. 167/2013 ausgestellte Dokument;
8. Datenbestätigung: die vom Inhaber einer nationalen Typgenehmigung für Fahrzeuge ausgestellte Bescheinigung, dass das Fahrzeug zum Zeitpunkt seiner Herstellung dem genehmigten Typ und den ausgewiesenen Angaben über die Beschaffenheit entspricht;
9. Kraftrad: zweirädriges Kraftfahrzeug mit oder ohne Beiwagen, mit einem Hubraum von mehr als 50 Kubikzentimetern im Fall eines Verbrennungsmotors, oder mit einer bauartbedingten Höchstgeschwindigkeit von mehr als 45 Kilometern pro Stunde;
10. Leichtkraftrad: Kraftrad mit einer Nennleistung von nicht mehr als 11 Kilowatt und im Fall eines Verbrennungsmotors mit einem Hubraum von mehr als 50 Kubikzentimetern und höchstens 125 Kubikzentimetern;
11. Kleinkraftrad: zweirädriges oder dreirädriges Kraftfahrzeug mit einer bauartbedingten Höchstgeschwindigkeit von nicht mehr als 45 Kilometern pro Stunde und folgenden Eigenschaften:
  - a) zweirädriges Kleinkraftrad mit Verbrennungsmotor, dessen Hubraum nicht mehr als 50 Kubikzentimeter beträgt, oder mit Elektromotor, dessen höchste Nenndauerleistung nicht mehr als 4 Kilowatt beträgt;
  - b) dreirädriges Kleinkraftrad mit Fremdzündungsmotor, dessen Hubraum nicht mehr als 50 Kubikzentimeter beträgt, mit einem anderen Verbrennungsmotor, dessen höchste Nutzleistung nicht mehr als 4 Kilowatt beträgt, oder mit einem Elektromotor, dessen höchste Nenndauerleistung nicht mehr als 4 Kilowatt beträgt;
12. leichtes vierrädriges Kraftfahrzeug: leichtes vierrädriges Kraftfahrzeug im Sinne des Artikels 4 Absatz 2 Buchstabe f in Verbindung mit dem Anhang I der Verordnung (EU) Nr. 168/2013;
13. motorisierter Krankenfahrstuhl: einsitziges, nach der Bauart zum Gebrauch durch körperlich behinderte Personen bestimmtes Kraftfahrzeug mit Elektroantrieb, einer Leermasse von nicht mehr als 300 Kilogramm einschließlich Batterie, jedoch ohne Fahrer, einer zulässigen Gesamtmasse von nicht mehr als 500 Kilogramm, einer bauartbedingten Höchstgeschwindigkeit von nicht mehr als 15 Kilometern pro Stunde und einer Breite von höchstens 110 Zentimetern;
14. Zugmaschine: Kraftfahrzeug, das nach seiner Bauart überwiegend zum Ziehen von Anhängern bestimmt und geeignet ist;
15. Sattelzugmaschine: Zugmaschine für Sattelanhänger;
16. land- oder forstwirtschaftliche Zugmaschine: Kraftfahrzeug, dessen Funktion im Wesentlichen in der Erzeugung einer Zugkraft besteht und das besonders zum Ziehen, Schieben, Tragen und zum Antrieb von auswechselbaren Geräten für land- oder forstwirtschaftliche Arbeiten oder zum Ziehen von Anhängern in land- oder forstwirtschaftlichen Betrieben bestimmt und geeignet ist, auch wenn es zum Transport von Lasten im Zusammenhang mit land- oder forstwirtschaftlichen Arbeiten eingerichtet oder mit Beifahrersitzen ausgestattet ist;
17. selbstfahrende Arbeitsmaschine: Kraftfahrzeug, das nach seiner Bauart und seinen besonderen, mit dem Fahrzeug fest verbundenen Einrichtungen zur Verrichtung von Arbeiten, jedoch nicht zur Beförderung von Personen oder Gütern bestimmt und geeignet ist;
18. Stapler: Kraftfahrzeug, das nach seiner Bauart für das Aufnehmen, Heben, Bewegen und Positionieren von Lasten bestimmt und geeignet ist;
19. Sattelanhänger: Anhänger, der mit einem Kraftfahrzeug so verbunden ist, dass er teilweise auf dem Kraftfahrzeug aufliegt und ein wesentlicher Teil seines Gewichts oder seiner Ladung von dem Kraftfahrzeug getragen wird;
20. land- oder forstwirtschaftliches Arbeitsgerät: Gerät zum Einsatz in der Land- und Forstwirtschaft, welches dazu bestimmt ist, von einer Zugmaschine gezogen zu werden und die Funktion der Zugmaschine verändert oder erweitert;
21. Sitzkarren: einachsiger Anhänger, der nach seiner Bauart nur dazu bestimmt und geeignet ist, einer Person das Führen einer einachsigen Zug- oder Arbeitsmaschine von einem Sitz aus zu ermöglichen;
22. Oldtimer: Fahrzeug, das zum Zeitpunkt seiner Begutachtung als Oldtimer vor mindestens 30 Jahren erstmals in Verkehr gekommen ist, weitestgehend dem Originalzustand entspricht, in einem guten Erhaltungszustand ist und zur Pflege des kraftfahrzeugtechnischen Kulturgutes dient;
23. Probefahrt: die Fahrt zur Feststellung und zum Nachweis der Gebrauchsfähigkeit des Fahrzeuges;
24. Prüfungsfahrt: die Fahrt zur Durchführung der Prüfung eines Fahrzeuges durch einen Berechtigten eines benannten Technischen Dienstes, einer Technischen Prüfstelle für den Kraftfahrzeugverkehr oder einer

## FPers 2.2.7

anerkannten Überwachungsorganisation nach Anlage VIIIb der Straßenverkehrs-Zulassungs-Ordnung einschließlich der Fahrt des Fahrzeuges zum Prüfungsort und zurück;

25. Überführungsfahrt: die Fahrt zur Überführung des Fahrzeuges an einen anderen Ort, auch zur Durchführung von Um- oder Aufbauten.

Die nationale Typgenehmigung nach Satz 1 Nummer 5 oder die Fahrzeug-Einzelgenehmigung nach Satz 1 Nummer 6 ist eine Betriebserlaubnis im Sinne des Straßenverkehrsgesetzes und eine Allgemeine Betriebserlaubnis im Sinne der Straßenverkehrs-Zulassungs-Ordnung.

Unter den Begriff der selbstfahrenden Arbeitsmaschine nach Satz 1 Nummer 17 fällt auch

1. ein selbstfahrender Futtermischwagen mit einer bauartbedingten Höchstgeschwindigkeit von nicht mehr als 25 Kilometern pro Stunde,
2. ein Holzrückefahrzeug mit einer bauartbedingten Höchstgeschwindigkeit von nicht mehr als 25 Kilometern pro Stunde, das mit einer Vorrichtung für Lade- und Sortierprozesse ausgerüstet ist und dessen im öffentlichen Straßenverkehr zulässige Nutzlast 500 Kilogramm nicht überschreitet.

Ein land- oder forstwirtschaftliches Arbeitsgerät nach Satz 1 Nummer 20 kann auch mit einer Ladeplattform ausgestattet sein, die für die Aufnahme der zur Ausführung der Arbeiten erforderlichen Geräte und Vorrichtungen oder die für die zeitweilige Lagerung der bei der Arbeit erzeugten und benötigten Materialien konstruiert und gebaut ist. Des Weiteren zählt zu einem land- oder forstwirtschaftlichen Arbeitsgerät nach Satz 1 Nummer 20 auch ein Fahrzeug, das dazu bestimmt ist, von einer Zugmaschine gezogen zu werden, und das dauerhaft mit einem Gerät ausgerüstet oder für die Bearbeitung von Materialien ausgelegt ist, sofern der Quotient zwischen der technisch zulässigen Gesamtmasse und der Leermasse dieses Fahrzeuges weniger als 3,0 beträgt.

### § 3

#### Notwendigkeit einer Zulassung

(1) Ein Kraftfahrzeug und seine Anhänger dürfen von der das Fahrzeug führenden Person auf öffentlichen Straßen nur in Betrieb gesetzt werden, wenn sie zum Verkehr zugelassen sind. Die Zulassung wird auf Antrag erteilt, wenn

1. das Fahrzeug einem genehmigten Typ entspricht oder für das Fahrzeug eine Fahrzeug-Einzelgenehmigung erteilt ist und
2. jeweils eine Kraftfahrzeug-Haftpflichtversicherung nach § 1 des Pflichtversicherungsgesetzes besteht.

Die Zulassung hat durch Zuteilung eines Kennzeichens, Abstempelung der Kennzeichenschilder und Ausfertigung einer Zulassungsbescheinigung, soweit nachfolgend nicht etwas anderes bestimmt ist, zu erfolgen.

(2) Die Zulassung eines Fahrzeugs mit autonomer Fahrfunktion oder eines Fahrzeugs zur Erprobung von automatisierten oder autonomen Fahrfunktionen richtet sich ergänzend nach den Vorschriften der Autonome-Fahrzeuge-Genehmigungs-und-Betriebs-Verordnung.

(3) Einer Zulassung bedürfen nicht

1. folgende Arten von Kraftfahrzeugen:
  - a) selbstfahrende Arbeitsmaschinen und Stapler,
  - b) einachsige Zugmaschinen, wenn sie nur für land- oder forstwirtschaftliche Zwecke verwendet werden,
  - c) Leichtkrafträder,
  - d) zwei- oder dreirädrige Kleinkrafträder,
  - e) motorisierte Krankenfahrstühle,
  - f) leichte vierrädrige Kraftfahrzeuge einschließlich vierrädriger Leichtkraftfahrzeuge der Klasse L6e, die nach Artikel 1 Absatz 3 Buchstabe a der Richtlinie 2002/24/EG des Europäischen Parlaments und des Rates vom 18. März 2002 über die Typgenehmigung für zweirädrige oder dreirädrige Kraftfahrzeuge und zur Aufhebung der Richtlinie 92/61/EWG des Rates (ABl. L 124 vom 9.5.2002, S. 1) typgenehmigt wurden,
  - g) Elektrokraftfahrzeuge im Sinne des § 1 Absatz 1 der Elektrokraftfahrzeuge-Verordnung,
2. folgende Arten von Anhängern:
  - a) Anhänger in land- oder forstwirtschaftlichen Betrieben, wenn die Anhänger nur für land- oder forstwirtschaftliche Zwecke verwendet und mit einer Geschwindigkeit von nicht mehr als 25 Kilometern pro Stunde hinter Zugmaschinen oder selbstfahrenden Arbeitsmaschinen mitgeführt werden,

- b) Wohnwagen und Packwagen im Schaustellergewerbe, die von Zugmaschinen mit einer Geschwindigkeit von nicht mehr als 25 Kilometern pro Stunde mitgeführt werden,
- c) fahrbare Baubuden und Toilettenwagen, die von Kraftfahrzeugen mit einer Geschwindigkeit von nicht mehr als 25 Kilometern pro Stunde mitgeführt werden,
- d) Arbeitsmaschinen,
- e) Spezialanhänger zur Beförderung von Sportgeräten, von Tieren für Sportzwecke oder von Rettungsbooten der Feuerwehr, des Rettungsdienstes und des Zivil- und Katastrophenschutzes, wenn die Anhänger ausschließlich für solche Beförderungen verwendet werden,
- f) einachsige Anhänger hinter Krafträdern, Kleinkrafträdern und motorisierten Krankenfahrstühlen,
- g) Anhänger für den Einsatzzweck der Feuerwehren und des Zivil- und Katastrophenschutzes,
- h) land- oder forstwirtschaftliche Arbeitsgeräte,
- i) hinter land- oder forstwirtschaftlichen einachsigen Zug- oder Arbeitsmaschinen mitgeführte Sitzkarren.

Anhänger im Sinne des Satzes 1 Nummer 2 Buchstabe a bis c sind nur dann zulassungsfrei, wenn sie für eine Höchstgeschwindigkeit von nicht mehr als 25 Kilometern pro Stunde in der durch § 58 der Straßenverkehrs-Zulassungs-Ordnung vorgeschriebenen Weise gekennzeichnet sind.

(4) Auf Antrag können die nach Absatz 3 Satz 1 Nummer 1 Buchstabe a bis f und Nummer 2 zulassungsfreien Fahrzeuge zugelassen werden.

(5) Der Halter darf die Inbetriebsetzung eines nach Absatz 1 Satz 1 zulassungspflichtigen Fahrzeuges nur anordnen oder zulassen, wenn das Fahrzeug zugelassen ist.

#### **§ 4**

##### **Voraussetzungen für die Inbetriebsetzung eines zulassungsfreien Fahrzeuges**

(1) Ein zulassungsfreies Fahrzeug nach § 3 Absatz 3 Satz 1 Nummer 1 und 2 Buchstabe a bis g sowie ein land- oder forstwirtschaftliches Arbeitsgerät mit einer zulässigen Gesamtmasse von mehr als 3 Tonnen darf von der das Fahrzeug führenden Person auf öffentlichen Straßen nur in Betrieb gesetzt werden, wenn es einem genehmigten Typ entspricht oder eine Fahrzeug-Einzelgenehmigung erteilt ist.

(2) Eine das Fahrzeug führende Person darf folgende Fahrzeuge nach Absatz 1 auf öffentlichen Straßen nur dann in Betrieb setzen, wenn das jeweilige Fahrzeug zudem ein Kennzeichen nach § 9 Absatz 1 Satz 1 führt:

1. Kraftfahrzeuge nach § 3 Absatz 3 Satz 1 Nummer 1 Buchstabe a und b mit einer bauartbedingten Höchstgeschwindigkeit von mehr als 20 Kilometern pro Stunde,
2. Kraftfahrzeuge nach § 3 Absatz 3 Satz 1 Nummer 1 Buchstabe c,
3. Anhänger nach § 3 Absatz 3 Satz 1 Nummer 2 Buchstabe d und e, die nicht für eine Höchstgeschwindigkeit von nicht mehr als 25 Kilometern pro Stunde in der durch § 58 Absatz 1 der Straßenverkehrs-Zulassungs-Ordnung vorgeschriebenen Weise gekennzeichnet sind.

Auf die Zuteilung des Kennzeichens sind die Bestimmungen über die Kennzeichenzuteilung im Zulassungsverfahren mit Ausnahme der Vorschriften über die Zulassungsbescheinigung Teil II anzuwenden.

(3) Eine das Fahrzeug führende Person darf ein Kraftfahrzeug nach § 3 Absatz 3 Satz 1 Nummer 1 Buchstabe d bis f nur dann auf öffentlichen Straßen in Betrieb setzen, wenn es ein gültiges Versicherungskennzeichen nach § 52 Absatz 1 Satz 1 führt. Besteht keine Versicherungspflicht, darf das Fahrzeug nur mit einem Kennzeichen nach § 9 Absatz 1 Satz 1 in Betrieb gesetzt werden, sofern nicht von einer Ausstellung des Versicherungskennzeichens nach § 52 Absatz 4 Satz 1 Gebrauch gemacht wird. Im Fall des Satzes 2 sind auf die Zuteilung des Kennzeichens die Bestimmungen über die Kennzeichenzuteilung im Zulassungsverfahren mit Ausnahme der Vorschriften über die Zulassungsbescheinigung Teil II anzuwenden.

(4) Ein Kraftfahrzeug nach § 3 Absatz 3 Satz 1 Nummer 1 Buchstabe a und b mit einer bauartbedingten Höchstgeschwindigkeit von nicht mehr als 20 Kilometern pro Stunde muss der Halter zum Betrieb auf öffentlichen Straßen zudem mit seinem Vornamen, Namen und Wohnort oder der Bezeichnung seiner Firma und deren Sitz kennzeichnen, wobei die Angaben vom Halter dauerhaft und deutlich lesbar auf der linken Seite des Fahrzeuges anzubringen sind. Ein motorisierter Krankenfahrstuhl nach § 3 Absatz 3 Satz 1 Nummer 1 Buchstabe e muss zum Betrieb auf öffentlichen Straßen zudem vom Halter mit einer Kennzeichnungstafel

## **FPers 2.2.7**

nach der Regelung Nr. 69 der Wirtschaftskommission der Vereinten Nationen für Europa (UN/ECE) – Einheitliche Bedingungen für die Genehmigung von Tafeln zur hinteren Kennzeichnung von bauartbedingt langsam fahrenden Kraftfahrzeugen und ihrer Anhänger vom 24. Oktober 2009 (ABl. L 200 vom 31.7.2010, S. 1) gekennzeichnet sein, die an der Fahrzeugrückseite oben anzubringen ist.

(5) Wird ein Fahrzeug nach § 3 Absatz 3 Satz 1 Nummer 1 Buchstabe a bis f und Nummer 2, für das keine Zulassungsbescheinigung Teil I ausgestellt wurde, auf öffentlichen Straßen geführt oder mitgeführt, so ist von der das Fahrzeug führenden Person die Übereinstimmungsbescheinigung, die Datenbestätigung oder die Bescheinigung über die Fahrzeug-Einzelgenehmigung mitzuführen und zuständigen Personen auf Verlangen zur Prüfung auszuhändigen. Bei einer einachsigen Zugmaschine nach § 3 Absatz 3 Satz 1 Nummer 1 Buchstabe b und Anhängern nach § 3 Absatz 3 Satz 1 Nummer 2 Buchstabe a, c, d, g und h genügt es, wenn die das Fahrzeug führende Person im Fall des Satzes 1 die Übereinstimmungsbescheinigung, die Datenbestätigung oder die Bescheinigung über die Fahrzeug-Einzelgenehmigung nach Satz 1 aufbewahrt und zuständigen Personen auf Verlangen zur Prüfung aushändigt.

(6) Der Halter darf die Inbetriebsetzung eines Fahrzeuges auf öffentlichen Straßen nur anordnen oder zulassen, wenn das Fahrzeug

1. in den Fällen des Absatz 1 einem genehmigten Typ entspricht oder eine Fahrzeug-Einzelgenehmigung erteilt ist und
2. in den Fällen des Absatz 2 Satz 1 und Absatz 3 Satz 2 ein Kennzeichen oder in den Fällen des Absatz 3 Satz 1 ein Versicherungskennzeichen führt.

### **§ 5**

#### **Beschränkung und Untersagung des Betriebs von Fahrzeugen**

(1) Erweist sich ein Fahrzeug als nicht vorschriftsmäßig nach dieser Verordnung, der Straßenverkehrs-Zulassungs-Ordnung oder der Elektrokleinstfahrzeuge-Verordnung, so kann die nach Landesrecht für die Ausführung dieser Verordnung zuständige Behörde (Zulassungsbehörde) dem Halter oder Eigentümer eine angemessene Frist zur Beseitigung der Mängel setzen oder den Betrieb des Fahrzeuges auf öffentlichen Straßen beschränken oder untersagen.

(2) Ist der Betrieb eines Fahrzeuges, für das ein Kennzeichen zugeteilt ist, beschränkt oder untersagt, hat der Halter oder Eigentümer das Fahrzeug unverzüglich nach Maßgabe des § 16 Absatz 1 Satz 1 außer Betrieb setzen zu lassen oder der Zulassungsbehörde nachzuweisen, dass die Gründe für die Beschränkung oder Untersagung des Betriebs nicht oder nicht mehr vorliegen. Der Halter darf die Inbetriebsetzung eines Fahrzeuges nur anordnen oder zulassen, wenn der Betrieb des Fahrzeuges nicht nach Absatz 1 untersagt ist oder eine angeordnete Beschränkung eingehalten werden kann.

(3) Besteht Anlass zu der Annahme, dass ein Fahrzeug nicht den Vorschriften dieser Verordnung, der Straßenverkehrs-Zulassungs-Ordnung oder der Elektrokleinstfahrzeuge-Verordnung entspricht, so kann die Zulassungsbehörde anordnen, dass

1. ein von ihr bestimmter Nachweis über die Vorschriftsmäßigkeit oder ein Gutachten eines amtlich anerkannten Sachverständigen, eines Unterschriftsberechtigten eines Technischen Dienstes, der zur Prüfung von Gesamtfahrzeugen der jeweiligen Fahrzeugklasse zur Erlangung einer EU-Typgenehmigung benannt ist, eines Prüfers für den Kraftfahrzeugverkehr oder eines Prüflingenieurs einer amtlich anerkannten Überwachungsorganisation nach Anlage VIIIb der Straßenverkehrs-Zulassungs-Ordnung vorgelegt wird oder
2. das Fahrzeug vorgeführt wird.

Soweit es im Einzelfall erforderlich ist, kann die Zulassungsbehörde mehrere Anordnungen nach Satz 1 treffen.



## ABSCHNITT 2 Zulassungsverfahren

### § 6 Antrag auf Zulassung

(1) Die Zulassung eines Fahrzeuges ist bei der nach § 75 zuständigen Zulassungsbehörde zu beantragen. Im Antrag sind zur Erhebung und Speicherung in den Fahrzeugregistern folgende Halterdaten nach § 33 Absatz 1 Satz 1 Nummer 2 des Straßenverkehrsgesetzes anzugeben und auf Verlangen nachzuweisen:

1. bei natürlichen Personen:  
Familiename, Geburtsname, Vornamen, vom Halter für die Zuteilung des Kennzeichens angegebener Ordens- oder Künstlurname, Geburtsdatum und Geburtsort oder, wenn dieser nicht bekannt ist, Staat der Geburt, Geschlecht und Anschrift des Halters;
2. bei juristischen Personen und Behörden:  
Name oder Bezeichnung und Anschrift;
3. bei Vereinigungen, soweit ihnen ein Recht zustehen kann:  
Vertreter mit den Angaben nach Nummer 1 oder 2 und Name der Vereinigung.

Bei beruflich selbstständigen Haltern sind außerdem die Daten nach § 33 Absatz 2 des Straßenverkehrsgesetzes über Beruf oder Gewerbe anzugeben und auf Verlangen nachzuweisen.

(2) Ein Halter ohne Wohnsitz und ohne gewöhnlichen Aufenthalt oder ohne Sitz und ohne Geschäftsleitung in der Bundesrepublik Deutschland, dessen Fahrzeug seinen regelmäßigen Standort in der Bundesrepublik Deutschland hat, hat der Zulassungsbehörde auf Verlangen einen Empfangsbevollmächtigten in der Bundesrepublik Deutschland zu benennen. Dies gilt nicht, wenn der Halter seinen Wohnsitz oder gewöhnlichen Aufenthalt oder seinen Sitz oder seine Geschäftsleitung

1. in einem Mitgliedstaat oder einem Vertragsstaat des Abkommens über den Europäischen Wirtschaftsraum (Vertragsstaat) hat, in den eine Zustellung nach § 9 Absatz 1 Nummer 1 oder Nummer 4 des Verwaltungszustellungsgesetzes möglich ist, oder
2. in einem Staat hat, in dem das Europäische Übereinkommen vom 24. November 1977 über die Zustellung von Schriftstücken in Verwaltungssachen im Ausland (BGBl. 1981 II S. 533, 535) in Kraft ist.

(3) Mit dem Antrag ist die Zulassungsbescheinigung Teil II vorzulegen. Wenn diese noch nicht vorhanden ist, ist ihre Ausfertigung nach § 14 zu beantragen.

(4) Bei erstmaliger Zulassung (Erstzulassung) sind folgende Nachweise zu führen:

1. bei einem Fahrzeug mit EU-Typgenehmigung der Nachweis, dass das Fahrzeug einem Typ entspricht, für den eine EU-Typgenehmigung vorliegt, durch Vorlage der Übereinstimmungsbescheinigung,
2. bei einem Fahrzeug mit nationaler Typgenehmigung der Nachweis, dass das Fahrzeug einem Typ entspricht, für den eine nationale Typgenehmigung vorliegt, durch
  - a) die Vorlage der Zulassungsbescheinigung Teil II mit eingetragener Typ- sowie Varianten-/Versionschlüsselnummer nach § 20 Absatz 3a Satz 6 der Straßenverkehrs-Zulassungs-Ordnung oder
  - b) die nach § 20 Absatz 3a Satz 1 der Straßenverkehrs-Zulassungs-Ordnung vorgeschriebene Datenbestätigung,
3. bei einem Fahrzeug mit Fahrzeug-Einzelgenehmigung der Nachweis, dass für das Fahrzeug eine Fahrzeug-Einzelgenehmigung vorliegt, durch Vorlage der entsprechenden Bescheinigung,
4. bei einem im Sinne des § 3 Absatz 3 zulassungsfreien Fahrzeug durch Vorlage der Übereinstimmungsbescheinigung, der Datenbestätigung oder der Bescheinigung über die Fahrzeug-Einzelgenehmigung.

Die Nachweise nach Satz 1 sind mit dem Antrag auf Erstzulassung vorzulegen. Der Nachweis nach Satz 1 Nummer 1 gilt als geführt, wenn die Daten der Übereinstimmungsbescheinigung zu diesem Fahrzeug von der zuständigen Zulassungsbehörde unter Angabe der Fahrzeug-Identifizierungsnummer abgerufen worden sind aus

1. der Zentralen Datenbank der Übereinstimmungsbescheinigungen des Kraftfahrt-Bundesamtes oder
2. der Datenbank der Übereinstimmungsbescheinigungen eines anderen Mitgliedstaates, sofern sie in der in Nummer 1 bezeichneten Datenbank nicht vorliegen.

## FPers 2.2.7

(5) Im Antrag sind zur Erhebung und Speicherung in den Fahrzeugregistern zusätzlich folgende Fahrzeugdaten, sofern zutreffend, anzugeben und auf Verlangen nachzuweisen:

1. die Verwendung des Fahrzeuges als Taxi, als Mietwagen, zur Vermietung an Selbstfahrer, im freigestellten Schülerverkehr, als Kraftomnibus oder Oberleitungsomnibus im Linienverkehr oder eine sonstige Verwendung, sofern sie nach dieser Verordnung oder einer sonstigen auf § 6 des Straßenverkehrsgesetzes beruhenden Rechtsvorschrift der Zulassungsbehörde anzuzeigen ist oder in der Zulassungsbescheinigung Teil I einzutragen ist,
2. Name und Anschrift des Verfügungsberechtigten über die Zulassungsbescheinigung Teil II, sofern eine solche ausgefertigt worden ist,
3. folgende Daten zur Kraftfahrzeug-Haftpflichtversicherung:
  - a) Name und Anschrift oder Schlüsselnummer des Versicherers,
  - b) Nummer des Versicherungsscheins oder der Versicherungsbestätigung und
  - c) Beginn des Versicherungsschutzes oder
  - d) die Angabe, dass der Halter von der gesetzlichen Versicherungspflicht befreit ist,
4. Name und Anschrift des Empfangsbevollmächtigten oder Name und Anschrift des gesetzlichen oder benannten Vertreters und
5. Anschrift des regelmäßigen Standortes des Fahrzeuges im Fall des Absatzes 2 in Verbindung mit § 75 Absatz 2 Satz 3.

(6) In Fällen des innergemeinschaftlichen Erwerbs neuer Kraftfahrzeuge im Sinne des § 1b Absatz 2 und 3 des Umsatzsteuergesetzes sind die folgenden Daten, soweit diese der Zulassungsbehörde nicht bereits vorliegen, zur Übermittlung an die zuständigen Finanzbehörden anzugeben und auf Verlangen nachzuweisen:

1. Name und Anschrift des Antragstellers sowie das für ihn nach § 21 der Abgabenordnung zuständige Finanzamt,
2. Name und Anschrift des Lieferers,
3. Tag der Lieferung,
4. Tag der ersten Inbetriebsetzung,
5. Kilometerstand am Tag der Lieferung,
6. Fahrzeugart, Fahrzeughersteller oder Marke, Fahrzeugtyp und Fahrzeug-Identifizierungsnummer und
7. Verwendungszweck.

(7) Sofern das Fahrzeug aus einem Staat, der nicht Mitgliedstaat oder nicht anderer Vertragsstaat ist, eingeführt oder aus dem Besitz der im Bundesgebiet stationierten ausländischen Streitkräfte, der im Bundesgebiet errichteten internationalen militärischen Hauptquartiere oder ihrer Mitglieder erworben wurde, so ist mit dem Antrag der Verzollungsnachweis vorzulegen. Wird dieser nicht vorgelegt, hat die Zulassungsbehörde das zuständige Hauptzollamt über die Zulassung zu unterrichten.

(8) Zusätzlich zu den Daten nach Absatz 5 sind zur Erhebung und Speicherung in den Fahrzeugregistern mit dem Antrag folgende Fahrzeugdaten anzugeben und auf Verlangen nachzuweisen, sofern sie nicht in den mit dem Antrag vorzulegenden Unterlagen enthalten sind:

1. Fahrzeugklasse und Art des Aufbaus,
2. Marke, Typ, Variante, Version und Handelsbezeichnung des Fahrzeuges sowie, wenn für das Fahrzeug eine EU-Typgenehmigung oder eine nationale Typgenehmigung erteilt worden ist, die Nummer und das Datum der Erteilung der Genehmigung, soweit diese Angaben feststellbar sind,
3. Fahrzeug-Identifizierungsnummer,
4. bei Personenkraftwagen: die vom Hersteller auf dem Fahrzeug angebrachte Farbe,
5. Datum der Erstzulassung oder ersten Inbetriebsetzung des Fahrzeuges,
6. bei Zuteilung eines neuen Kennzeichens nach Entstempelung oder Abhandenkommen des bisherigen Kennzeichens das bisherige Kennzeichen,
7. zur Beschaffenheit und Ausrüstung des Fahrzeuges:
  - a) Kraftstoffart oder Energiequelle,
  - b) Höchstgeschwindigkeit in Kilometern pro Stunde,
  - c) Hubraum in Kubikzentimetern,
  - d) technisch zulässige Gesamtmasse in Kilogramm, Masse des in Betrieb befindlichen Fahrzeuges (Leermasse) in Kilogramm, Stützlast in Kilogramm, technisch zulässige Anhängelast – gebremst und

ungebremst – in Kilogramm, technisch zulässige maximale Achslast/Masse je Achsgruppe in Kilogramm und bei Kraffrädern das Leistungsgewicht in Kilowatt/Kilogramm,

- e) Zahl der Achsen und der Antriebsachsen,
  - f) Zahl der Sitzplätze einschließlich Fahrersitz und Zahl der Stehplätze,
  - g) Rauminhalt des Tanks bei Tankfahrzeugen in Kubikmetern,
  - h) Nennleistung in Kilowatt und Nenndrehzahl in  $\text{min}^{-1}$ ,
  - i) Abgaswert für Kohlenstoffdioxid in Gramm pro Kilometer,
  - j) Länge, Breite und Höhe jeweils als Maße über alles in Millimetern,
  - k) eine Größenbezeichnung der Bereifung je Achse, die in der EU-Typgenehmigung, nationalen Typgenehmigung oder Fahrzeug-Einzelgenehmigung bezeichnet wurde oder in dem zum Zweck der Erteilung einer Einzelgenehmigung nach § 21 der Straßenverkehrs-Zulassungs-Ordnung erstellten Gutachten als vorschriftsmäßig bescheinigt wurde,
  - l) Standgeräusch in Dezibel (A) mit Drehzahl bei  $\text{min}^{-1}$  und Fahrgeräusch in Dezibel (A),
8. bei Fahrzeugen mit autonomen oder automatisierten Fahrfunktionen:
- a) die Nummer, die ausstellende Behörde und das Datum der Betriebserlaubnis,
  - b) die Nummer, die ausstellende Behörde und das Datum der Erprobungsgenehmigung,
  - c) die Nummer, die ausstellende Behörde und das Datum der Betriebsbereichsgenehmigung sowie
  - d) Angaben zur Ausrüstung mit autonomen oder automatisierten Fahr- und Zusatzfunktionen.

Die Zulassungsbehörde kann bei fehlenden Fahrzeugdaten die Vorlage eines Gutachtens anfordern, das von einem amtlich anerkannten Sachverständigen für den Kraftfahrzeugverkehr oder von einem Unterschriftenberechtigten eines zur Prüfung von Gesamtfahrzeugen der jeweiligen Fahrzeugklasse benannten Technischen Dienstes erstellt worden ist und aus dem sich die fehlenden Fahrzeugdaten ergeben.

## **§ 7 Tageszulassung**

(1) Auf Antrag kann die Erstzulassung eines zulassungspflichtigen Fahrzeuges auch für die Dauer ausschließlich des Tages erfolgen, an dem die Erstzulassung wirksam wird (Tageszulassung). Bei einer Tageszulassung bedarf es keiner Abstempelung der Kennzeichenschilder.

(2) Mit dem Ablauf des Tages der Erstzulassung gilt das Fahrzeug als außer Betrieb gesetzt, ohne dass es eines gesonderten Antrages nach § 16 Absatz 1 bedarf.

(3) Die Zulassungsbehörde hat

- 1. das Datum der Erstzulassung und das Datum der Außerbetriebsetzung in der Zulassungsbescheinigung Teil I zu vermerken,
- 2. den Sicherheitscode nach § 13 Absatz 1 Satz 2 freizulegen und
- 3. einen vorläufigen Zulassungsnachweis auszustellen, der folgende Angaben enthalten muss:
  - a) Name der Zulassungsbehörde,
  - b) die Antragsnummer,
  - c) das Kennzeichen des zugelassenen Fahrzeuges,
  - d) das Datum der Zulassungsentscheidung und
  - e) das Datum der Außerbetriebsetzung.

(4) Ein Fahrzeug mit einer Tageszulassung darf mit den vorgeschriebenen Kennzeichenschildern ohne Stempelplaketten oder Plakettenträger auf öffentlichen Straßen für die Dauer der Zulassung in Betrieb gesetzt werden. Bei der Inbetriebsetzung des Fahrzeuges auf öffentlichen Straßen hat die das Fahrzeug führende Person den vorläufigen Zulassungsnachweis bis zum Ablauf des Tages der Erstzulassung von außen gut lesbar im Fahrzeug auszulegen.

**§ 8****Zulassung in der Bundesrepublik Deutschland  
nach vorheriger Zulassung in einem anderen Staat**

(1) Die Zulassungsbehörde ist befugt, unter Übermittlung des Kennzeichens oder der Fahrzeug-Identifizierungsnummer oder weiterer Fahrzeugdaten Auskünfte aus ausländischen Registern, auch über nationale Kontaktstellen, oder von ausländischen Stellen einzuholen, soweit dies im Rahmen der Zulassung eines Fahrzeuges, zur Prüfung einer vorherigen oder anderen Zulassung, der Identität oder der Rechtslage hinsichtlich dieses Fahrzeuges erforderlich ist. Sofern die ausländische Zulassungsbescheinigung aus zwei Teilen besteht, kann bei Fehlen des Teils II das Fahrzeug nur zugelassen werden, wenn über das Kraftfahrt-Bundesamt die Bestätigung der zuständigen ausländischen Behörde über die frühere Zulassung eingeholt wurde. Mit dem Antrag auf Zulassung ist die Nummer der ausländischen Zulassungsbescheinigung oder sind die Nummern der Teile I und II der ausländischen Zulassungsbescheinigungen zur Erhebung und Speicherung im Zentralen Fahrzeugregister mit dem Antrag auf Zulassung nachzuweisen.

(2) Bei einem Fahrzeug, für das eine EU-Typgenehmigung vorliegt und das bereits in einem anderen Mitgliedstaat oder in einem anderen Vertragsstaat in Betrieb war, ist vor der Zulassung eine Untersuchung nach § 29 der Straßenverkehrs-Zulassungs-Ordnung durchzuführen, wenn bei Anwendung der Anlage VIII Abschnitt 2 der Straßenverkehrs-Zulassungs-Ordnung zwischenzeitlich eine Untersuchung hätte stattfinden müssen. Satz 1 gilt nicht, wenn eine Untersuchung im Sinne der Richtlinie 2014/45/EU des Europäischen Parlaments und des Rates vom 3. April 2014 über die regelmäßige technische Überwachung von Kraftfahrzeugen und Kraftfahrzeuganhängern und zur Aufhebung der Richtlinie 2009/40/EG (ABl. L 127 vom 29.4.2014, S. 51; L 334 vom 22.12.2015, S. 66; L 219 vom 22.8.2019, S. 25) in der jeweils geltenden Fassung in einem anderen Mitgliedstaat oder in einem anderen Vertragsstaat, in dem das Fahrzeug in Betrieb war, nachgewiesen wird. Hinsichtlich der Frist für die nächste Hauptuntersuchung gilt Abschnitt 2 der Anlage VIII der Straßenverkehrs-Zulassungs-Ordnung. Der Antragsteller hat nachzuweisen, wann das Fahrzeug in einem Mitgliedstaat oder in einem anderen Vertragsstaat erstmals in Betrieb gesetzt worden ist. Kann dieser Nachweis nicht erbracht werden, ist vor der Zulassung eine Untersuchung nach § 29 der Straßenverkehrs-Zulassungs-Ordnung durchzuführen.

(3) Bei einem Fahrzeug, für das eine EU-Typgenehmigung vorliegt und das in einem Staat außerhalb der Europäischen Union oder außerhalb des Europäischen Wirtschaftsraums in Betrieb war, ist vor der Zulassung eine Untersuchung nach § 29 der Straßenverkehrs-Zulassungs-Ordnung durchzuführen.

(4) Die Zulassungsbehörde hat die ausländische Zulassungsbescheinigung einzuziehen, ab dem Zeitpunkt der Einziehung sechs Monate aufzubewahren und nach Ablauf der Aufbewahrungsfrist unverzüglich zu vernichten. Sie hat das Kraftfahrt-Bundesamt über die Einziehung umgehend, spätestens innerhalb eines Monats, elektronisch zu unterrichten. Ausführungsregelungen zur technisch-organisatorischen Ausgestaltung der Datenübermittlung hat das Kraftfahrt-Bundesamt festzulegen und auf seiner Internetseite in entsprechenden Standards rechtzeitig zu veröffentlichen. Das Kraftfahrt-Bundesamt hat auf Änderungen im Verkehrsblatt hinzuweisen. Auf Verlangen der zuständigen ausländischen Behörde hat die Zulassungsbehörde die nach Satz 1 eingezogene Zulassungsbescheinigung innerhalb der Aufbewahrungsfrist über das Kraftfahrt-Bundesamt zurückzusenden.

**§ 9****Zuteilung von Kennzeichen**

(1) Die Zulassungsbehörde hat dem Fahrzeug ein Kennzeichen zuzuteilen, um eine Identifizierung des Halters zu ermöglichen. Das Kennzeichen hat zu bestehen aus

1. einem Unterscheidungszeichen mit ein bis drei Buchstaben für den Verwaltungsbezirk, in dem das Fahrzeug zugelassen ist, und
2. einer auf das einzelne Fahrzeug bezogenen Erkennungsnummer.

Die Zeichenkombination der Erkennungsnummer sowie die Kombination aus Unterscheidungszeichen und Erkennungsnummer dürfen nicht gegen die guten Sitten verstoßen. Die Zuteilung der Erkennungsnummer hat nach Anlage 1 zu erfolgen. Das für die Zuteilung vorgesehene Kennzeichen ist dem Antragsteller auf Verlangen vor der Zuteilung mitzuteilen. Fahrzeuge der Bundes- und Landesorgane, der Bundesministerien, der

Bundesfinanzverwaltung, der Bundespolizei, des Bundeskriminalamts, der Wasserstraßen- und Schifffahrtsverwaltung des Bundes, der Bundesanstalt Technisches Hilfswerk, der Bundeswehr, des Diplomatischen Corps und bevorrechtigter internationaler Organisationen können besondere Kennzeichen nach Anlage 2 erhalten. Die Erkennungsnummern dieser Fahrzeuge dürfen nur aus höchstens sechsstelligen Zahlen bestehen.

(2) Bei der Zulassung von zwei Fahrzeugen auf denselben Halter oder der Zuteilung eines Kennzeichens für zwei zulassungsfreie kennzeichenpflichtige Fahrzeuge desselben Halters ist im Rahmen des Absatzes 1 Satz 1 auf dessen Antrag für diese Fahrzeuge ein Wechselkennzeichen zuzuteilen, sofern die Fahrzeuge zu der gleichen Fahrzeugklasse der Fahrzeugklassen M1, L oder O1 nach Anlage XXIX der Straßenverkehrs-Zulassungs-Ordnung gehören und Kennzeichenschilder gleicher Anzahl und Abmessungen an den Fahrzeugen verwendet werden können. Ein Wechselkennzeichen darf nicht als Saisonkennzeichen, rotes Kennzeichen, Kurzzeitkennzeichen oder Ausfuhrkennzeichen ausgeführt werden. Das Wechselkennzeichen hat aus einem gemeinsamen Kennzeichenteil für alle Fahrzeuge und einem fahrzeugbezogenen Teil für jedes einzelne Fahrzeug zu bestehen. Absatz 1 Satz 2 bis 4 gilt mit der Maßgabe, dass

1. Unterscheidungszeichen und der bis auf die letzte Ziffer gleiche Teil der Erkennungsnummer den gemeinsamen Kennzeichenteil bilden und
2. die letzte Ziffer der Erkennungsnummer den jeweiligen fahrzeugbezogenen Teil bildet.

Ein Wechselkennzeichen darf von der das Fahrzeug führenden Person zur selben Zeit nur an einem der Fahrzeuge, für die es zugeteilt worden ist, geführt werden. Ein Fahrzeug, für das ein Wechselkennzeichen zugeteilt ist, darf von der das Fahrzeug führenden Person auf öffentlichen Straßen nur

1. in Betrieb gesetzt werden oder
2. abgestellt werden,

wenn das Wechselkennzeichen an diesem Fahrzeug vollständig angebracht ist. Der Halter darf

1. die Inbetriebsetzung eines Fahrzeuges oder
2. das Abstellen eines Fahrzeuges

auf öffentlichen Straßen nur anordnen oder zulassen, wenn die Voraussetzungen nach Satz 6 vorliegen.

§ 41 Absatz 1 bleibt unberührt.

(3) Die Unterscheidungszeichen der Verwaltungsbezirke werden auf Antrag der Länder vom Bundesministerium für Digitales und Verkehr festgelegt oder aufgehoben. Die Buchstabenkombination des Unterscheidungszeichens darf nicht gegen die guten Sitten verstoßen. Die Länder können auch die Festlegung von mehr als einem Unterscheidungszeichen für einen Verwaltungsbezirk beantragen. Die Beantragung eines zusätzlichen Unterscheidungszeichens für einen Verwaltungsbezirk kann seitens der Länder erfolgen, wenn ohne dieses ein Verbrauch der verfügbaren Kennzeichenkombinationen unmittelbar bevorsteht. Die Festlegung und Aufhebung der Unterscheidungszeichen ist vom Bundesministerium für Digitales und Verkehr unverzüglich im Bundesanzeiger zu veröffentlichen. Ein Kennzeichen, dessen Unterscheidungszeichen aufgehoben ist, darf bis zur Außerbetriebsetzung des betroffenen Fahrzeuges weitergeführt werden.

(4) Die Zulassungsbehörde kann das zugeteilte Kennzeichen von Amts wegen oder auf Antrag ändern. Hierzu kann sie die Vorlage der bisherigen abgestempelten Kennzeichenschilder zur Entstempelung sowie die Vorführung des Fahrzeuges anordnen.

## **§ 10 Besondere Kennzeichen**

(1) Auf Antrag ist für ein Fahrzeug, für das ein Gutachten nach § 23 der Straßenverkehrs-Zulassungs-Ordnung vorliegt, ein Oldtimerkennzeichen zuzuteilen. Dieses Kennzeichen hat aus einem Unterscheidungszeichen und einer Erkennungsnummer nach § 9 Absatz 1 zu bestehen. Es hat als Oldtimerkennzeichen den Kennbuchstaben „H“ als amtlichen Zusatz hinter der Erkennungsnummer, der von der Zulassungsbehörde auch in der Zulassungsbescheinigung Teil I und Teil II zu vermerken ist, zu führen. Die Zulassungsbehörde kann im Einzelfall bei der Berechnung des in geforderten Mindestzeitraums vor dem Zeitpunkt des erstmaligen Inverkehrbringens liegende Zeiten, in denen das Fahrzeug außerhalb des öffentlichen Straßenverkehrs in Betrieb gesetzt wurde, anrechnen.

## FPers 2.2.7

(2) Für ein Fahrzeug, dessen Halter von der Kraftfahrzeugsteuer befreit ist, ist abweichend von § 12 Absatz 1 ein Kennzeichen mit grüner Beschriftung auf weißem Grund (grünes Kennzeichen) zuzuteilen. Ausgenommen von Satz 1 sind:

1. Fahrzeuge von Behörden,
2. Fahrzeuge des Personals von diplomatischen und konsularischen Vertretungen,
3. Kraftomnibusse und Personenkraftwagen mit acht oder neun Sitzplätzen einschließlich Fahrersitz sowie Anhänger, die hinter diesen Fahrzeugen mitgeführt werden, wenn das Fahrzeug überwiegend im Linienverkehr eingesetzt wird,
4. Leichtkrafträder und Kleinkrafträder,
5. Fahrzeuge von schwerbehinderten Personen im Sinne des § 3a Absatz 1 und 2 des Kraftfahrzeugsteuergesetzes,
6. besonders emissionsreduzierte Kraftfahrzeuge im Sinne des Kraftfahrzeugsteuergesetzes und
7. Fahrzeuge mit einem Wechselkennzeichen.

Ein grünes Kennzeichen ist auch für Anhänger zuzuteilen, wenn dies für Zwecke der Sonderregelung für Kraftfahrzeuganhänger nach § 10 des Kraftfahrzeugsteuergesetzes beantragt wird. Die Zuteilung ist in der Zulassungsbescheinigung Teil I zu vermerken.

(3) Auf Antrag ist einem Fahrzeug ein Saisonkennzeichen zuzuteilen. Es hat aus einem Unterscheidungszeichen und einer Erkennungsnummer nach § 9 Absatz 1 zu bestehen und einen Betriebszeitraum als amtlichen Zusatz hinter der Erkennungsnummer anzugeben. Der Betriebszeitraum ist auf volle Monate zu bemessen. Der Betriebszeitraum muss mindestens zwei Monate und darf höchstens elf Monate umfassen und ist von der Zulassungsbehörde auch in der Zulassungsbescheinigung Teil I und Teil II in Klammern hinter dem Kennzeichen, in den Fällen des Absatz 1 Satz 3 oder § 11 Absatz 2 Satz 2 hinter dem jeweiligen Kennbuchstaben, zu vermerken. Auch grüne Kennzeichen nach Absatz 2 können als Saisonkennzeichen zugeteilt werden. Das Fahrzeug darf von der das Fahrzeug führenden Person auf öffentlichen Straßen nur während des angegebenen Betriebszeitraums

1. in Betrieb gesetzt werden oder
2. abgestellt werden.

Der Halter darf

1. die Inbetriebsetzung eines Fahrzeuges oder
2. das Abstellen eines Fahrzeuges

auf öffentlichen Straßen nur anordnen oder zulassen, wenn die Voraussetzungen nach Satz 6 vorliegen. Saisonkennzeichen gelten außerhalb des Betriebszeitraums bei Fahrten zur Außerbetriebsetzung und bei Rückfahrten nach Abstempelung der Kennzeichenschilder als ungestempelte Kennzeichen im Sinne des § 12 Absatz 4. Die §§ 41 und 42 bleiben unberührt.

## § 11

### Kennzeichnung elektrisch betriebener Fahrzeuge<sup>2</sup>

(1) Auf Antrag ist für ein Fahrzeug im Sinne des § 2 Nummer 1 des Elektromobilitätsgesetzes ein Kennzeichen für elektrisch betriebene Fahrzeuge zuzuteilen. Für ein Fahrzeug im Sinne des § 2 Nummer 3 des Elektromobilitätsgesetzes gilt Satz 1 jedoch nur, wenn das Fahrzeug die Anforderungen des § 3 Absatz 3 in Verbindung mit § 5 Absatz 2 des Elektromobilitätsgesetzes erfüllt.

(2) Das Kennzeichen nach Absatz 1 Satz 1 ist das nach § 9 Absatz 1, auch in Verbindung mit § 10 Absatz 2 und 3, zugeteilte Kennzeichen. Es hat den Kennbuchstaben „E“ als amtlichen Zusatz hinter der Erkennungsnummer zu führen, der von der Zulassungsbehörde auch in der Zulassungsbescheinigung Teil I und Teil II zu vermerken ist. Wird ein Wechselkennzeichen nach § 9 Absatz 2 zugeteilt, ist der Kennbuchstabe „E“ auf dem fahrzeugbezogenen Teil anzubringen.

<sup>2</sup> Absatz 4 in Verbindung mit Anlage 3 notifiziert gemäß Richtlinie (EU) 2015/1535 des Europäischen Parlaments und des Rates vom 9. September 2015 über ein Informationsverfahren auf dem Gebiet der technischen Vorschriften und der Vorschriften für die Dienste der Informationsgesellschaft (ABl. L 241 vom 17.9.2015, S. 1).

(3) Mit dem Antrag nach Absatz 1 Satz 1 ist nachzuweisen, dass es sich um ein dort bezeichnetes Fahrzeug handelt.

(4) Bei einem Fahrzeug im Sinne von Absatz 1 Satz 1, das nach den Vorschriften seines Herkunftsstaates, der nicht die Bundesrepublik Deutschland ist, zur Teilnahme am Straßenverkehr berechtigt ist, hat die Kennzeichnung durch eine Plakette nach Anlage 3, die an der Rückseite des Fahrzeugs gut sichtbar anzubringen ist, zu erfolgen. Die Plakette erhält der Antragssteller auf Antrag in einer Ausgabestelle. Ausgabestellen für die Plaketten sind die Zulassungsbehörden oder die nach Landesrecht sonst zuständigen Stellen sowie die nach Anlage 8 Nummer 4 der Straßenverkehrs-Zulassungs-Ordnung für die Durchführung von Abgasuntersuchungen anerkannten Stellen. Mit dem Antrag ist einer der folgenden Nachweise vorzulegen:

1. die Zulassungsbescheinigung Teil I oder
2. die Übereinstimmungsbescheinigung oder
3. ein sonstiges zum Nachweis geeignetes Dokument.

In die Plakette ist von der Ausgabestelle im dafür vorgesehenen Sichtfeld mit lichtechter Schrift das Kennzeichen des jeweiligen Fahrzeuges einzutragen.

(5) Im Ausland erteilte Kennzeichen für elektrisch betriebene Fahrzeuge oder für elektrisch betriebene Fahrzeuge erteilte Plaketten stehen in der Bundesrepublik Deutschland erteilten Kennzeichen oder Plaketten für elektrisch betriebene Fahrzeuge gleich.

## **§ 12**

### **Ausgestaltung und Anbringung der Kennzeichen<sup>3</sup>**

(1) Das Unterscheidungszeichen und die Erkennungsnummern sind mit schwarzer Schrift auf weißem schwarz gerandetem Grund auf ein Kennzeichenschild aufzubringen. § 41 Absatz 1 und § 43 Absatz 1 bleiben unberührt.

(2) Ein Kennzeichenschild darf nicht spiegeln, verdeckt oder verschmutzt sein und es darf nicht zusätzlich mit Glas, Folien oder ähnlichen unzulässigen Abdeckungen versehen sein. Form, Größe und Ausgestaltung einschließlich Beschriftung müssen den Mustern, Abmessungen und Angaben in Anlage 4 entsprechen. Ein Kennzeichenschild muss reflektierend sein und dem Normblatt DIN 74069, Ausgabe Oktober 2022, Abschnitt 1 bis 8, entsprechen sowie auf der Vorderseite das DIN-Prüf- und Überwachungszeichen mit der zugehörigen Registernummer tragen. Davon ausgenommen ist ein Kennzeichenschild an einem Fahrzeug der Bundeswehr nach Anlage 4 Abschnitt 3 sowie ein Kennzeichenschild an einem Fahrzeug der im Bundesgebiet errichteten internationalen militärischen Hauptquartiere.

(3) Das Kennzeichenschild mit zugeteiltem Kennzeichen muss der Zulassungsbehörde zur Abstempelung durch eine Stempelplakette vorgelegt werden. Die Stempelplakette enthält das farbige Wappen des Landes, dem die Zulassungsbehörde angehört, die Bezeichnung des Landes, die Bezeichnung der Zulassungsbehörde und eine eindeutige Druckstücknummer, die für jede Stempelplakette nur einmal vergeben sein darf. Die Stempelplakette muss einen verdeckt angebrachten Sicherheitscode bergen, der erst durch Freilegen unumkehrbar sichtbar gemacht werden kann. Die Stempelplakette muss so beschaffen sein und so befestigt werden, dass sie bei einem Entfernen zerstört wird. Die Stempelplakette einschließlich Druckstücknummer und Sicherheitscode muss die Anforderungen des Abschnitts B der Anlage 5 erfüllen. Ist die Stempelplakette auf einem Plakettenträger angebracht, richtet sich die Ausgestaltung des Plakettenträgers nach Abschnitt C der Anlage 5. Die Stempelplakette und der Plakettenträger müssen dem Normblatt DIN 74069, Ausgabe Oktober 2022, entsprechen.

(4) Fahrten, die im Zusammenhang mit dem Zulassungsverfahren stehen, insbesondere Fahrten zur Anbringung der Stempelplakette sowie Fahrten zur Durchführung einer Hauptuntersuchung oder einer Sicherheitsprüfung, dürfen innerhalb des Zulassungsbezirks und eines angrenzenden Zulassungsbezirks mit ungestempelten Kennzeichenschildern durchgeführt werden, wenn die Zulassungsbehörde vorab ein solches zugeteilt

---

<sup>3</sup> Absatz 2 in Verbindung mit Anlage 4 und Absatz 3 in Verbindung mit Anlage 5 notifiziert gemäß Richtlinie (EU) 2015/1535 des Europäischen Parlaments und des Rates vom 9. September 2015 über ein Informationsverfahren auf dem Gebiet der technischen Vorschriften und der Vorschriften für die Dienste der Informationsgesellschaft (ABl. L 241 vom 17.9.2015, S. 1).

## FPers 2.2.7

hat oder eine Reservierung nach § 16 Absatz 1 Satz 5 besteht und die Fahrten von der Kraftfahrzeug-Haftpflichtversicherung erfasst sind. Rückfahrten nach Entfernung der Stempelplakette dürfen mit dem bisher zugeordneten Kennzeichen bis zum Ablauf des Tages der Außerbetriebsetzung des Fahrzeuges durchgeführt werden, wenn sie von der Kraftfahrzeug-Haftpflichtversicherung erfasst sind.

(5) Kennzeichen müssen an der Vorderseite und an der Rückseite des Kraftfahrzeugs vorhanden und fest angebracht sein. Bei Wechselkennzeichen im Sinne des § 9 Absatz 2 Satz 3 sind der gemeinsame Kennzeichenteil und der fahrzeugbezogene Teil jeweils fest anzubringen. Bei einer einachsigen Zugmaschine genügt die Anbringung an der Vorderseite, bei einem Anhänger und bei einem Kraftrad die Anbringung an deren Rückseite. An einem Fahrzeug der Klasse L5e nach dem Artikel 4 Absatz 2 Buchstabe e in Verbindung mit Anhang I der Verordnung (EU) 168/2013, das ein amtliches Kennzeichen führt, muss kein vorderes Kennzeichen vorhanden sein.

(6) Die Anbringung und Sichtbarkeit des hinteren Kennzeichens müssen folgenden Vorgaben entsprechen:

1. bei einem Fahrzeug nach Maßgabe der Verordnung (EU) Nr. 167/2013 sowie bei einem Fahrzeug, das nach den Baumerkmale seines Fahrgestells einem Fahrzeug nach Maßgabe der Verordnung (EU) Nr. 167/2013 gleichzusetzen ist, den Anforderungen des Anhangs XIX der Delegierten Verordnung (EU) 2015/208 der Kommission vom 8. Dezember 2014 zur Ergänzung der Verordnung (EU) Nr. 167/2013 des Europäischen Parlaments und des Rates hinsichtlich der Anforderungen an die funktionale Sicherheit von Fahrzeugen für die Genehmigung von land- und forstwirtschaftlichen Fahrzeugen (ABl. L 42 vom 17.2.2015, S. 1; L 278 vom 14.10.2016, S. 52), in der jeweils geltenden Fassung,
2. bei einem Fahrzeug nach Maßgabe der Verordnung (EU) Nr. 168/2013 sowie bei einem Fahrzeug, das nach den Baumerkmale seines Fahrgestells einem Fahrzeug nach Maßgabe der Verordnung (EU) Nr. 168/2013 gleichzusetzen ist, den Anforderungen des Anhangs XIV der Delegierten Verordnung (EU) Nr. 44/2014 der Kommission vom 21. November 2013 zur Ergänzung der Verordnung (EU) Nr. 168/2013 des Europäischen Parlaments und des Rates hinsichtlich der Anforderungen an die Bauweise von Fahrzeugen und der allgemeinen Anforderungen im Zusammenhang mit der Typgenehmigung von zwei- und vierrädrigen Fahrzeugen (ABl. L 25 vom 28.1.2014, S. 1), in der jeweils geltenden Fassung,
3. bei einem Fahrzeug nach Maßgabe der Verordnung (EU) 2018/858 sowie bei einem Fahrzeug, das nach den Baumerkmale seines Fahrgestells einem Fahrzeug nach Maßgabe der Verordnung (EU) 2018/858 gleichzusetzen ist, den Anforderungen des Anhangs III Teil 2 der Durchführungsverordnung (EU) 2021/535 der Kommission vom 31. März 2021 mit Durchführungsbestimmungen zur Verordnung (EU) 2019/2144 des Europäischen Parlaments und des Rates hinsichtlich einheitlicher Verfahren und technischer Spezifikationen für die Typgenehmigung von Fahrzeugen sowie von Systemen, Bauteilen und selbstständigen technischen Einheiten für diese Fahrzeuge im Hinblick auf ihre allgemeinen Baumerkmale und ihre Sicherheit (ABl. L 117 vom 6.4.2021, S. 1), in der jeweils geltenden Fassung, und
4. bei einem anderen als den unter den Nummern 1 bis 3 genannten Fahrzeug wahlweise den Anforderungen nach den Nummern 1 bis 3.

(7) Das hintere Kennzeichen muss eine Beleuchtungseinrichtung haben, die eine Genehmigung nach der Regelung Nummer 4 der Wirtschaftskommission der Vereinten Nationen für Europa (UN/ECE) über einheitliche Bedingungen für die Genehmigung der Beleuchtungseinrichtungen für das hintere Kennzeichenschild von Kraftfahrzeugen und ihren Anhängern (ABl. L 31 vom 31.1.2009, S. 35) und den Anbauvorschriften der Regelung Nummer 48 der UNECE über einheitliche Bedingungen für die Genehmigung von Fahrzeugen hinsichtlich des Anbaus der Beleuchtungs- und Lichtsignaleinrichtungen (ABl. L 347 vom 30.9.2021, S. 1) in der jeweils geltenden Fassung entspricht und die das ganze Kennzeichen aus einer Entfernung von bis zu 20 Metern lesbar macht. Für ein Fahrzeug, das nach der Verordnung (EU) Nr. 168/2013 genehmigt ist, gelten hinsichtlich der Beleuchtungseinrichtung für das hintere Kennzeichen die technischen Anforderungen im Anhang IX der Delegierten Verordnung (EU) Nr. 3/2014 der Kommission vom 24. Oktober 2013 zur Ergänzung der Verordnung (EU) Nr. 168/2013 des Europäischen Parlaments und des Rates hinsichtlich der Anforderungen an die funktionale Sicherheit von Fahrzeugen für die Genehmigung von zwei- oder dreirädrigen und vierrädrigen Fahrzeugen (ABl. L 7 vom 10.1.2014, S. 1). Für Fahrzeuge, die nach der Verordnung (EU) Nr. 167/2013 genehmigt sind, gelten hinsichtlich der Beleuchtungseinrichtung für das hintere Kennzeichen die technischen Anforderungen im Anhang XI und XII der Delegierten Verordnung (EU) 2015/208.

(8) Das vordere Kennzeichen darf bis zu einem Vertikalwinkel von 30 Grad gegen die Fahrtrichtung geneigt sein. Der untere Rand des vorderen Kennzeichens darf nicht weniger als 200 Millimeter über der Fahrbahn liegen und die sonst vorhandene Bodenfreiheit des Fahrzeuges nicht verringern. Das vordere und das hintere



Kennzeichen müssen in einem Winkelbereich von je 30 Grad beiderseits der Fahrzeuglängsachse stets aus mindestens 20 Meter Entfernung lesbar sein.

(9) Ein Anhänger nach § 3 Absatz 3 Satz 1 Nummer 2 Buchstabe a bis c, f und g sowie Anhänger nach § 3 Absatz 3 Satz 1 Nummer 2 Buchstabe d und e, die nicht ein eigenes Kennzeichen nach § 4 Absatz 2 Satz 1 oder Absatz 3 Satz 1 führen müssen, haben an der Rückseite ein Kennzeichen zu führen, das der Halter des Zugfahrzeuges für eines seiner Zugfahrzeuge verwenden darf. Eine Abstempelung ist nicht erforderlich.

(10) Wird das hintere Kennzeichen durch einen Ladungsträger oder durch mitgeführte Ladung teilweise oder vollständig verdeckt, so muss am Fahrzeug oder am Ladungsträger das Kennzeichen wiederholt werden. Eine Abstempelung ist nicht erforderlich. Bei einem Fahrzeug, an dem nach § 49a Absatz 9 der Straßenverkehrs-Zulassungs-Ordnung Leuchtenträger zulässig sind, darf das hintere Kennzeichen auf dem Leuchtenträger angebracht sein.

(11) Am Fahrzeug darf außer dem Kennzeichen nur das Unterscheidungszeichen für den Zulassungsstaat nach Artikel 37 in Verbindung mit Anhang 3 des Übereinkommens vom 8. November 1968 über den Straßenverkehr (BGBl. 1977 II S. 809) angebracht werden. Für die Bundesrepublik Deutschland ist dies der Großbuchstabe „D“.

(12) Zeichen und Einrichtungen aller Art, die zu Verwechslungen mit Kennzeichen oder dem Unterscheidungszeichen nach Absatz 11 Satz 1 führen oder deren Wirkung beeinträchtigen können, dürfen an Fahrzeugen nicht angebracht werden. Über die Anbringung der Zeichen „CD“ für Fahrzeuge von Angehörigen diplomatischer Vertretungen und „CC“ für Fahrzeuge von Angehörigen konsularischer Vertretungen entscheidet das Bundesministerium für Digitales und Verkehr. Die Zeichen CD und CC dürfen an einem Fahrzeug auf öffentlichen Straßen von der das Fahrzeug führenden Person nur geführt werden, wenn die Berechtigung in der Zulassungsbescheinigung Teil I eingetragen ist. Der Halter darf die Inbetriebsetzung eines Fahrzeuges auf öffentlichen Straßen nur anordnen oder zulassen, wenn die Voraussetzungen nach Satz 3 vorliegen.

(13) Unbeschadet des Absatzes 4 darf ein Fahrzeug auf öffentlichen Straßen von der das Fahrzeug führenden Person nur in Betrieb gesetzt werden, wenn

1. das zugeteilte Kennzeichen auf einem Kennzeichenschild nach Absatz 1 Satz 1, Absatz 2 Satz 1 bis 3, Absatz 5 Satz 1 und 2, Absatz 6, Absatz 7, Absatz 8 Satz 1 und Satz 2, Absatz 9 Satz 1 sowie Absatz 10 Satz 1 ausgestaltet, angebracht und beleuchtet ist,
2. die Stempelplakette nach Absatz 3 vorhanden ist und
3. keine verwechslungsfähigen oder beeinträchtigenden Zeichen und Einrichtungen nach Absatz 12 Satz 1 am Fahrzeug angebracht sind.

Der Halter darf die Inbetriebsetzung eines Fahrzeuges nur anordnen oder zulassen, wenn die Voraussetzungen nach Satz 1 vorliegen.

(14) Abweichend von Absatz 2 Satz 1 und Absatz 7 dürfen nach § 22a Absatz 1 Nummer 21 der Straßenverkehrs-Zulassungs-Ordnung bauartgenehmigte Beleuchtungseinrichtungen für hintere transparente Kennzeichen oder Beleuchtungseinrichtungen, die mit dem Kennzeichen eine Einheit bilden oder bei der sich das Kennzeichen hinter einer durchsichtigen, lichtleitenden Abschlusscheibe befindet,

1. weißes Licht nach hinten abstrahlen oder
2. mit einer Abschlusscheibe vor dem Kennzeichen versehen sein,

soweit jeweils die Nummern 22 und 22a der Technischen Anforderungen an Fahrzeugteile bei der Bauartprüfung nach § 22a StVZO vom 5. Juli 1973 (VkB. 1973 S. 558), die zuletzt durch die Bekanntmachung vom 21. Juli 2006 (VkB. 2006 S. 645) geändert worden sind, eingehalten werden. Die bauartgenehmigte Beleuchtungseinrichtung muss mit dem amtlich zugeteilten Prüfzeichen gekennzeichnet sein.

**§ 13**  
**Zulassungsbescheinigung Teil I<sup>4</sup>**

(1) Die Zulassungsbescheinigung Teil I ist nach den Vorgaben der Anlage 6 auszufertigen. Die Zulassungsbescheinigung Teil I muss einen Sicherheitscode und folgende Markierungen aufweisen:

1. eine sichtbare Markierung mit der Aufschrift „Nur für internetbasierte Zulassungsverfahren freilegen. Dokument nur unbeschädigt gültig.“ und
2. eine unterhalb der sichtbaren Markierung nach Nummer 1 liegende Markierung mit der Aufschrift „Dokument nicht mehr gültig.“.

Die sichtbare Markierung nach Satz 2 Nummer 1

1. hat eine Druckstücknummer zu tragen, die für jede Zulassungsbescheinigung Teil I nur einmal vergeben sein darf und
2. muss die Markierung nach Satz 2 Nummer 2 mit der Aufschrift „Dokument nicht mehr gültig“ und einen den Sicherheitscode so verdecken, so dass die Markierung nach Satz 2 Nummer 2 und der Sicherheitscode nur durch Freilegung unumkehrbar sichtbar gemacht werden können.

(2) Sind für denselben Halter mehrere Anhänger zugelassen, kann zusätzlich neben der Zulassungsbescheinigung Teil I von der Zulassungsbehörde auf Antrag ein Verzeichnis der für den Halter zugelassenen Anhänger ausgestellt werden. Das Verzeichnis muss Name, Vorname und Anschrift des Halters sowie Marke, Fahrzeugklasse und Art des Aufbaus, Leermasse, zulässige Gesamtmasse und bei Sattelanhängern auch die Stützlast, die Fahrzeug-Identifizierungsnummer, das Datum der ersten Zulassung und das Kennzeichen der Anhänger enthalten.

(3) Damit die Zulassungsbehörde die Zulassungsbescheinigung Teil I maschinell ausfertigen kann, hat das Kraftfahrt-Bundesamt der Zulassungsbehörde folgende Daten zur Verfügung zu stellen:

1. die Daten der Übereinstimmungsbescheinigung im automatisierten Abrufverfahren aus einer in § 6 Absatz 4 Satz 2 genannten Datenbank oder
2. Typdaten des Fahrzeuges, soweit keine Daten nach Nummer 1 vorliegen.

Das Kraftfahrt-Bundesamt hat die Typdaten des Fahrzeuges nach Satz 1 Nummer 2 zu erstellen, soweit es über die erforderlichen Angaben verfügt und der Aufwand für die Erstellung angemessen ist.

(4) Für Fahrzeuge der Bundeswehr können von der Zentralen Militärkraftfahrtstelle Zulassungsbescheinigungen Teil I nach dem Muster in Anlage 7 ausgefertigt werden.

(5) In der Zulassungsbescheinigung Teil I ist zu vermerken

1. die Anerkennung als schadstoffarmes Fahrzeug nach § 47 Absatz 3 der Straßenverkehrs-Zulassungs-Ordnung und
2. die Einstufung des Fahrzeuges in eine der Emissionsklassen nach § 48 der Straßenverkehrs-Zulassungs-Ordnung,

sofern der zuständigen Zulassungsbehörde die entsprechenden Voraussetzungen nachgewiesen werden. Das Datum der Anerkennung nach Nummer 1 oder der Einstufung nach Nummer 2 ist ebenfalls in der Zulassungsbescheinigung Teil I zu vermerken. Die zuständige Zulassungsbehörde kann in Zweifelsfällen die Vorlage eines Gutachtens eines amtlich anerkannten Sachverständigen für den Kraftfahrzeugverkehr oder eines Unterschriftsberechtigten eines zur Prüfung von Gesamtfahrzeugen der jeweiligen Fahrzeugklasse benannten Technischen Dienstes darüber fordern, in welche Emissionsklasse das Fahrzeug einzustufen ist.

(6) Die Zulassungsbescheinigung Teil I ist von der das Fahrzeug führenden Person mitzuführen und zuständigen Personen auf Verlangen zur Prüfung auszuhändigen. Es genügt auch, wenn im Fall des Absatzes 2 das Anhängerverzeichnis nach Absatz 2, sofern beantragt, vorgelegt wird.

---

<sup>4</sup> Absatz 1 in Verbindung mit Anlage 6 und Absatz 4 in Verbindung mit Anlage 7 notifiziert gemäß Richtlinie (EU) 2015/1535 des Europäischen Parlaments und des Rates vom 9. September 2015 über ein Informationsverfahren auf dem Gebiet der technischen Vorschriften und der Vorschriften für die Dienste der Informationsgesellschaft (ABl. L 241 vom 17.9.2015, S. 1).

(7) Wird nach Verlust einer Zulassungsbescheinigung Teil I eine neue Zulassungsbescheinigung Teil I ausgefertigt und wird die verlorene Zulassungsbescheinigung Teil I wieder aufgefunden, so hat der Halter oder Eigentümer diese unverzüglich bei der zuständigen Zulassungsbehörde abzugeben.

## **§ 14 Zulassungsbescheinigung Teil II<sup>5</sup>**

(1) Mit dem Antrag auf Ausfertigung einer Zulassungsbescheinigung Teil II ist der zuständigen Zulassungsbehörde die Verfügungsberechtigung über das Fahrzeug nachzuweisen. In begründeten Einzelfällen kann die zuständige Zulassungsbehörde beim Kraftfahrt-Bundesamt anfragen, ob das Fahrzeug im Zentralen Fahrzeugregister eingetragen ist, ein Suchvermerk vorhanden ist oder ob bereits eine Zulassungsbescheinigung Teil II ausgegeben worden ist. Die Sätze 1 und 2 sind auch anzuwenden, wenn die Ausfüllung eines Vordrucks der Zulassungsbescheinigung Teil II beantragt wird, ohne dass das Fahrzeug zugelassen werden soll. Für ein Fahrzeug, das im Ausland zugelassen ist oder war, ist das Ausfüllen eines Vordrucks einer Zulassungsbescheinigung Teil II nur im Zusammenhang mit der Zulassung des Fahrzeuges zulässig.

(2) Die Zulassungsbescheinigung Teil II wird nach den Vorgaben der Anlage 8 ausgefertigt. Die Zulassungsbescheinigung Teil II muss einen Sicherheitscode und folgende Markierungen aufweisen:

1. eine sichtbare Markierung neben der sich der Hinweis „Nur zur Nutzung des Sicherheitscodes im internetbasierten Zulassungsverfahren freilegen. Dokument nur unbeschädigt gültig.“ befindet und
2. eine unterhalb der sichtbaren Markierung nach Nummer 1 liegende Markierung mit der Aufschrift „Dokument nicht mehr gültig“.

Mit der sichtbaren Markierung nach Satz 2 Nummer 1 werden die darunterliegende Markierung nach Satz 2 Nummer 2 und der Sicherheitscode der Zulassungsbescheinigung Teil II verdeckt.

(3) Das Ausfüllen einer Zulassungsbescheinigung Teil II oder deren erstmalige Ausfertigung durch die Zulassungsbehörde ist nur zulässig bei Vorlage

1. der Übereinstimmungsbescheinigung,
2. der Datenbestätigung oder
3. der Bescheinigung über die Fahrzeug-Einzelgenehmigung.

Der Vorlage der Übereinstimmungsbescheinigung steht es gleich, wenn die Daten der Übereinstimmungsbescheinigung von der zuständigen Zulassungsbehörde unter Angabe der Fahrzeug-Identifizierungsnummer aus einer in § 6 Absatz 4 Satz 2 genannten Datenbank abgerufen worden sind. Wurden die Angaben über die Beschaffenheit des Fahrzeuges und über dessen Übereinstimmung mit dem genehmigten Typ noch nicht durch den Hersteller in die Zulassungsbescheinigung Teil II eingetragen, hat die zuständige Zulassungsbehörde diese Eintragungen vorzunehmen. Für das maschinelle Ausfüllen gilt § 13 Absatz 3 entsprechend. Die zuständige Zulassungsbehörde hat die Ausfertigung der Zulassungsbescheinigung Teil II unter Angabe der Nummer der Zulassungsbescheinigung Teil II auf der Übereinstimmungsbescheinigung zu vermerken, sofern diese vorgelegt wurde, andernfalls auf der Datenbestätigung.

(4) Die Vordrucke der Zulassungsbescheinigung Teil II sind auf Antrag vom Kraftfahrt-Bundesamt auszugeben

1. an die Zulassungsbehörden oder
2. zum Zweck der Ausfüllung an
  - a) die Inhaber einer EU-Typgenehmigung für Fahrzeuge,
  - b) die Inhaber einer nationalen Typgenehmigung für Fahrzeuge oder
  - c) die von den Personen nach den Buchstaben a oder b bevollmächtigten Vertreter.

(5) Der Verlust eines Vordrucks der Zulassungsbescheinigung Teil II ist vom jeweiligen Empfänger dem Kraftfahrt-Bundesamt unverzüglich nach Kenntnis des Verlustes anzuzeigen. Der Verlust einer ausgefertigten Zulassungsbescheinigung Teil II ist der zuständigen Zulassungsbehörde unverzüglich nach Kenntnis des Verlustes anzuzeigen, die das Kraftfahrt-Bundesamt hiervon unverzüglich zu unterrichten hat. Das Kraftfahrt-Bun-

<sup>5</sup> Absatz 2 in Verbindung mit Anlage 8 notifiziert gemäß Richtlinie (EU) 2015/1535 des Europäischen Parlaments und des Rates vom 9. September 2015 über ein Informationsverfahren auf dem Gebiet der technischen Vorschriften und der Vorschriften für die Dienste der Informationsgesellschaft (ABl. L 241 vom 17.9.2015, S. 1).

## FPers 2.2.7

desamt hat auf Antrag die verlorene Zulassungsbescheinigung Teil II im Verkehrsblatt mit einer Frist zur Vorlage bei der zuständigen Zulassungsbehörde aufzubieten. Eine neue Zulassungsbescheinigung Teil II darf erst nach Ablauf dieser Frist ausgefertigt werden. Wird die verlorene Zulassungsbescheinigung Teil II wiedergefunden, so ist diese vom Halter oder Eigentümer unverzüglich bei der zuständigen Zulassungsbehörde abzugeben. Absatz 7 Satz 2 ist entsprechend anzuwenden.

(6) Sind im Vordruck einer Zulassungsbescheinigung Teil II die für die Eintragungen der Zulassung bestimmten Felder ausgefüllt oder ist die Zulassungsbescheinigung Teil II beschädigt, so ist eine neue Zulassungsbescheinigung Teil II auszustellen. Eine neue Zulassungsbescheinigung Teil II ist ferner auf Antrag auszustellen, wenn sich die Angaben des Halters geändert haben und diese Angaben ganz oder teilweise einem gesetzlichen Offenbarungsverbot unterliegen. Die Tatsachen, die das Offenbarungsverbot begründen, sind auf Verlangen nachzuweisen. Die zuständige Zulassungsbehörde hat die alte Zulassungsbescheinigung Teil II zu entwerten und sie unter Eintragung der Nummer der neuen Zulassungsbescheinigung Teil II dem Antragsteller zurückzugeben.

(7) Die Zulassungsbehörde entscheidet keine privatrechtlichen Sachverhalte. Zur Vorlage der Zulassungsbescheinigung Teil II ist neben dem Halter und dem Eigentümer bei Aufforderung durch die zuständige Zulassungsbehörde jeder verpflichtet, in dessen Besitz sich die Bescheinigung befindet. Die zuständige Zulassungsbehörde hat der Person, die ihr die Zulassungsbescheinigung Teil II vorgelegt hat, oder der von ihr bestimmten Stelle oder Person die Zulassungsbescheinigung Teil II wieder auszuhändigen.

(8) Das Fahrzeug ist vor Erstellung der Zulassungsbescheinigung Teil II nach Absatz 1 und vor der Zulassung von der Zulassungsbehörde zu identifizieren.

### § 15

#### Mitteilungspflichten bei Änderungen

(1) Folgende Änderungen von Fahrzeugdaten oder von Halterdaten sind der zuständigen Zulassungsbehörde vom Halter zum Zweck der Änderung der Fahrzeugregister und der Zulassungsbescheinigung unter Vorlage der Zulassungsbescheinigung Teil I, des Anhängerverzeichnisses und bei Änderungen nach den Nummern 1 bis 3 auch der Zulassungsbescheinigung Teil II unverzüglich mitzuteilen:

1. Änderungen von Angaben zum Halter sowie Änderungen der Angaben zum Empfangsbevollmächtigten und zum regelmäßigen Standort des Fahrzeuges nach § 6 Absatz 5 Nummer 4 und 5,
2. Änderung der Fahrzeugklasse nach Anlage XXIX der Straßenverkehrs-Zulassungs-Ordnung,
3. Änderung des Hubraums, der Nennleistung, der Kraftstoffart oder der Energiequelle,
4. Erhöhung der bauartbedingten Höchstgeschwindigkeit,
5. Verringerung der bauartbedingten Höchstgeschwindigkeit, wenn diese fahrerlaubnisrelevant oder zulassungsrelevant ist,
6. Änderung der zulässigen Achslasten, der Gesamtmasse, der Stützlast oder der Anhängelast,
7. Erhöhung der Fahrzeugabmessungen, ausgenommen bei Personenkraftwagen und Krafträdern,
8. Änderung der Sitz- oder der Stehplatzzahl bei Kraftomnibussen,
9. Änderungen der Abgas- oder Geräuschwerte, sofern sie sich auf die Kraftfahrzeugsteuer oder auf Verkehrsbeschränkungen auswirken,
10. Änderungen, die eine Ausnahmegenehmigung nach § 76 erfordern, und
11. Änderungen, deren unverzügliche Eintragung in die Zulassungsbescheinigung auf Grund eines Vermerks im Sinne des § 19 Absatz 4 Satz 2 der Straßenverkehrs-Zulassungs-Ordnung erforderlich ist.

Änderungen von anderen als in Satz 1 bezeichneten Fahrzeugdaten oder Halterdaten sind der zuständigen Zulassungsbehörde vom Halter mitzuteilen, sobald er mit der zuständigen Zulassungsbehörde in Kontakt tritt. Sofern der Halter nicht zugleich der Eigentümer ist, besteht die Verpflichtung nach den Sätzen 1 und 2 auch für den Eigentümer nach Maßgabe des Satzes 4. Die Verpflichtung besteht, bis der Behörde durch einen der Verpflichteten die Änderungen mitgeteilt worden sind. Kommen die nach den Sätzen 1 bis 3 Verpflichteten ihrer Mitteilungspflicht nicht nach, kann die zuständige Zulassungsbehörde für die Zeit bis zur Erfüllung der Verpflichtung den Betrieb des Fahrzeuges auf öffentlichen Straßen untersagen. Der Halter darf die Inbetriebsetzung eines Fahrzeuges, dessen Betrieb nach Satz 5 untersagt wurde, nicht anordnen oder zulassen. Im

Fall des Satzes 1 Nummer 1 ist bei alleiniger Änderung der Anschrift die Zulassungsbescheinigung Teil II nicht vorzulegen.

(2) Der Mitteilungspflicht nach Absatz 1 Satz 1 Nummer 1 wird auch genügt, wenn die dort genannten Änderungen über eine Meldebehörde mitgeteilt werden, sofern bei der Meldebehörde ein solches Verfahren eröffnet ist.

(3) Wer einen Personenkraftwagen verwendet

1. für eine Personenbeförderung, die § 1 des Personenbeförderungsgesetzes unterliegt,
2. für eine Beförderung durch oder für Kindergartenträger zwischen Wohnung und Kindergarten oder durch oder für Schulträger zum und vom Unterricht oder
3. für eine Beförderung von Menschen mit Behinderung zu und von Einrichtungen, die ihrer Betreuung dienen, hat dies vor Beginn und nach Beendigung der Verwendung der zuständigen Zulassungsbehörde unverzüglich schriftlich oder elektronisch anzuzeigen und die Zulassungsbescheinigung Teil I zur Eintragung der jeweiligen Verwendung des Fahrzeuges der zuständigen Zulassungsbehörde vorzulegen. Wer ein Fahrzeug ohne Gestellung eines Fahrers gewerbsmäßig vermietet (Mietfahrzeug für Selbstfahrer), hat dies nach Beginn des Gewerbebetriebs der zuständigen Zulassungsbehörde unverzüglich schriftlich oder elektronisch anzuzeigen und die Zulassungsbescheinigung Teil I zur Eintragung der Verwendung des Fahrzeuges der zuständigen Zulassungsbehörde vorzulegen, wenn nicht das Fahrzeug für den Mieter zugelassen wird oder der Mieter einen Mietvertrag über die Dauer von mindestens einem Jahr abgeschlossen hat. Wird der Mietvertrag nach Satz 2 nach seinem Abschluss verkürzt, ist die Anzeige unverzüglich nachzuholen.

(4) Verlegt der Halter seinen Wohnsitz oder Sitz in einen anderen Zulassungsbezirk, hat er unverzüglich

1. bei der für den neuen Wohnsitz oder Sitz zuständigen Zulassungsbehörde die Zuteilung eines neuen Kennzeichens, einer neuen Zulassungsbescheinigung Teil I und die Änderung der Angaben in der Zulassungsbescheinigung Teil II zu beantragen oder
2. der für den neuen Wohnsitz oder Sitz zuständigen Zulassungsbehörde mitzuteilen, dass das bisherige Kennzeichen weitergeführt werden soll, und die Zulassungsbescheinigung Teil I zur Änderung vorzulegen.

Kommt der Halter diesen Pflichten nicht nach, kann die zuständige Zulassungsbehörde für die Zeit bis zur Erfüllung der Pflichten den Betrieb des Fahrzeuges auf öffentlichen Straßen untersagen. Der Halter darf die Inbetriebsetzung eines Fahrzeuges, dessen Betrieb nach Satz 2 untersagt ist, nicht anordnen oder zulassen. Im Fall des Satzes 1 Nummer 1 hat die für den neuen Wohnsitz oder Sitz zuständige Zulassungsbehörde nach Vorlage der Zulassungsbescheinigung und der bisherigen Kennzeichenschilder zur Entstempelung dem Fahrzeug ein neues Kennzeichen zuzuteilen. Im Fall des Satzes 1 Nummer 2 hat die für den neuen Wohnsitz oder Sitz zuständige Zulassungsbehörde die Zulassungsbescheinigung Teil I zu ändern. Absatz 1 Satz 1 Nummer 1 bleibt unberührt. Kommt der Halter seinen Pflichten nach Satz 1 trotz Anordnung nach Satz 2 nicht nach, kann die zuständige Zulassungsbehörde die Zulassungsbescheinigung im Verkehrsblatt mit einer Frist von vier Wochen zur Vorlage bei ihr aufbieten. Mit erfolglosem Ablauf des Aufgebots endet die Zulassung des Fahrzeuges.

(5) Wechselt die Person des Halters, haben der bisherige Halter und der Eigentümer dies nach Maßgabe des Satzes 3 unverzüglich der Zulassungsbehörde zum Zweck der Änderung der Fahrzeugregister mitzuteilen. Die Mitteilung ist entbehrlich, wenn der Erwerber seinen Pflichten nach Satz 4 bereits nachgekommen ist. Die Mitteilung muss enthalten:

1. das Kennzeichen des Fahrzeuges,
2. den Namen, den Vornamen und die vollständige Anschrift des Erwerbers sowie
3. die Bestätigung des Erwerbers, dass ihm die Zulassungsbescheinigung übergeben wurde.

Der Erwerber hat unverzüglich nach dem Halterwechsel bei der für seinen Wohnsitz oder Sitz zuständigen Zulassungsbehörde

1. die neuen Halterdaten nach § 33 Absatz 1 Satz 1 Nummer 2 und Absatz 2 des Straßenverkehrsgesetzes sowie die Fahrzeugdaten nach § 6 Absatz 5 mitzuteilen und auf Verlangen nachzuweisen,
2. unter Vorlage des Versicherungsnachweises nach § 49 die Ausfertigung einer neuen Zulassungsbescheinigung Teil I zu beantragen,
3. die Zulassungsbescheinigung Teil II zur Änderung vorzulegen (Umschreibung) und

## FPers 2.2.7

4. sofern dem Fahrzeug bisher ein Kennzeichen einer anderen Zulassungsbehörde zugeteilt war, die Zuteilung eines neuen Kennzeichens zu beantragen oder mitzuteilen, dass das bisherige Kennzeichen weitergeführt werden soll.

Kommt der bisherige Halter oder Eigentümer seiner Mitteilungspflicht nach Satz 1 nicht nach oder wird das Fahrzeug nicht unverzüglich umgemeldet oder außer Betrieb gesetzt oder erweisen sich die mitgeteilten Daten des neuen Halters oder Eigentümers als nicht zutreffend, kann die Zulassungsbehörde die Zulassungsbescheinigung im Verkehrsblatt mit einer Frist von vier Wochen zur Vorlage bei ihr aufbieten. Mit erfolglosem Ablauf des Aufgebots endet die Zulassung des Fahrzeuges. Die Zulassungsbehörde hat das Ende der Zulassung dem bisherigen Halter oder Eigentümer mitzuteilen. Abweichend von Satz 5 kann die Zulassungsbehörde auch eine Anordnung nach Absatz 1 Satz 5 erlassen. Im Fall einer Anordnung nach Satz 8 gilt Absatz 1 Satz 6 entsprechend.

(6) Die Absätze 1, 4 und 5 gelten nicht für außer Betrieb gesetzte Fahrzeuge.

(7) Wird ein zugelassenes Fahrzeug im Ausland erneut zugelassen und erhält die Zulassungsbehörde durch das Kraftfahrt-Bundesamt hierüber eine Mitteilung, ist das Fahrzeug durch die Zulassungsbehörde außer Betrieb zu setzen. Die Mitteilung hat elektronisch nach den vom Kraftfahrt-Bundesamt festgelegten und auf der Internetseite des Kraftfahrt-Bundesamts veröffentlichten Standards zu erfolgen. Das Kraftfahrt-Bundesamt hat auf Änderungen im Verkehrsblatt hinzuweisen. Satz 1 gilt nicht für ein Fahrzeug, das sich zum Zeitpunkt der Zulassung durch den anderen Staat in der Bundesrepublik Deutschland befunden hat.

### § 16

#### Außerbetriebsetzung, Wiedezulassung

(1) Soll ein zugelassenes Fahrzeug oder ein zulassungsfreies Fahrzeug, dem ein Kennzeichen zugeteilt ist, außer Betrieb gesetzt werden, hat der Halter dies bei der zuständigen Zulassungsbehörde nach § 75 Absatz 2

1. bei einem zugelassenen Fahrzeug unter Vorlage der Zulassungsbescheinigung Teil I und, soweit vorhanden, das Anhängerverzeichnis,
2. bei einem zulassungsfreien Fahrzeug unter Vorlage des Nachweises über die Zuteilung des Kennzeichens oder der Zulassungsbescheinigung Teil I,

zu beantragen und die abgestempelten Kennzeichenschilder zur Entstempelung vorzulegen. Legt ein Dritter alle nach Satz 1 erforderlichen Unterlagen vor, gilt er als von dem Halter bevollmächtigt, die Außerbetriebsetzung des Fahrzeuges zu beantragen. Bei Wechselkennzeichen ist der fahrzeugbezogene Teil, der die Stempelplakette trägt, und, wenn mit diesem Kennzeichen kein weiteres Fahrzeug zugelassen bleibt, auch der gemeinsame Kennzeichenteil zur Entstempelung vorzulegen. Die Zulassungsbehörde vermerkt die Außerbetriebsetzung des Fahrzeuges unter Angabe des Datums auf der Zulassungsbescheinigung Teil I und, soweit vorhanden, auf den Anhängerverzeichnissen und händigt die vorgelegten Unterlagen sowie die entstempelten Kennzeichenschilder wieder aus. Der Halter kann sich das Kennzeichen zum Zweck der Wiedezulassung des nach den Sätzen 1 bis 4 außer Betrieb gesetzten Fahrzeuges für eine Dauer von längstens zwölf Monaten, gerechnet ab dem Tag der Außerbetriebsetzung, reservieren lassen und erhält dafür eine schriftliche oder elektronische Bestätigung. Satz 5 gilt nicht, wenn das Kennzeichen nach § 15 Absatz 4 Satz 1 Nummer 2 oder Absatz 5 Satz 3 Nummer 4 in einem anderen Zulassungsbezirk weitergeführt wurde und dort außer Betrieb gesetzt wird.

(2) Soll ein nach Absatz 1 Satz 1 bis 4 außer Betrieb gesetztes Fahrzeug auf denselben Halter oder einen neuen Halter wieder zum Verkehr zugelassen (Wiedezulassung) oder ein zulassungsfreies kennzeichenpflichtiges Fahrzeug wieder in Betrieb gesetzt werden, so ist die Zulassungsbescheinigung Teil I und Teil II vorzulegen. § 6, auch in Verbindung mit § 4 Absatz 2 Satz 2, gilt entsprechend. Abweichend von Satz 1 ist die Vorlage der Zulassungsbescheinigung Teil II bei einer Wiedezulassung auf denselben Halter nicht erforderlich, sofern das bisherige Kennzeichen beibehalten wird. Das Fahrzeug muss vor der Wiedezulassung oder der erneuten Inbetriebsetzung einer Hauptuntersuchung nach § 29 der Straßenverkehrs-Zulassungs-Ordnung unterzogen werden, wenn bei Anwendung der Anlage VIII Nummer 2 der Straßenverkehrs-Zulassungs-Ordnung zwischenzeitlich eine Untersuchung hätte stattfinden müssen. Satz 4 gilt entsprechend für eine Sicherheitsprüfung nach § 29 der Straßenverkehrs-Zulassungs-Ordnung. Sind die Fahrzeugdaten und die Halterdaten im Zentralen Fahrzeugregister bereits gelöscht worden und kann die Übereinstimmungsbescheinigung, die Datenbestätigung oder die Bescheinigung über die Fahrzeug-Einzelgenehmigung des unveränderten

Fahrzeuges nicht anderweitig erbracht werden, ist § 21 der Straßenverkehrs-Zulassungs-Ordnung entsprechend anzuwenden.

## § 17 Verwertungsnachweis<sup>6</sup>

(1) Ist ein Fahrzeug der Klasse M1, N1 oder L5e einer anerkannten Stelle nach § 4 Absatz 1 der Altfahrzeug-Verordnung zur Verwertung überlassen worden, hat der bisherige Halter oder Eigentümer dieses Fahrzeug unter Vorlage eines Verwertungsnachweises nach dem Muster in Anlage 9 zur Erhebung und Speicherung in den Fahrzeugregistern unverzüglich bei der zuständigen Zulassungsbehörde außer Betrieb setzen zu lassen. Die Zulassungsbehörde hat im Verwertungsnachweis die Richtigkeit und Vollständigkeit der Angaben zum Fahrzeug und zum bisherigen Halter oder Eigentümer, sofern dieser angegeben ist, zu überprüfen und den Verwertungsnachweis nach Überprüfung zurückzugeben. Der bisherige Halter und der Eigentümer haben zudem die Zulassungsbescheinigung Teil I und Teil II der Zulassungsbehörde unverzüglich nach der Verwertung zu übergeben. Die Zulassungsbehörde hat die Zulassungsbescheinigung Teil I und Teil II einzuziehen und zu vernichten.

(2) Absatz 1 gilt entsprechend, wenn das Fahrzeug zur Entsorgung in einem anderen Mitgliedstaat oder einem anderen Vertragsstaat verbleibt. In diesem Fall tritt an die Stelle des Verwertungsnachweises nach Absatz 1 der nach Artikel 5 Absatz 3 und 5 der Richtlinie 2000/53/EG des Europäischen Parlaments und des Rates vom 18. September 2000 über Altfahrzeuge (ABl. L 269 vom 21.10.2000, S. 34) in Verbindung mit der Entscheidung der Kommission vom 19. Februar 2002 über Mindestanforderungen für den nach Artikel 5 Absatz 3 der Richtlinie 2000/53/EG des Europäischen Parlaments und des Rates über Altfahrzeuge ausgestellten Verwertungsnachweis (ABl. L 50 vom 21.2.2002, S. 94) ausgestellte Verwertungsnachweis.

(3) Kommt der bisherige Halter oder Eigentümer seinen Verpflichtungen nach Absatz 1 oder 2 nicht nach, hat die Zulassungsbehörde die Zulassungsbescheinigung im Verkehrsblatt mit einer Frist von vier Wochen zur Vorlage bei ihr anzubieten. Mit erfolglosem Ablauf des Aufgebots endet die Zulassung des Fahrzeuges. Die Zulassungsbehörde teilt das Ende der Zulassung dem bisherigen Halter oder Eigentümer mit. Die Zulassungsbehörde hat die Zulassungsbescheinigung Teil I und Teil II einzuziehen und zu vernichten.

(4) Verbleibt ein Fahrzeug der Klasse M1, N1 oder L5e zur Entsorgung in einem Drittstaat, so haben der Halter und der Eigentümer des Fahrzeuges dies unverzüglich gegenüber der Zulassungsbehörde zu erklären und das Fahrzeug außer Betrieb setzen zu lassen. Der bisherige Halter und der Eigentümer haben danach die Zulassungsbescheinigung Teil I und Teil II der Zulassungsbehörde unverzüglich zu übergeben. Die Zulassungsbehörde hat die Zulassungsbescheinigung Teil I und Teil II einzuziehen und zu vernichten.

(5) Bei einem Antrag auf Außerbetriebsetzung des Fahrzeuges hat der Halter oder Eigentümer des Fahrzeuges gegenüber der Zulassungsbehörde zu erklären, ob das Fahrzeug als Abfall zu entsorgen ist. Wird das Fahrzeug nach der Außerbetriebsetzung innerhalb von sieben Jahren der Verwertung im Sinne des Absatzes 1 oder 2 zugeführt, ohne dass es zuvor im Ausland wieder zugelassen worden ist, haben der bisherige Halter und der Eigentümer der Zulassungsbehörde den Verwertungsnachweis zur Erhebung und Speicherung in den Fahrzeugregistern und die Zulassungsbescheinigung Teil I und Teil II unverzüglich nach der Verwertung zu übergeben. Die Zulassungsbehörde hat die Zulassungsbescheinigung Teil I und Teil II einzuziehen und zu vernichten.

(6) Die Zulassungsbehörde hat eine Zulassung, Wiederezulassung oder Zuteilung eines Kennzeichens abzulehnen, wenn sie Kenntnis davon hat, dass das Fahrzeug

1. einer anerkannten Stelle nach § 4 Absatz 1 der Altfahrzeug-Verordnung zur Verwertung überlassen wurde oder
2. in einem anderen Mitgliedstaat oder in einem anderen Vertragsstaat als Altfahrzeug nach der Richtlinie 2000/53/EG behandelt wurde.

<sup>6</sup> § 17 in Verbindung mit Anlage 9 notifiziert gemäß Richtlinie (EU) 2015/1535 des Europäischen Parlaments und des Rates vom 9. September 2015 über ein Informationsverfahren auf dem Gebiet der technischen Vorschriften und der Vorschriften für die Dienste der Informationsgesellschaft (ABl. L 241 vom 17.9.2015, S. 1).

**ABSCHNITT 3  
Internetbasierte Zulassung**

**§ 18  
Zulässigkeit internetbasierter Zulassungsverfahren**

(1) Die Zulassung eines Fahrzeuges, einschließlich der Änderung bestehender Zulassungen und der Kennzeichenzuteilung für ein zulassungsfreies Fahrzeug, sowie die Außerbetriebsetzung eines Fahrzeugs hat nach Maßgabe dieses Abschnittes zu erfolgen, sofern der entsprechende Antrag internetbasiert gestellt wird (internetbasierte Zulassungsverfahren).

(2) Das Kraftfahrt-Bundesamt und die Zulassungsbehörden haben bei internetbasierten Zulassungsverfahren dem jeweiligen Stand der Technik entsprechende und nach den Artikeln 24, 25 und 32 der Verordnung (EU) 2016/679 des Europäischen Parlaments und des Rates vom 27. April 2016 zum Schutz natürlicher Personen bei der Verarbeitung personenbezogener Daten, zum freien Datenverkehr und zur Aufhebung der Richtlinie 95/46/EG (ABl. L 119 vom 4.5.2016, S. 1; L 314 vom 22.11.2016, S. 72; L 127 vom 23.5.2018, S. 2; L 74 vom 4.3.2021, S. 35) in der jeweils geltenden Fassung erforderliche technische und organisatorische Maßnahmen zur Sicherstellung des Datenschutzes und der Datensicherheit zu treffen, die insbesondere die Vertraulichkeit und Unversehrtheit der Daten gewährleisten. Dies gilt insbesondere bei der Erstellung, Speicherung und Übermittlung der Druckstücknummern und Sicherheitscodes von Stempelplaketten und der Zulassungsbescheinigung Teil I sowie des Sicherheitscodes der Zulassungsbescheinigung Teil II und auch bei der Nutzung öffentlich zugänglicher Netze, insbesondere hinsichtlich der Anwendung sicherer Verschlüsselungs- und Authentifizierungsverfahren. Die Sätze 1 und 2 gelten hinsichtlich der Erstellung, Speicherung und Übermittlung der Druckstücknummern und Sicherheitscodes von Stempelplaketten und der Zulassungsbescheinigung Teil I sowie des Sicherheitscodes der Zulassungsbescheinigung Teil II für hiermit von den in Satz 1 genannten Behörden beauftragte Einrichtungen entsprechend.

(3) Soweit für die internetbasierten Zulassungsverfahren auf informationstechnische Systembestandteile zurückgegriffen wird, die einen Zugang zu den beim Kraftfahrt-Bundesamt gespeicherten Daten oder zur Großkundenschnittstelle des Kraftfahrt-Bundesamts ermöglichen, sind folgende vom Kraftfahrt-Bundesamt festgelegten Standards einzuhalten:

1. Standards für die Datenübermittlung, und mit dieser im Zusammenhang stehende technisch-organisatorische Vorkehrungen,
2. Standards für die Mindestsicherheitsanforderungen an die beteiligten informationstechnischen Systeme und
3. Standards für die Kommunikation im Rahmen internetbasierter Zulassungsverfahren, soweit dieser Standard die betreffende Kommunikation enthält.

Das Kraftfahrt-Bundesamt hat die Standards auf seiner Internetseite zu veröffentlichen und auf Änderungen der Hauptversionen im Bundesanzeiger sowie im Verkehrsblatt hinzuweisen. Protokolldaten sind durch geeignete Vorkehrungen gegen zweckfremde Verwendung sowie gegen sonstigen Missbrauch zu schützen und sechs Monate nach ihrer Erstellung automatisiert zu löschen. Ergibt sich innerhalb dieser Frist der Bedarf für eine längere Speicherung zum Zweck der Datenschutzkontrolle oder der Datensicherheit, so sind die Protokolldaten unverzüglich nach Fortfall dieses Bedarfs zu löschen.

(4) Es wird vermutet, dass der Stand der Technik eingehalten ist, wenn die im Bundesanzeiger bekannt gemachten Technischen Richtlinien des Bundesamtes für Sicherheit in der Informationstechnik eingehalten werden.

**Unterabschnitt 1  
Gemeinsame Regelungen für internetbasierte Zulassungsverfahren  
über Portale der Zulassungsbehörden**

**§ 19  
Portal**

(1) Sofern ein nach dieser Verordnung erforderlicher Antrag elektronisch gestellt werden soll, hat dies über das von der Zulassungsbehörde hierfür eingerichtete informationstechnische System (Portal) zu erfolgen.



Nach der Antragstellung werden die in das Portal eingegebenen und von diesem Portal erstellten Daten zusammen mit der vollständig durch eine automatische Einrichtung des Portals erlassenen Entscheidung (automatisierte Entscheidung) an die internen informationstechnischen Verfahren der Zulassungsbehörde übermittelt. Die Übermittlung erfolgt nach Abruf der automatisierten Entscheidung durch die antragstellende Person oder spätestens nach dem Ende deren Bereitstellungsdauer. Sofern die maschinelle Prüfung scheitert, wird die Entscheidung der Zulassungsbehörde übertragen, ohne dass diese an das Ergebnis der maschinellen Vorprüfung im Portal gebunden ist. Die Übermittlung der Daten und der automatisierten Entscheidung nach Satz 2 erfolgt elektronisch über ein vom Kraftfahrt-Bundesamt eingerichtetes Verfahren. Die im Portal zu dem jeweiligen Dialog gespeicherten Daten sind entweder unverzüglich nach ihrer Übermittlung nach Satz 2 oder, bei einem Abbruch des Vorgangs, spätestens 30 Minuten nach dem Abbruch zu löschen. Bei der Übermittlung der Daten und der automatisierten Entscheidung nach Satz 2 ist anzugeben, dass es sich um die Daten und die Entscheidung eines internetbasierten Antrags handelt.

(2) Nach Maßgabe des § 18 Absatz 3 erfolgen

1. die Datenübermittlung nach Absatz 1 Satz 2 sowie
2. die Datenübermittlung
  - a) zur Verifizierung der elektronischen Versicherungsbestätigung,
  - b) für die Kraftfahrzeugsteuerrückstandsprüfung und
  - c) zur Verifizierung der Bankverbindung.

Verfahren, die mit der beantragten Amtshandlung in Zusammenhang stehen, ohne hierfür Voraussetzung zu sein, sind nicht an die Standards für die Datenübermittlung nach § 18 Absatz 3 Satz 1 Nummer 1 gebunden, sie müssen jedoch den Standards für die Mindestsicherheitsanforderungen an die beteiligten informationstechnischen Systeme nach § 18 Absatz 3 Satz 1 Nummer 2 und 3 entsprechen. Werden im Fall des Satzes 2 die Standards für die Datenübermittlung nach § 18 Absatz 3 Satz 1 Nummer 1 nicht beachtet, ist durch die Zulassungsbehörden sicherzustellen, dass diese Verfahren im Zusammenhang mit der elektronischen Antragstellung nach Absatz 1 Satz 1 verwendet werden können.

## **§ 20 Antrag**

(1) Ein elektronischer Antrag erfordert eine sichere Identifizierung des Halters. Die für den Antrag erforderlichen Angaben sind, soweit elektronisch auslesbar, aus dem zur Identifizierung verwendeten Verfahren zu übernehmen.

(2) Bei einer natürlichen Person als Halter hat die Identifizierung zu erfolgen anhand

1. eines Nutzerkontos nach § 3 Absatz 2 des Onlinezugangsgesetzes,
2. eines elektronischen Identitätsnachweises nach
  - a) § 18 des Personalausweisgesetzes,
  - b) § 12 des eID-Karte-Gesetzes,
  - c) § 78 Absatz 5 des Aufenthaltsgesetzes, oder
3. eines anderen elektronischen Identifizierungsmittels, welches nach Artikel 6 der Verordnung (EU) Nr. 910/2014 des Europäischen Parlaments und des Rates vom 23. Juli 2014 über elektronische Identifizierung und Vertrauensdienste für elektronische Transaktionen im Binnenmarkt und zur Aufhebung der Richtlinie 1999/93/EG (ABl. L 257 vom 28.8.2014, S. 73; L 23 vom 29.1.2015, S. 19; L 155 vom 14.6.2016, S. 44) auf dem Vertrauensniveau „substantiell“ im Sinne des Artikels 8 Absatz 2 Buchstabe b der Verordnung (EU) Nr. 910/2014 oder auf dem Vertrauensniveau „hoch“ im Sinne des Artikels 8 Absatz 2 Buchstabe c der Verordnung (EU) Nr. 910/2014 notifiziert worden ist.

Die Zulassungsbehörde kann abweichend von Satz 1 zulassen, dass ein elektronischer Antrag auch dann übermittelt werden darf, sofern dieser mit einer qualifizierten elektronischen Signatur der antragstellenden Person versehen worden ist und die Angaben zum Vor- und Nachnamen der antragstellenden Person mit den entsprechenden Daten des Halters übereinstimmen. Für die Anbringung der qualifizierten elektronischen Signatur kann eine andere Identifizierungsmethode als die nach Satz 1 zugelassen werden, wenn diese Methode in § 11 Absatz 1 des Vertrauensdienstegesetzes festgelegt ist.

## FPers 2.2.7

(3) Bei einer juristischen Person, einer Behörde, einer Vereinigung, sofern ihr ein Recht zustehen kann, oder einem beruflich Selbstständigen als Halter, hat die Identifizierung zu erfolgen anhand

1. eines Organisationskontos nach § 3 Absatz 2 des Onlinezugangsgesetzes oder
2. eines anderen elektronischen Identifizierungsmittels, welches nach Artikel 6 der Verordnung (EU) Nr. 910/2014 des Europäischen Parlaments und des Rates vom 23. Juli 2014 über elektronische Identifizierung und Vertrauensdienste für elektronische Transaktionen im Binnenmarkt und zur Aufhebung der Richtlinie 1999/93/EG (ABl. L 257 vom 28.8.2014, S. 73; L 23 vom 29.1.2015, S. 19; L 155 vom 14.6.2016, S. 44) auf dem Vertrauensniveau „substantiell“ im Sinne des Artikels 8 Absatz 2 Buchstabe b der Verordnung (EU) Nr. 910/2014 oder auf dem Vertrauensniveau „hoch“ im Sinne des Artikels 8 Absatz 2 Buchstabe c der Verordnung (EU) Nr. 910/2014 notifiziert worden ist.

Absatz 2 Satz 2 und 3 gilt entsprechend.

(4) Die vom Halter eingegebenen Daten sind durch das Portal zu erheben, zu speichern, zu verwenden und dabei maschinell zu verifizieren, mit den im Zentralen Fahrzeugregister gespeicherten Daten, sofern diese vorhanden sind, abzugleichen und durch ein automatisiertes Programm im Portal auf das Vorliegen der jeweiligen Antragsvoraussetzungen zu prüfen. Führen die Erhebung, Speicherung und Verwendung und die dabei erfolgende Verifizierung zu einem Ergebnis, das einer antragsgemäßen Entscheidung entgegensteht, ist dies im internetbasierten Dialog anzuzeigen. Im Fall des Satzes 2 können die Angaben bis zu dreimal berichtigt werden, worauf jeweils eine erneute Erhebung, Speicherung, Verwendung und Verifizierung zu erfolgen hat. Sofern auch nach der dritten Berichtigung das Ergebnis einer antragsgemäßen Entscheidung entgegensteht, ist der internetbasierte Dialog zur internetbasierten Antragstellung abzubrechen.

(5) Soweit Amtshandlungen gebührenpflichtig sind, sind die Gebühren vor der Antragstellung zu entrichten. Die Entrichtung der Gebühren ist bei der Antragstellung nachzuweisen.

## § 21 Sicherheitscodes

(1) Für die Bearbeitung der Anträge sind, soweit erforderlich, folgende Sicherheitscodes zu erfassen und nach § 20 Absatz 4 zu verifizieren:

1. die Sicherheitscodes der Stempelplaketten nach § 12 Absatz 3 Satz 3,
2. der Sicherheitscode der Zulassungsbescheinigung Teil I nach § 13 Absatz 1 Satz 2 und
3. der Sicherheitscode der Zulassungsbescheinigung Teil II nach § 14 Absatz 2 Satz 2.

(2) Der Halter oder sein Beauftragter darf,

1. um den Sicherheitscode der Stempelplaketten als Nachweis der Entstempelung sichtbar zu machen, die den Sicherheitscode verdeckende Schicht der Stempelplaketten auf den Kennzeichenschildern in unmittelbarem Zusammenhang mit einem internetbasierten Zulassungsverfahren entfernen;
2. um den Sicherheitscode der Zulassungsbescheinigung Teil I als Nachweis des Besitzes der Zulassungsbescheinigung Teil I sichtbar zu machen, die Markierung mit der Aufschrift „Nur für internetbasierte Zulassungsverfahren freilegen. Dokument nur unbeschädigt gültig.“ in unmittelbarem Zusammenhang mit einem internetbasierten Zulassungsverfahren entfernen, wodurch der Schriftzug „Dokument nicht mehr gültig“ in der Zulassungsbescheinigung Teil I sichtbar wird;
3. um den Sicherheitscode der Zulassungsbescheinigung Teil II als Nachweis des Besitzes der Zulassungsbescheinigung Teil II sichtbar zu machen, die Markierung „Nur zur Nutzung des Sicherheitscodes im internetbasierten Zulassungsverfahren freilegen. Dokument nur unbeschädigt gültig.“ in unmittelbarem Zusammenhang mit einem internetbasierten Zulassungsverfahren entfernen, wodurch der Schriftzug „Dokument nicht mehr gültig“ in der Zulassungsbescheinigung Teil II sichtbar wird.

(3) Ein Kennzeichenschild, bei dessen Stempelplakette der Sicherheitscode sichtbar ist, gilt als ungestempeltes Kennzeichen im Sinne des § 12 Absatz 4 Satz 1, auch in Verbindung mit § 12 Absatz 13.

**§ 22**  
**Nachweis der Hauptuntersuchungen**  
**und der Sicherheitsprüfungen nach § 29 der Straßenverkehrs-Zulassungs-Ordnung**

(1) Der Nachweis der Frist für die nächste Hauptuntersuchung oder die nächste Sicherheitsprüfung nach § 29 der Straßenverkehrs-Zulassungs-Ordnung hat für die internetbasierte Zulassung oder deren Änderung zu erfolgen

1. durch den Abruf des Ablaufs der Frist für die nächste Hauptuntersuchung oder die nächste Sicherheitsprüfung aus dem Zentralen Fahrzeugregister oder
2. durch Verifizierung der Prüfziffer des Berichts über die letzte Hauptuntersuchung oder des Protokolls der letzten Sicherheitsprüfung.

Für die Anbringung von Prüfplaketten und Prüfmarken gilt § 29 Absatz 2 Satz 3 bis 5 der Straßenverkehrs-Zulassungs-Ordnung. Deren Zuteilung durch die Zulassungsbehörde hat durch Versand zusammen mit Stempelplaketten nach § 26 Absatz 4 Nummer 1 zu erfolgen.

(2) Die für die Durchführung von Hauptuntersuchungen oder Sicherheitsprüfungen nach § 29 der Straßenverkehrs-Zulassungs-Ordnung berechtigten Personen können für die Zwecke internetbasierter Zulassungsverfahren Prüfziffern generieren und auf ihren Untersuchungsberichten oder Prüfprotokollen aufbringen, wenn

1. die jeweilige Technische Prüfstelle,
2. die amtlich anerkannte Überwachungsorganisation,
3. die anerkannte Kraftfahrzeugwerkstatt, soweit sie Sicherheitsprüfungen durchführt, oder
4. jede andere Stelle, der die berechtigte Person angehört,

sicherstellt, dass die Aufbringung der Prüfziffer unterschiedslos jedermann angeboten wird. Die Öffentlichkeit ist vom jeweiligen Anbieter in geeigneter Weise darüber zu unterrichten.

(3) Die Prüfziffer ist eine nach einem Prüfziffernverfahren generierte Zeichenfolge. Für die Generierung dieser Prüfziffer sind folgende Daten aus der jeweiligen Hauptuntersuchung oder Sicherheitsprüfung zu verwenden:

1. die Fahrzeug-Identifizierungsnummer,
2. Monat und Jahr der Erstzulassung,
3. das Datum der letzten Hauptuntersuchung oder der letzten Sicherheitsprüfung,
4. Monat und Jahr des Ablaufs der Frist für die nächste Hauptuntersuchung oder die nächste Sicherheitsprüfung,
5. die Entscheidung über die Zuteilung der Prüfplakette nach einer Hauptuntersuchung oder der Prüfmarke nach einer Sicherheitsprüfung,
6. die Schlüsselnummer der Technischen Prüfstelle, der amtlich anerkannten Überwachungsorganisation oder der mit der Datenübermittlung beauftragten Gemeinschaftseinrichtung der anerkannten Kraftfahrzeugwerkstätten.

Die Generierung der Prüfziffer sowie Maßnahmen zur Sicherung des Verfahrens haben nach Maßgabe der vom Kraftfahrt-Bundesamt festgelegten Standards zu erfolgen.

(4) Zur Verifizierung der Prüfziffer im Sinne des Absatzes 1 Satz 1 Nummer 2 sind von der antragstellenden Person folgende Daten in das Portal einzugeben:

1. die Prüfziffer,
2. das Datum der letzten Hauptuntersuchung oder der letzten Sicherheitsprüfung,
3. Monat und Jahr des Ablaufs der Frist für die nächste Hauptuntersuchung oder die nächste Sicherheitsprüfung,
4. die Technische Prüfstelle, die amtlich anerkannte Überwachungsorganisation oder die mit der Datenübermittlung beauftragte Gemeinschaftseinrichtung der anerkannten Kraftfahrzeugwerkstätten.

Die Verifizierung hat durch das Portal nach Maßgabe der Anlage 10 zu erfolgen und wird zum Zweck dieser Verifizierung erhoben, gespeichert und verwendet.

(5) Nach erfolgter Zulassung hat die Zulassungsbehörde folgende Daten zur Erhebung und Speicherung im Zentralen Fahrzeugregister an das Kraftfahrt-Bundesamt zu übermitteln:

1. den Nachweis der letzten Hauptuntersuchung oder der letzten Sicherheitsprüfung mittels Prüfziffer nach Absatz 1 Satz 1 Nummer 2,

## **FPers 2.2.7**

2. das Datum der letzten Hauptuntersuchung oder der letzten Sicherheitsprüfung nach Absatz 4 Satz 1 Nummer 2,
3. Monat und Jahr des Ablaufs der Frist für die nächste Hauptuntersuchung oder die nächste Sicherheitsprüfung nach Absatz 4 Satz 1 Nummer 3,
4. die Schlüsselnummer der Technischen Prüfstelle, der amtlich anerkannten Überwachungsorganisation oder der mit der Datenübermittlung beauftragten Gemeinschaftseinrichtung der anerkannten Kraftfahrzeugwerkstätten nach Absatz 4 Satz 1 Nummer 4.

(6) Erfolgt die nach § 29a der Straßenverkehrs-Zulassungs-Ordnung vorgeschriebene Übermittlung für die nach Absatz 4 nachgewiesene Hauptuntersuchung oder Sicherheitsprüfung nicht rechtzeitig, so hat das Kraftfahrt-Bundesamt die Zulassungsbehörde darüber zu unterrichten.

### **§ 23**

#### **Bekanntgabe und Wirksamkeit der Entscheidung sowie Vorbehalt der Nachprüfung**

(1) Die Zulassungsbehörde hat der antragstellenden Person die automatisierte Entscheidung unmittelbar nach Abschluss des maschinellen Prüfungsvorgangs in Form eines schreibgeschützten elektronischen Bescheides nach Maßgabe der Vorschriften für das jeweilige Zulassungsverfahren in einem üblichen Format in ihrem Portal bekannt zu geben, wobei der Bescheid für die Dauer von 30 Minuten nach Bekanntgabe zum Abruf durch die antragstellende Person bereit zu stehen hat. Sofern der Abruf nicht innerhalb der Bereitstellungsdauer nach Satz 1 erfolgt, hat die Zulassungsbehörde einen Ausdruck des automatisierten Bescheides an den Halter zu übersenden. Im Fall der manuellen Bearbeitung und Entscheidung der Zulassungsbehörde nach § 19 Absatz 1 Satz 4 hat die Zulassungsbehörde dem Halter die Entscheidung durch Übersendung eines schriftlichen Bescheides bekannt zu geben.

(2) Die Zulassung oder ihre Änderung ist am Tag des Abrufes wirksam; im Fall des Absatz 1 Satz 2 am dritten Tag, der dem Tag folgt, an dem die Zulassungsbehörde den Ausdruck abgesandt hat.

(3) Eine automatisierte Entscheidung nach § 19 Absatz 1 Satz 2 steht beginnend mit dem Tag, an dem die Zulassung oder ihre Änderung nach Absatz 2 wirksam wird, einen Monat unter dem Vorbehalt der Nachprüfung, Aufhebung und Neuentscheidung durch die Zulassungsbehörde. Die Zulassungsbehörde hat zu gewährleisten, dass

1. durch Stichproben eine hinreichende Anzahl automatisierter Entscheidungen zur manuellen Nachprüfung ausgewählt wird und, sofern die Entscheidungen automatisiert ausgewählt werden, in regelmäßig festgesetzten Zeitabständen Entscheidungen auch manuell ausgewählt werden und
2. die Arbeitsweise der automatischen Einrichtung einsehbar gemacht werden kann und überprüfbar ist.

(4) Ist die Bekanntgabe einer automatisierten Entscheidung nach Absatz 1 Satz 1 erfolgt, sind die Daten aus dem Portal zusätzlich zu § 19 Absatz 1 Satz 2 über das vom Kraftfahrt-Bundesamt eingerichtete Verfahren unverzüglich an das Kraftfahrt-Bundesamt zur Erhebung und Speicherung im Zentralen Fahrzeugregister zu übermitteln.

### **Unterabschnitt 2**

#### **Internetbasierte Außerbetriebsetzung**

### **§ 24**

#### **Antrag auf Außerbetriebsetzung**

(1) Die Außerbetriebsetzung eines zugelassenen Fahrzeuges oder eines zulassungsfreien Fahrzeuges, dem ein Kennzeichen zugeteilt ist, kann einschließlich der Kennzeichenreservierung nach § 16 Absatz 1, auch in Verbindung mit § 17 Absatz 1 bis 5, internetbasiert beantragt werden (internetbasierte Außerbetriebsetzung), wenn die abgestempelten Kennzeichenschilder die Anforderungen des § 12 Absatz 3 Satz 2 bis 5 und die Zulassungsbescheinigung Teil I die Anforderungen des § 13 Absatz 1 erfüllen.

(2) Die Vorlage der Zulassungsbescheinigung Teil I und der Kennzeichenschilder nach § 16 Absatz 1 Satz 1 wird ersetzt durch die Erfassung und Verifizierung

1. des Kennzeichens,
2. der Sicherheitscodes der Stempelplaketten nach § 21 Absatz 1 Nummer 1 und
3. des Sicherheitscodes der Zulassungsbescheinigung Teil I nach § 21 Absatz 1 Nummer 2.

Bei Wechselkennzeichen nach § 9 Absatz 2 gilt Satz 1 Nummer 2 mit der Maßgabe, dass zusätzlich der Sicherheitscode der Stempelplakette des gemeinsamen Kennzeichenteils erfasst werden muss, wenn kein weiteres Fahrzeug zugelassen bleibt.

(3) Die Vorlage eines Verwertungsnachweises nach § 17 Absatz 1 oder 2 wird, wenn ein solcher ausgestellt wurde, ersetzt durch die Erfassung

1. des Datums der Ausstellung des Verwertungsnachweises und
2. der Betriebsnummer des inländischen Demontagebetriebes oder im Fall des § 17 Absatz 2 des Staates, in dem die Verwertungsanlage ihren Sitz hat.

Die Vorlage der Zulassungsbescheinigung Teil I und Teil II zwecks Einziehung nach § 17 Absatz 1 Satz 4 wird ersetzt durch

1. die Erfassung und Verifizierung des Sicherheitscodes
  - a) der Zulassungsbescheinigung Teil I nach § 21 Absatz 1 Nummer 2 und
  - b) der Zulassungsbescheinigung Teil II nach § 21 Absatz 1 Nummer 3 sowie
2. die anschließende unverzügliche Übersendung der Zulassungsbescheinigung Teil I und Teil II an die Zulassungsbehörde.

(4) Für die Beantragung der Außerbetriebsetzung ist auf die Identifizierung des Antragstellers zu verzichten, sofern die Sicherheitscodes der Stempelplaketten nach Absatz 2 Satz 1 Nummer 2, auch in Verbindung mit Absatz 2 Satz 2, und der Sicherheitscode der Zulassungsbescheinigung Teil I nach Absatz 2 Satz 1 Nummer 3 erfasst werden. Die Halterdaten sind vom Portal aus dem Zentralen Fahrzeugregister zu erheben, zu speichern und für die Antragsprüfung zu verwenden.

## **§ 25 Außerbetriebsetzung**

(1) Liegen die Voraussetzungen für die Außerbetriebsetzung nach maschineller Prüfung durch das Portal vor, ist das Fahrzeug mittels einer automatisierten Entscheidung nach § 19 Absatz 1 Satz 2 außer Betrieb zu setzen. Abweichend von § 23 Absatz 1 Satz 2 erfolgt die Bekanntgabe der automatisierten Entscheidung, sofern diese nicht von der antragstellenden Person aus dem Portal abgerufen wird, durch

1. Versendung einer De-Mail-Nachricht im Sinne des § 3a Absatz 3 Nummer 3 Buchstabe b des Verwaltungsverfahrensgesetzes, wenn der Halter in seinem elektronischen Antrag ein auf seinen Namen eingerichtetes De-Mail-Konto benennt,
2. durch Übersendung des Ausdrucks des elektronischen Dokuments

und ist die Außerbetriebsetzung abweichend von § 23 Absatz 2 Halbsatz 2 am Tag der Absendung des Ausdrucks wirksam. Sofern die maschinelle Prüfung der Voraussetzungen für die Außerbetriebsetzung nicht erfolgen kann, hat die Entscheidung nach § 19 Absatz 1 Satz 4 zu erfolgen und ist im Fall einer antragsgemäßen Entscheidung die Außerbetriebsetzung abweichend von § 23 Absatz 2 am Tag der Absendung des schriftlichen Bescheides wirksam.

(2) Der Vermerk über die Außerbetriebsetzung in der Zulassungsbescheinigung Teil I und die Aushändigung der entstempelten Kennzeichenschilder nach § 16 Absatz 1 Satz 4 werden durch die Erhebung, Speicherung und Verwendung der freigelegten Sicherheitscodes nach § 21 Absatz 1 Nummer 1 und 2 zur Prüfung des Antrags auf Außerbetriebsetzung ersetzt.

(3) Die zuständige Zulassungsbehörde hat den bisherigen Halter auf das Datum der Wirksamkeit der Außerbetriebsetzung schriftlich hinzuweisen.

### Unterabschnitt 3 Internetbasierte Erstzulassung, Tageszulassung, Wiederzulassung und Änderung bei Halter- und Wohnsitzwechsel

#### § 26 Gemeinsame Regelungen für die Zulassung und für Änderungen

- (1) Die Zulassung oder deren Änderung kann elektronisch beantragt werden, sofern
1. der Halter nicht nach § 2 Absatz 1 des Pflichtversicherungsgesetzes von der Versicherungspflicht befreit ist,
  2. das Fahrzeug nicht nach § 3 Absatz 3 zulassungsfrei ist,
  3. das Kennzeichen zugeteilt werden soll als
    - a) allgemeines Kennzeichen nach § 9 Absatz 1 Satz 1 bis 4 und Anlage 4 Abschnitt 2,
    - b) Oldtimerkennzeichen nach § 10 Absatz 1 und Anlage 4 Abschnitt 4, sofern dieses nicht im internetbasierten Verfahren erstmalig zugeteilt wird,
    - c) Saisonkennzeichen nach § 10 Absatz 3 und Anlage 4 Abschnitt 5 oder
    - d) Kennzeichnung für elektrisch betriebene Fahrzeuge nach § 11 Absatz 1 bis 3 und Anlage 4 Abschnitt 5a,
  4. der Besitz der Zulassungsbescheinigung Teil I durch Erfassung ihres Sicherheitscodes nach § 21 Absatz 1 Nummer 2 und den Besitz der Zulassungsbescheinigung Teil II durch Erfassung ihres Sicherheitscodes nach § 21 Absatz 1 Nummer 3 nachgewiesen werden kann,
  5. keine Änderungen der Fahrzeugdaten im Sinne des § 15 Absatz 1 im Vergleich zu den bisher erfassten Daten oder bei Erstzulassung im Vergleich zu den Daten der Übereinstimmungsbescheinigung erfolgt sind und
  6. keine halterbezogene Ausnahmegenehmigung in Bezug auf das Fahrzeug erteilt ist.
- (2) Bei der Antragstellung nach Absatz 1 sind zusätzlich zu den Angaben nach Absatz 1 die folgenden Daten in das Portal einzugeben:
1. das bisherige Kennzeichen, die Fahrzeug-Identifizierungsnummer, der Sicherheitscode der Zulassungsbescheinigung Teil I nach § 21 Absatz 1 Nummer 2 und der Sicherheitscode der Zulassungsbescheinigung Teil II nach § 21 Absatz 1 Nummer 3,
  2. die Nummer der elektronischen Versicherungsbestätigung,
  3. die Daten zur Erteilung des SEPA-Lastschrift-Mandats für den Einzug der Kraftfahrzeugsteuer, es sei denn ein Fall im Sinne von § 13 Absatz 1 Satz 2 Nummer 2 Kraftfahrzeugsteuergesetz wird nachgewiesen oder glaubhaft gemacht,
  4. der Monat und das Jahr des Ablaufs der Frist für die nächste Hauptuntersuchung und, falls zutreffend, die Frist für die nächste Sicherheitsprüfung sowie, wenn der Nachweis nicht nach § 22 Absatz 1 Satz 1 Nummer 1 elektronisch vorliegt, die weiteren Angaben nach § 22 Absatz 4 Satz 1.
- (3) Die eingegebenen Daten sind durch das Portal nach Maßgabe der Anlage 11 maschinell zu erheben, zu speichern und zu verifizieren. Liegen nach maschineller Prüfung durch das Portal alle Voraussetzungen für die Zulassung oder deren Änderung vor, erfolgt die Entscheidung nach § 19 Absatz 1 Satz 2. In der Entscheidung sind sämtliche Angaben aus der Zulassungsbescheinigung Teil I wiederzugeben. Ist die maschinelle Prüfung der Zulassungsvoraussetzungen nicht vollständig durchführbar oder würde sie zu einer nicht antragsgemäßen Entscheidung führen, ist das Verfahren nach § 19 Absatz 1 Satz 4 durchzuführen. Nach Wirksamkeit der Zulassungsentscheidung sind die Daten nach Anlage 11 Nummer 5 von der Zulassungsbehörde an die für die Ausübung der Verwaltung der Kraftfahrzeugsteuer zuständige Finanzbehörde in einem einheitlichen Datensatz nach § 60 Absatz 1 und 3 zusammen mit den Zulassungsdaten zu übermitteln.
- (4) Für die internetbasierte Zulassung oder deren Änderung gelten § 3 Absatz 1 Satz 3, § 12 Absatz 3 Satz 1 und § 16 Absatz 2 Satz 1 mit den folgenden Maßgaben:
1. Die Vorlage der Kennzeichenschilder nach § 12 Absatz 3 Satz 1 und ihre Abstempelung nach § 3 Absatz 1 Satz 3 werden durch das Aufbringen der Stempelplaketten auf den Plakettenträgern nach § 12 Absatz 3 Satz 6 und deren Übersendung mit Vorgaben über die zulässigen Abmessungen und die Schriftart der Kennzeichenschilder sowie Hinweisen über die Verwendung dieser Unterlagen an den Halter ersetzt.

2. Die Zulassung des Fahrzeuges erfolgt unter Zuteilung des Kennzeichens,
  - a) durch Abruf der automatisierten Entscheidung nach § 23 Absatz 1 Satz 1,
  - b) durch Übersendung eines Ausdrucks der automatisierten Entscheidung nach § 23 Absatz 1 Satz 2 oder
  - c) durch Übersendung eines schriftlichen Bescheides nach § 23 Absatz 1 Satz 3.
3. Die Zulassungsbescheinigung Teil I und die Zulassungsbescheinigung Teil II sind von der Zulassungsbehörde dem Halter oder einer von ihm benannten Person zu übersenden, wobei sie auch einzeln an unterschiedliche Adressaten versandt werden können.
4. Im Fall des § 23 Absatz 1 Satz 1 werden die Zulassungsbescheinigung Teil I, die Stempelplaketten und die Plakettenträger spätestens sechs Kalendertage nach Abruf der Zulassungsentscheidung versendet.
5. Abweichend von § 12 Absatz 3 Satz 1 sind Fahrten mit ungestempelten Kennzeichen nach Maßgabe des § 31 für längstens zehn Kalendertage nach Abruf der Zulassungsentscheidung gestattet.

(5) Der Halter ist verpflichtet, einen von der Zulassungsbehörde übersandten Plakettenträger unverzüglich an der dafür vorgegebenen Stelle auf einem vorgegebenen Kennzeichenschild fest anzubringen. Ein Plakettenträger darf vom Halter nur auf einem Kennzeichenschild mit dem zugehörigen zugeteilten Kennzeichen angebracht werden. Ein internetbasiert zugelassenes Fahrzeug darf auf öffentlichen Straßen ausgenommen von § 28 oder § 31 von der das Fahrzeug führenden Person nur in Betrieb gesetzt werden, wenn die dafür übersandten Plakettenträger auf den Kennzeichenschildern mit dem zugeteilten Kennzeichen fest angebracht worden sind. Der Halter darf die Inbetriebsetzung eines internetbasiert zugelassenen Fahrzeuges nur anordnen oder zulassen, wenn die Voraussetzungen des Satzes 3 vorliegen. Wird ein internetbasiert zugelassenes Fahrzeug entgegen Satz 3 oder entgegen § 12 Absatz 2 Satz 2 in Betrieb gesetzt, kann die Zulassungsbehörde unabhängig von der Vorwerfbarkeit oder der Verfolgung als Ordnungswidrigkeit die Kennzeichenschilder einziehen.

## **§ 27 Internetbasierte Erstzulassung**

(1) Die Erstzulassung eines Fahrzeuges kann internetbasiert nach dem Verfahren des § 26 nach Maßgabe der folgenden Absätze beantragt werden.

(2) Nicht erforderlich sind

1. der Nachweis des Besitzes der Zulassungsbescheinigung Teil I abweichend von § 26 Absatz 1 Nummer 4 in Verbindung mit Absatz 2 Nummer 1,
2. die Eingabe des Kennzeichens abweichend von § 26 Absatz 2 Nummer 1 und
3. die Eingabe des Monats und des Jahres des Ablaufs der Frist für die nächste Hauptuntersuchung und für die nächste Sicherheitsprüfung abweichend von § 26 Absatz 2 Nummer 4.

(3) Bei der Antragstellung ist zusätzlich zu den Angaben nach § 26 die Nummer des Vordrucks der Zulassungsbescheinigung Teil II in das Portal einzugeben.

(4) § 6 Absatz 3 Satz 1 und Absatz 4 Satz 1 und 2 gilt mit den folgenden Maßgaben:

1. Die Vorlage der Zulassungsbescheinigung Teil II nach § 6 Absatz 3 Satz 1 wird durch die Erfassung und Verifizierung ihres Sicherheitscodes nach § 21 Absatz 1 Nummer 3 und ihrer Nummer ersetzt.
2. Die Vorlage der Übereinstimmungsbescheinigung nach § 6 Absatz 4 Satz 1 wird durch die Verifizierung der Angaben mittels der vom Kraftfahrt-Bundesamt geführten Zentralen Datenbank der Übereinstimmungsbescheinigungen ersetzt.

## **§ 28 Internetbasierte Tageszulassung**

Die Tageszulassung eines Fahrzeuges nach § 7 Absatz 1 kann internetbasiert nach dem Verfahren der §§ 26 Absatz 1 bis 4 und 27 beantragt werden. Bei der Inbetriebsetzung des Fahrzeuges auf öffentlichen Straßen

## **FPers 2.2.7**

hat die das Fahrzeug führende Person den vorläufigen Zulassungsnachweis nach § 7 Absatz 3 Nummer 3 bis zum Ablauf des Tages der Erstzulassung von außen gut lesbar im Fahrzeug auszulegen und statt der Zulassungsbescheinigung Teil I einen gut lesbaren Ausdruck der abgerufenen automatisierten Entscheidung über die vorläufige Zulassung mitzuführen und zuständigen Personen auf Verlangen zur Prüfung auszuhändigen.

### **§ 29**

#### **Internetbasierte Wiederzulassung**

(1) Die Zulassung eines Fahrzeuges, das nach § 16 Absatz 2 wieder zugelassen werden soll, kann internetbasiert nach dem Verfahren des § 26 nach Maßgabe der folgenden Absätze beantragt werden (internetbasierte Wiederzulassung).

(2) Das Fahrzeug darf zum Zeitpunkt des Zulassungsantrages nicht länger als sieben Jahre außer Betrieb gesetzt gewesen sein.

(3) Für die Wiederzulassung gilt § 16 Absatz 2 Satz 1 mit den folgenden Maßgaben:

1. Die Vorlage der zur Außerbetriebsetzung verwendeten Zulassungsbescheinigung Teil I nach § 16 Absatz 2 Satz 1 wird durch die Erfassung und Verifizierung ihres Sicherheitscodes nach § 21 Absatz 1 Nummer 2 ersetzt.
2. Die Vorlage der Zulassungsbescheinigung Teil II nach § 16 Absatz 2 Satz 1 wird, vorbehaltlich des Absatzes 4, durch die Erfassung und Verifizierung ihres Sicherheitscodes nach § 21 Absatz 1 Nummer 3 ersetzt.

(4) Soll das bisherige Kennzeichen weitergeführt werden, sind bei einer Wiederzulassung auf denselben Halter nicht erforderlich

1. der Nachweis des Besitzes der Zulassungsbescheinigung Teil II abweichend von § 26 Absatz 1 Nummer 4 und
2. die Ausstellung der Zulassungsbescheinigung Teil II abweichend von § 26 Absatz 4 Satz 1 Nummer 3.

(5) Es ist anzugeben, dass für das Fahrzeug kein Verwertungsnachweis ausgestellt worden ist. Die Angabe nach Satz 1 wird durch das Portal im Verfahren nach § 26 Absatz 3 Satz 1 in Verbindung mit Anlage 11 Nummer 2 maschinell verifiziert und zum Zweck dieser Verifizierung erhoben, gespeichert und verwendet.

### **§ 30**

#### **Internetbasierte Änderung bei Halter- oder Wohnsitzwechsel, sofortige Inbetriebsetzung**

(1) Die Änderung der Zulassung bei

1. einem Wechsel des Wohnsitzes oder des Sitzes des Halters im Sinne des § 15 Absatz 1 Satz 1 Nummer 1, auch in Verbindung mit Absatz 4 Satz 1, oder
2. einem Wechsel des Halters im Sinne des § 15 Absatz 5 Satz 4

kann internetbasiert nach dem Verfahren des § 26 nach Maßgabe der folgenden Absätze beantragt werden (internetbasierte Änderung bei Halter- oder Wohnsitzwechsel).

(2) § 15 Absatz 1 gilt mit den folgenden Maßgaben:

1. Die Vorlage der Zulassungsbescheinigung Teil I nach § 15 Absatz 1 Satz 1 wird durch die Erfassung und Verifizierung ihres Sicherheitscodes nach § 21 Absatz 1 Nummer 2 ersetzt.
2. Die Vorlage der Zulassungsbescheinigung Teil II nach § 15 Absatz 1 Satz 1 wird, vorbehaltlich des Absatzes 3 Satz 2, durch die Erfassung und Verifizierung ihres Sicherheitscodes nach § 21 Absatz 1 Nummer 3 ersetzt.

(3) Verlegt der Halter seinen Wohnsitz oder Sitz innerhalb des bisherigen Zulassungsbezirks oder in einen anderen Zulassungsbezirk, so sind die Angaben nach § 26 Absatz 2 Nummer 2 bis 3 nicht erforderlich. Soll in den Fällen des Satzes 1 das bisherige Kennzeichen weitergeführt werden, sind ebenfalls nicht erforderlich



1. der Nachweis des Besitzes der Zulassungsbescheinigung Teil II abweichend von § 26 Absatz 1 Nummer 4 und
2. die Ausstellung der Zulassungsbescheinigung Teil II abweichend von § 26 Absatz 4 Satz 1 Nummer 3.

(4) Für das Weiterführen des bisherigen Kennzeichens gelten die folgenden Maßgaben:

1. Scheitert die maschinelle Prüfung der Zulassungsvoraussetzungen, hat die Entscheidung nach § 19 Absatz 1 Satz 4 zu erfolgen.
2. Die Zuteilung eines neuen Kennzeichens nach § 26 Absatz 1 Nummer 3 in Verbindung mit Absatz 4 Nummer 2 und das Aufbringen der Stempelplaketten auf den Plakettenträger sowie deren Übersendung nach § 26 Absatz 4 Nummer 1 wird durch die in der Zulassungsentscheidung erlaubte Weiterführung des bisherigen Kennzeichens und der Stempelplaketten nach § 15 Absatz 4 Satz 1 Nummer 2 und § 15 Absatz 5 Satz 3 Nummer 4 ersetzt.
3. Bis zum Empfang der nach § 26 Absatz 4 Nummer 3 zu übersendenden Zulassungsbescheinigung Teil I, längstens jedoch für die Dauer von zehn Tagen nach dem Abruf der automatisierten Zulassungsentscheidung nach § 23 Absatz 1 Satz 1, genügt das Mitführen und die Aushändigung der Zulassungsentscheidung in unmittelbar lesbarer Form den Anforderungen des § 13 Absatz 6 für die Inbetriebsetzung des Fahrzeuges.

(5) Soll das bisherige Kennzeichen nicht weitergeführt werden, gelten für den Fall des Wohnsitzwechsels die Vorschriften des Unterabschnitts 3 entsprechend.

(6) Wechselt der Halter, so hat die für den neuen Halter zuständige Zulassungsbehörde den bisherigen Halter auf das Datum der Wirksamkeit der Änderung der Zulassung auf den neuen Halter schriftlich hinzuweisen.

#### **Unterabschnitt 4**

#### **Sofortige Inbetriebsetzung bei internetbasierten Zulassungsvorgängen**

##### **§ 31**

##### **Zulässigkeit der sofortigen Inbetriebsetzung**

Ein Fahrzeug darf abweichend von § 12 Absatz 13 Satz 1 Nummer 2 ohne Stempelplaketten oder Plakettenträger bis zum Empfang der nach § 26 Absatz 4 Nummer 4 zu übersendenden Stempelplaketten und Plakettenträger, längstens jedoch für 10 Tage, in Betrieb gesetzt werden. Die Frist des Satzes 1 beginnt mit Abruf der automatisierten Entscheidung

1. über die internetbasierte Erstzulassung,
2. über die die internetbasierte Wiederezulassung oder
3. bei einem Halterwechsel nach § 30 Absatz 4.

Ein gut lesbarer Ausdruck der abgerufenen automatisierten Entscheidung ist von der das Fahrzeug führenden Person mitzuführen und zuständigen Personen auf Verlangen zur Prüfung auszuhändigen.

##### **§ 32**

##### **Vorläufiger Zulassungsnachweis**

(1) Im Fall des § 31 hat die Zulassungsbehörde der antragstellenden Person zusätzlich zum Zulassungsbescheid nach § 23 Absatz 1 Satz 1 einen vorläufigen Zulassungsnachweis auszustellen. Der vorläufige Zulassungsnachweis ist mit dem Zulassungsbescheid und in derselben Form wie der Zulassungsbescheid zum Abruf bereitzustellen. Der Zulassungsnachweis muss folgende Angaben enthalten:

1. den Namen der Zulassungsbehörde,
2. die Antragsnummer,
3. das Kennzeichen des zugelassenen Fahrzeuges,
4. das Datum der Zulassungsentscheidung und
5. das Enddatum der Berechtigung nach § 31.

Liegt eine der Angaben nach Satz 3 nicht vor, darf ein vorläufiger Zulassungsnachweis nicht erstellt werden.

## **FPers 2.2.7**

(2) Bei der Inbetriebsetzung des Fahrzeuges auf öffentlichen Straßen ist der vorläufige Zulassungsnachweis von der das Fahrzeug führenden Person ununterbrochen bis zum Ablauf des Tages, an dem die Berechtigung nach § 31 endet, von außen gut lesbar im Fahrzeug auszulegen.

### **Unterabschnitt 5 Großkundenschnittstelle beim Kraftfahrt-Bundesamt**

#### **§ 33 Großkundenschnittstelle**

(1) Das Kraftfahrt-Bundesamt errichtet und betreibt eine Großkundenschnittstelle für die internetbasierte Entgegennahme und Abwicklung von Anträgen auf Erstzulassung, Tageszulassung, Wiederzulassung, Halter- oder Wohnsitzwechsel sowie Außerbetriebsetzung, die durch nach § 34 registrierte juristische Personen des Privatrechts gestellt werden.

(2) Abweichend von § 19 Absatz 1 Satz 1 darf ein Großkunde einen elektronischen Antrag auf Erstzulassung, Tageszulassung, Wiederzulassung, Halter- oder Wohnsitzwechsel oder Außerbetriebsetzung über die Großkundenschnittstelle stellen.

#### **§ 34 Registrierung als Großkunde**

(1) Eine juristische Person des Privatrechts, die jährlich regelmäßig mehr als 500 Anträge im Sinne des § 33 Absatz 1 stellt und beim Kraftfahrt-Bundesamt einen elektronischen Antrag auf Registrierung als Großkunde stellt, ist vom Kraftfahrt-Bundesamt als Großkunde zu registrieren. Im Auftrag einer Zulassungsbehörde beteiligte Verfahrensanbieter dürfen sich nicht als Großkunden registrieren lassen.

(2) Die juristische Person hat sich bei der elektronischen Antragstellung im Registrierungsverfahren anhand eines Organisationskontos nach § 3 Absatz 2 des Onlinezugangsgesetzes zu identifizieren. Dabei hat die Identifizierung des Inhabers des Nutzerkontos nach § 87a Absatz 6 der Abgabenordnung zu erfolgen. Abweichend von Satz 1 kann eine juristische Person des Privatrechts mit Sitz außerhalb der Bundesrepublik Deutschland, die keinen Zugang zu einem nach Satz 1 bezeichneten Nutzerkonto hat, die Registrierung beim Kraftfahrt-Bundesamt durch ein gesondertes Verfahren beantragen.

(3) In dem Antrag auf Registrierung als Großkunde sind folgende Daten anzugeben:

1. der Name und die Anschrift der juristischen Person,
2. eine abweichende Rechnungsanschrift, soweit vorhanden,
3. die Namen, die Anschriften, die E-Mail-Adressen und die Telefonnummern von mindestens zwei natürlichen Personen als Kontaktpersonen,
4. eine Bankverbindung,
5. die geschätzte Anzahl der zu erwartenden Anträge nach § 33 Absatz 1 pro Jahr und
6. die Angabe, ob die Absicht besteht, zusätzlich zu Anträgen auf sich selbst als Halter auch Anträge als Bevollmächtigter für einen Dritten als Antragsteller zu stellen.

(4) Die juristische Person hat sich mit dem Antrag auf Registrierung als Großkunde zu Folgendem

1. zu verpflichten:
  - a) die nach § 18 Absatz 3 vom Kraftfahrt-Bundesamt bestimmten Anforderungen für den Zugang zur Großkundenschnittstelle einzuhalten,
  - b) die weiteren vom Kraftfahrt-Bundesamt bestimmten Standards für registrierte Großkunden einzuhalten,
  - c) sich nur einmal als Großkunde bei der Großkundenschnittstelle zu registrieren,
  - d) ein aktives Nutzerkonto nach § 3 Absatz 2 des Onlinezugangsgesetzes zu führen sowie die darin enthaltenen Stammdaten auf dem aktuellen Stand zu halten,

- e) alle anfallenden Gebührenschulden unverzüglich nach Bekanntgabe des jeweiligen Gebührenbescheides der Zulassungsbehörde und des Kraftfahrt-Bundesamts zu begleichen,
  - f) stets eine ausreichende Anzahl von Kennzeichen bei der Zulassungsbehörde zu reservieren,
  - g) nur die reservierten Kennzeichen für Anträge nach § 33 Absatz 1 zu nutzen,
  - h) als registrierter Großkunde alle Änderungen der Angaben nach den Absätzen 3 und 4 unverzüglich dem Kraftfahrt-Bundesamt anzuzeigen und
  - i) die ihm im Rahmen der Registrierung vom Kraftfahrt-Bundesamt zur Verfügung gestellten Daten nicht an Dritte weiterzugeben und
2. zu bestätigen, dass zum Zeitpunkt des Antrags auf Registrierung keine Eintragungen im Bundeszentralregister nach § 1 Absatz 1 des Bundeszentralregistergesetzes für die Vertretungsberechtigten der juristischen Person und die Kontaktpersonen nach Absatz 2 Nummer 3 wegen rechtskräftiger Verurteilungen im Bereich der Wirtschaft im Sinne des § 74c Absatz 1 Nummer 1 bis Nummer 6 des Gerichtsverfassungsgesetzes bestehen.

Satz 1 Nummer 1 Buchstabe a gilt auch im Fall des Beauftragens eines Dienstleisters. Satz 1 Nummer 1 Buchstabe d gilt nicht für Großkunden nach Absatz 2 Satz 3. Satz 1 Nummer 1 Buchstabe f gilt nicht, wenn ein anderes Verfahren zur Kennzeichenvergabe besteht.

(5) Die Daten, die nach den Absätzen 1, 3 und 4 anzugeben sind, sind durch ein automatisiertes Programm des Kraftfahrt-Bundesamts maschinell zu verifizieren und auf das Vorliegen der Registrierungsvoraussetzungen zu überprüfen und zu diesen Zwecken zu erheben, zu speichern und zu verwenden. Das Vorliegen der technischen Voraussetzungen zur Anbindung als Großkunde sind in einem Probelauf nach Vorgaben des Kraftfahrt-Bundesamts zu bestätigen.

(6) Liegen die Voraussetzungen zur Registrierung nach den Absätzen 1, 3 und 4 vor, ist automatisiert über die Registrierung als Großkunde zu entscheiden. Die Entscheidung ist der antragstellenden Person zum Abruf bereitzustellen

- 1. in Form eines schreibgeschützten Bescheides,
- 2. in einem üblichen Format,
- 3. elektronisch gesiegelt und
- 4. im Postfach des Nutzerkontos im Sinne des § 2 Absatz 7 des Onlinezugangsgesetzes.

Der Bescheid ist mit einem Widerrufsvorbehalt nach § 36 Absatz 2 Nummer 3 Verwaltungsverfahrensgesetz zu verbinden.

### **§ 35 Identifizierungsmerkmal**

(1) Mit der Bekanntgabe über die Registrierung hat das Kraftfahrt-Bundesamt dem registrierten Großkunden ein nicht personenbezogenes Identifizierungsmerkmal, das eindeutig sein muss, elektronisch zu übermitteln.

(2) Der Großkunde hat das Identifizierungsmerkmal nach Absatz 1 bei jedem Antrag, den er über die Großkundenschnittstelle stellt, anzugeben.

### **§ 36 Überprüfung der Voraussetzungen und Widerruf der Registrierung als Großkunde**

(1) Das Kraftfahrt-Bundesamt ist jederzeit berechtigt zu überprüfen, ob die Voraussetzungen für die Registrierung als Großkunde noch vorliegen.

(2) Der Großkunde ist zur Mitwirkung bei der Überprüfung verpflichtet und hat auf Anforderung des Kraftfahrt-Bundesamts die entsprechenden Nachweise zu den in § 34 Absatz 3 und 4 genannten Daten und Voraussetzungen vorzulegen.

## **FPers 2.2.7**

(3) Liegen die Voraussetzungen für die Registrierung nicht mehr vor oder kommt der Großkunde seinen Mitwirkungspflichten nach Absatz 2 nicht nach, kann das Kraftfahrt-Bundesamt die Registrierung widerrufen.

(4) Hat das Kraftfahrt-Bundesamt eine Registrierung einmal widerrufen, darf eine erneute Registrierung nicht automatisiert erfolgen. Satz 1 gilt nicht, sofern die Registrierung wegen zu geringer Fallzahlen widerrufen wurde.

### **§ 37**

#### **Antragstellung über die Großkundenschnittstelle**

(1) Vor jeder Antragstellung hat sich der Großkunde unter Angabe des nach § 35 vergebenen Identifizierungsmerkmals zu authentifizieren.

(2) Nach erfolgreicher Authentifizierung kann über die Großkundenschnittstelle ein in § 33 Absatz 2 bezeichneter Antrag gestellt werden. Den Antrag kann der Großkunde stellen

1. für sich selbst oder
2. für einen Dritten als Halter.

(3) Mit dem Antrag hat der Großkunde sein Einverständnis zu erklären, dass ihm die Entscheidung der Zulassungsbehörde dadurch bekanntgegeben werden kann, dass sie in einem Postfach eingeht, dass

1. beim Kraftfahrt-Bundesamt für ihn eingerichtet worden ist oder
2. nach § 3 Absatz 2 des Onlinezugangsgesetzes besteht.

(4) Bei einem Antrag nach Absatz 2 Satz 2 Nummer 2 ist, außer im Fall der Außerbetriebsetzung, eine Vollmacht nach den Vorgaben der Anlage 12 an die Großkundenschnittstelle zu übermitteln.

(5) Sofern ein Großkunde beabsichtigt, binnen eines Tages eine außergewöhnlich hohe Zahl von Anträgen über die Großkundenschnittstelle einzureichen, hat vorher eine direkte Abstimmung des Großkunden mit der Zulassungsbehörde zu erfolgen. Außergewöhnlich ist eine Zahl von mehr als 100 Anträgen.

### **§ 38**

#### **Übermittlung eines Antrags an die Zulassungsbehörde und automatische Ergänzung erforderlicher Daten**

(1) Die Übermittlung der Fahrzeugdaten und Halterdaten im Umfang der Eintragungen in den Zulassungsbescheinigungen Teil I und Teil II an den Großkunden bedarf im Fall des § 37 Absatz 2 Satz 2 Nummer 2 der ausdrücklichen Einwilligung des Halters nach Anlage 12.

(2) Ist im Fall des § 37 Absatz 2 Satz 2 Nummer 2 der Halter eine natürliche Person, so ist die Vollmacht mit einer qualifizierten elektronischen Signatur im Sinne der Verordnung (EU) Nr. 910/2014 zu versehen.

(3) Ist im Fall des § 37 Absatz 2 Satz 2 Nummer 2 der Halter eine juristische Person, so ist die Vollmacht mit einem qualifizierten elektronischen Siegel im Sinne der Verordnung (EU) Nr. 910/2014 zu versehen. Anstelle des elektronischen Siegels kann auf der Vollmacht auch eine qualifizierte elektronische Signatur des Vertretungsberechtigten der juristischen Person angebracht werden, sofern die Vertretungsberechtigung durch einen qualifizierten Vertrauensdiensteanbieter im Sinne des Artikels 24 Absatz 1 der Verordnung (EU) Nr. 910/2014 überprüft worden ist. Im Fall des Satzes 2 ist der Antrag mit dem Zusatz zu versehen, dass ein qualifizierter Vertrauensdienst die Vertretungsberechtigung überprüft hat.

(4) Die Angaben zum Halter sind im Fall des § 37 Absatz 2 Satz 2 Nummer 2 bei natürlichen Personen aus der das Vollmachtsformular verarbeitenden elektronischen Nachricht und der qualifizierten elektronischen Signatur und bei juristischen Personen aus der das Vollmachtsformular verarbeitenden elektronischen Nachricht

und dem qualifizierten elektronischen Siegel oder dem mit qualifizierter elektronischen Signatur signierten Vollmachtsformular zu entnehmen.

(5) Bei einem Antrag auf Ersterzulassung, Tageszulassung, Wiederzulassung, Halterwechsel oder Wohnsitzwechsel ist durch die Großkundenschnittstelle

1. der Antrag zum Zweck der Antragstellung automatisch im Umfang der Anlage 11 durch die Großkundenschnittstelle zu ergänzen,
2. die zuständige Zulassungsbehörde zu ermitteln,
3. eine Antragsnummer zur Übermittlung an die Zulassungsbehörde zu generieren,
4. der Antrag als über die Großkundenschnittstelle eingereicht zu markieren und
5. der Antrag mit allen, im Umfang der Anlage 11 ergänzten Daten, von der Großkundenschnittstelle an das Portal weiterzuleiten.

Verantwortlich für den Antrag und seinen Inhalt ist der Antragsteller. Ist das Portal nicht verfügbar, hat die Großkundenschnittstelle den Antrag an das Postfach der Zulassungsbehörde weiterzuleiten.

(6) Bei einem Antrag auf Außerbetriebsetzung hat die Großkundenschnittstelle

1. die zuständige Zulassungsbehörde zu ermitteln,
2. eine Antragsnummer zur Übermittlung an die Zulassungsbehörde zu generieren,
3. der Antrag als über die Großkundenschnittstelle eingereicht zu markieren und
4. der Antrag von der Großkundenschnittstelle an das Portal zu übermitteln.

Absatz 5 Satz 2 und Satz 3 gilt entsprechend.

(7) Kann ein Antrag nach Absatz 5 oder 6 aufgrund unvollständiger Daten nicht an das Portal weitergeleitet werden, ist der Vorgang vom Kraftfahrt Bundesamt bei der Großkundenschnittstelle automatisch abzubrechen, der Großkunde mittels einer Fehlermeldung zu benachrichtigen und sind die Antragsdaten automatisiert zu löschen.

### **§ 39**

#### **Bekanntgabe und Wirksamkeit der Entscheidung der Zulassungsbehörde**

(1) Über die Großkundenschnittstelle übermittelte Anträge sind im Portal nach den Maßgaben der § 19 Absatz 1 Satz 2 bis § 20 Absatz 4 Satz 2 zu bearbeiten. Der Antrag ist nach Prüfung im Portal zusammen mit der automatisierten Entscheidung an die internen informationstechnischen Verfahren der Zulassungsbehörde weiterzuleiten. Ist das Portal nicht verfügbar, leitet die Großkundenschnittstelle den Antrag in das Postfach der Zulassungsbehörde weiter und es erfolgt die manuelle Bearbeitung des Antrags nach den allgemeinen Vorschriften.

(2) Im Fall des Absatzes 1 Satz 1 ist die Entscheidung der Zulassungsbehörde dem Großkunden nach Abschluss des automatisierten Prüfungsvorgangs bekannt zu geben

1. durch einen elektronischen Bescheid,
2. in Form eines schreibgeschützten elektronischen Dokuments und
3. in einem für ihn nach § 37 Absatz 3 eingerichteten Postfach.

(3) Im Fall einer antragsgemäßen Entscheidung hat die Zulassungsbehörde dem Großkunden folgende Daten zu übermitteln:

1. das Datum der Zulassung oder der Außerbetriebsetzung,
2. die Höhe der festgesetzten Gebühr und
3. im Umfang der Eintragungen in den Zulassungsbescheinigungen Teil I und Teil II die vollständigen Fahrzeugdaten und vollständigen Halterdaten sowie die Dokumentennummern der Zulassungsbescheinigungen Teil I und Teil II, sofern beantragt.

Ist ein Dritter der Halter, bedarf es für die Übermittlung der Fahrzeug- und Halterdaten an den Großkunden der Einwilligung des Dritten nach Anlage 12.

## **FPers 2.2.7**

(4) Sofern eine Bekanntgabe nach Absatz 2 scheitert, hat die Bekanntgabe durch Übersendung eines schriftlichen Bescheides zu erfolgen. Die Zulassung wird in diesem Fall wirksam am dritten Tag, der auf den Tag folgt, an dem die Zulassungsbehörde den Bescheid abgesandt hat. In diesem Fall hat die Zulassungsbehörde den Großkunden in anderer Weise elektronisch über die Versendung ihrer Entscheidung zu informieren.

(5) Wenn das Portal nicht verfügbar ist, kann die Zulassungsbehörde, sofern der Großkunde zugestimmt hat, abweichend von Absatz 4 anstelle eines schriftlichen Bescheides einen elektronischen Bescheid erlassen. Der Bescheid nach Satz 1 ist dadurch bekanntzugeben, dass er dem Großkunden zugeht

1. in Form eines schreibgeschützten elektronischen Dokuments und
2. in einem für ihn nach § 37 Absatz 3 eingerichteten Postfach.

Der Bescheid ist dann abweichend von Absatz 4 Satz 2 mit dem Zugang im Postfach wirksam. Gleichzeitig kann die Zulassungsbehörde den vorläufigen Zulassungsnachweis übersenden. Für den Fall der Außerbetriebsetzung gilt § 25 entsprechend, mit der Maßgabe, dass die Bekanntgabe der Entscheidung nach § 25 Absatz 1 Satz 2 gegenüber dem Großkunden zu erfolgen hat.

(6) Als Datum der Zulassung gilt bei der Erstzulassung, Tageszulassung oder Wiederzulassung in den Fällen der Absätze 2 und 5 der Zeitpunkt des Erlasses des Verwaltungsakts durch die Zulassungsbehörde.

(7) Erfolgt die Bearbeitung eines Antrags nach Absatz 1 Satz 1 auf Erstzulassung, Tageszulassung oder Wiederzulassung, hat die Zulassungsbehörde die abschließende Entscheidung zum Zweck der sofortigen Inbetriebsetzung dem Großkunden bekanntzugeben, indem sie ihm den Zulassungsbescheid und den vorläufigen Zulassungsnachweis in schreibgeschützter Form in einem für ihn nach § 37 Absatz 3 eingerichteten Postfach übermittelt.

(8) Auf Antrag kann die Zulassungsbehörde abweichend von § 26 Absatz 4 Nummer 3 die Abholung der Zulassungsbescheinigung Teil I und der Zulassungsbescheinigung Teil II in der Zulassungsbehörde durch den Großkunden oder eine von ihm benannte dritte Person, nachdem der elektronische Zulassungsbescheid übermittelt wurde, gewähren.

### **§ 40**

#### **Sofortige Inbetriebsetzung nach Entscheidung der Zulassungsbehörde**

Für die sofortige Inbetriebsetzung eines Fahrzeuges gelten die Vorschriften des Unterabschnitts 4 mit der Maßgabe, dass an die Stelle des Abrufs der Entscheidung die Bekanntgabe in elektronischer Form tritt.

## **ABSCHNITT 4**

### **Zeitweilige Teilnahme am Straßenverkehr**

#### **§ 41**

#### **Prüfungsfahrten, Probefahrten und Überführungsfahrten mit rotem Kennzeichen**

(1) Ein Fahrzeug darf, wenn es nicht zugelassen ist, auch ohne eine EU-Typgenehmigung, eine nationale Typgenehmigung oder eine Fahrzeug-Einzelgenehmigung zu einer Prüfungsfahrt, Probefahrt oder Überführungsfahrt in Betrieb gesetzt werden, wenn

1. eine Kraftfahrzeug-Haftpflichtversicherung nach § 1 des Pflichtversicherungsgesetzes besteht und
2. das Fahrzeug unbeschadet des § 42 ein Kennzeichen mit roter Beschriftung auf weißem rot gerandetem Grund (rotes Kennzeichen) führt.

Dies gilt auch für eine notwendige Fahrt zum Tanken und zur Außenreinigung anlässlich einer Fahrt nach Satz 1 sowie für eine notwendige Fahrt zum Zweck der Reparatur oder Wartung des betreffenden Fahrzeuges. Ein Fahrzeug, dem nach § 10 Absatz 3 ein Saisonkennzeichen zugeteilt ist, darf außerhalb des Betriebszeitraums nach Maßgabe der Sätze 1 und 2 in Betrieb gesetzt werden, wenn das Saisonkennzeichen nicht gleichzeitig geführt wird. Ein Fahrzeug, dem nach § 9 Absatz 2 ein Wechselkennzeichen zugeteilt ist, darf nach Maßgabe der Sätze 1 und 2 in Betrieb gesetzt werden, wenn das Wechselkennzeichen weder vollständig noch in Teilen gleichzeitig geführt wird. § 31 Absatz 2 der Straßenverkehrs-Zulassungs-Ordnung bleibt unberührt.

(2) Ein rotes Kennzeichen und ein besonderes Fahrzeugscheinheft für Fahrzeuge mit rotem Kennzeichen nach Anlage 13 können durch die Zulassungsbehörde einem zuverlässigen Kraftfahrzeughersteller, einem zuverlässigen Kraftfahrzeugteilehersteller, einer zuverlässigen Kraftfahrzeugwerkstatt, einem zuverlässigen Kraftfahrzeughändler, einem zuverlässigen Hersteller von zulassungspflichtigen Anhängern, die hinter Kraftfahrzeugen geführt werden, und durch die in der Anlage 2 genannten Zulassungsbehörden der Bundesanstalt Technisches Hilfswerk, der Bundespolizei, dem Bundeskriminalamt, der Polizeien der Länder, der Bundeswehr und der Zollverwaltung befristet oder widerruflich zur wiederkehrenden betrieblichen Verwendung, auch an unterschiedlichen Fahrzeugen, zugeteilt werden. Das rote Kennzeichen hat zu bestehen aus einem Unterscheidungszeichen nach § 9 Absatz 1 und einer nur aus Ziffern bestehenden und mit „06“ beginnenden Erkennungsnummer nach § 9 Absatz 1.

(3) Für jedes Fahrzeug, das ein rotes Kennzeichen führt, ist vom Inhaber des roten Kennzeichenschildes eine gesonderte Seite des Fahrzeugscheinheftes zur Beschreibung des Fahrzeuges zu verwenden, wobei die Angaben zum Fahrzeug vor Antritt der ersten Fahrt vollständig und in dauerhafter Schrift einzutragen sind. Das Fahrzeugscheinheft ist von der das Fahrzeug führenden Person bei jeder Fahrt mitzuführen und zuständigen Personen auf Verlangen auszuhändigen. Über jede Prüfungsfahrt, Probefahrt oder Überführungsfahrt sind fortlaufende Aufzeichnungen nach Satz 1 zu führen, aus denen das verwendete rote Kennzeichen, das Datum der Fahrt, deren Beginn und Ende, der Fahrzeugführer mit dessen Anschrift, die Fahrzeugklasse und der Hersteller des Fahrzeuges, sowie die Fahrzeug-Identifizierungsnummer und die Fahrtstrecke ersichtlich sind. Die Aufzeichnungen nach Satz 3 sind vom Inhaber des roten Kennzeichenschildes vor dem jeweiligen Fahrtantritt vorzunehmen, Angaben zum Ende der Fahrt und zu der Fahrtstrecke dürfen auch unverzüglich nach Fahrtende eingetragen werden. Die Aufzeichnungen sind vom Inhaber des roten Kennzeichenschildes ein Jahr lang nach Erstellung aufzubewahren und den zuständigen Personen jederzeit auf Verlangen zur Prüfung auszuhändigen. Das rote Kennzeichenschild hat der Inhaber mit dem dazugehörigen Fahrzeugscheinheft der zuständigen Zulassungsbehörde unverzüglich zur Entwertung vorzulegen, wenn

1. die Frist, für die das rote Kennzeichen zugeteilt worden ist, abgelaufen ist,
2. der Inhaber das rote Kennzeichen nicht mehr benötigt oder
3. der Inhaber seinen Wohnsitz oder seinen Sitz in einen anderen Zulassungsbezirk verlegt.

(4) Das rote Kennzeichen und das besondere Fahrzeugscheinheft für Fahrzeuge mit rotem Kennzeichen nach Anlage 13 können durch die Zulassungsbehörde auch für die Durchführung von Prüfungsfahrten im Rahmen von Untersuchungen, Prüfungen und Begutachtungen nach der Straßenverkehrs-Zulassungs-Ordnung, nach den jeweils dafür anzuwendenden Straßenverkehrsvorschriften oder nach § 5 widerruflich zur wiederkehrenden betrieblichen Verwendung an unterschiedlichen Fahrzeugen zugeteilt werden an

1. Technische Prüfstellen,
2. vom Kraftfahrt-Bundesamt zur Prüfung von Gesamtfahrzeugen der jeweiligen Fahrzeugklasse benannte Technische Diensten und
3. anerkannte Überwachungsorganisationen nach Anlage VIIIb der Straßenverkehrs-Zulassungs-Ordnung.

Das rote Kennzeichen hat zu bestehen aus einem Unterscheidungszeichen nach § 9 Absatz 1 und einer nur aus Ziffern bestehenden und mit „05“ beginnenden Erkennungsnummer nach § 9 Absatz 1. Absatz 3 gilt entsprechend.

(5) Mit dem Antrag auf Zuteilung eines roten Kennzeichens hat der Antragsteller der Zulassungsbehörde seine in § 6 Absatz 1 Satz 2 bezeichneten Daten und die in § 6 Absatz 5 Nummer 3 bezeichneten Daten zur Kraftfahrzeug-Haftpflichtversicherung zum Zweck der Erhebung und Speicherung in den Fahrzeugregistern mitzuteilen und auf Verlangen nachzuweisen. Änderungen dieser Daten hat der Inhaber des roten Kennzeichens der Zulassungsbehörde zum Zweck der Änderung der Fahrzeugregister und des Fahrzeugscheinheftes unverzüglich mitzuteilen und dabei das Fahrzeugscheinheft vorzulegen. § 15 Absatz 2 gilt entsprechend.

(6) Ein rotes Kennzeichen ist nach § 12 Absatz 1, Absatz 2 Satz 1 bis 3, Absatz 3, Absatz 5 bis 7, Absatz 8 Satz 2 und 3, Absatz 9 Satz 1, Absatz 10 Satz 1, Absatz 11 Satz 1 und Absatz 12 Satz 1 in Verbindung mit Anlage 4 Abschnitt 1 und 7 auszugestalten und anzubringen. Ein rotes Kennzeichen muss nicht fest angebracht sein. Ein Fahrzeug mit einem roten Kennzeichen darf von der das Fahrzeug führenden Person im Übrigen nur nach Maßgabe des § 12 Absatz 13 Satz 1 in Betrieb gesetzt werden. Der Halter darf die Inbetriebsetzung eines Fahrzeuges nur anordnen oder zulassen, wenn die Voraussetzungen der Sätze 1 und 3 vorliegen.

(7) Die §§ 29 und 57b der Straßenverkehrs-Zulassungs-Ordnung sind nicht anzuwenden.

### § 42

#### Probefahrten und Überführungsfahrten mit Kurzzeitkennzeichen

(1) Ein Fahrzeug darf, wenn es nicht zugelassen ist, zu Probefahrten oder Überführungsfahrten in Betrieb gesetzt werden, wenn

1. das Fahrzeug einem genehmigten Typ entspricht oder dem Fahrzeug eine Fahrzeug-Einzelgenehmigung erteilt ist,
2. gültige Nachweise über eine bestandene Hauptuntersuchung und Sicherheitsprüfung, soweit diese nach § 29 der Straßenverkehrs-Zulassungs-Ordnung erforderlich sind, vorliegen,
3. eine Kraftfahrzeug-Haftpflichtversicherung nach § 1 des Pflichtversicherungsgesetzes besteht und
4. das Fahrzeug ein Kurzzeitkennzeichen führt.

§ 41 Absatz 1 Satz 2 gilt entsprechend. Ein Fahrzeug, dem nach § 10 Absatz 3 ein Saisonkennzeichen zugeeignet ist, darf nach Maßgabe der Sätze 1 und 2 außerhalb des Betriebszeitraums in Betrieb gesetzt werden, wenn das Saisonkennzeichen nicht gleichzeitig geführt wird. § 31 Absatz 2 der Straßenverkehrs-Zulassungs-Ordnung bleibt unberührt. § 57b der Straßenverkehrs-Zulassungs-Ordnung ist nicht anzuwenden.

(2) Auf Antrag hat die Zulassungsbehörde oder die für den Standort des Fahrzeuges zuständige Zulassungsbehörde ein Kurzzeitkennzeichen nach den Absätzen 3 und 4 zuzuteilen und einen auf den Antragsteller ausgestellten Fahrzeugschein für Fahrzeuge mit Kurzzeitkennzeichen nach Absatz 5 auszufertigen. Mit dem Antrag auf Zuteilung eines Kurzzeitkennzeichens hat der Antragsteller der nach Satz 1 gewählten Behörde die folgenden Daten zur Erhebung und Speicherung in den Fahrzeugregistern mitzuteilen:

1. die Angaben über den Fahrzeughalter nach § 6 Absatz 1 Satz 2,
2. die Daten zur Kraftfahrzeug-Haftpflichtversicherung nach § 6 Absatz 5 Nummer 3 und das Datum, an dem der Versicherungsschutz endet,
3. die Angaben über einen Empfangsbevollmächtigten nach § 6 Absatz 5 Nummer 4 und die Angaben über den regelmäßigen Standort des Fahrzeuges nach § 6 Absatz 5 Nummer 5,
4. die Fahrzeugdaten nach § 6 Absatz 8 Satz 1 Nummer 1 und 3,
5. die Daten zur Typgenehmigung oder Fahrzeug-Einzelgenehmigung unter entsprechender Anwendung von § 6 Absatz 4 und 8 Satz 1 Nummer 2 sowie von § 16 Absatz 2 Satz 6 und
6. den Ablauf der Frist für die nächste Hauptuntersuchung und Sicherheitsprüfung, soweit diese nach § 29 der Straßenverkehrs-Zulassungs-Ordnung erforderlich sind.

(3) Die das Fahrzeug führende Person darf ein Kurzzeitkennzeichen nur verwenden

1. für die Durchführung von Fahrten im Sinne von Absatz 1 unter Beachtung der Beschränkungen nach den Absätzen 6 und 7 und
2. an dem Fahrzeug, für das es zugeteilt worden ist.

Kurzzeitkennzeichen sind nach § 12 Absatz 1, Absatz 2 Satz 1 bis 3, Absatz 3 Satz 1 und 4, Absatz 5 bis 7, Absatz 8 Satz 2 und 3, Absatz 9 Satz 1, Absatz 10 Satz 1, Absatz 11 Satz 1 und Absatz 12 Satz 1 in Verbindung mit Anlage 4 Abschnitt 1 und 6 auszugestalten und anzubringen. Sie brauchen jedoch nicht fest angebracht zu sein. Fahrzeuge mit Kurzzeitkennzeichen dürfen von der das Fahrzeug führenden Person nur nach Maßgabe des § 12 Absatz 13 Satz 1 in Betrieb gesetzt werden. Der Halter darf die Inbetriebsetzung eines Fahrzeuges nur anordnen oder zulassen, wenn die Voraussetzungen nach den Sätzen 1, 2 und 4 vorliegen.

(4) Das Kurzzeitkennzeichen hat im Übrigen zu bestehen aus einem Unterscheidungszeichen § 9 Absatz 1 und einer nur aus Ziffern bestehenden und mit „03“ oder „04“ beginnenden Erkennungsnummer nach § 9 Absatz 1. Das Kennzeichenschild für das Kurzzeitkennzeichen hat außerdem ein Ablaufdatum zu enthalten, das bis zum Ablauf des fünften auf die Zuteilung folgenden Tages zu bemessen ist. Nach dem Ablaufdatum des Kurzzeitkennzeichens darf das Fahrzeug von der das Fahrzeug führenden Person auf öffentlichen Straßen nicht mehr in Betrieb gesetzt werden. Der Halter darf im Fall des Satzes 3 die Inbetriebsetzung des Fahrzeuges nicht anordnen oder zulassen.



(5) Der Fahrzeugschein für Fahrzeuge mit Kurzzeitkennzeichen ist nach dem Muster der Anlage 14 auszufertigen. Die Beschränkungen nach den Absätzen 6 und 7 sind im Fahrzeugschein zu vermerken. Der Fahrzeugschein ist von der das Fahrzeug führenden Person bei jeder Fahrt mitzuführen und zuständigen Personen auf Verlangen zur Prüfung auszuhändigen.

(6) Liegen die Voraussetzungen nach Absatz 1 Satz 1 Nummer 1 nicht vor, dürfen abweichend von Absatz 1 nur Fahrten, die in unmittelbarem Zusammenhang mit der Erlangung einer neuen Betriebserlaubnis stehen, im Bezirk der Zulassungsbehörde, die für den Standort des Fahrzeuges zuständig ist, oder in einen angrenzenden Bezirk und zurück zum Standort durchgeführt werden.

(7) Liegen die Voraussetzungen nach Absatz 1 Satz 1 Nummer 2 nicht vor oder liegt der Ablauf der Frist für die nächste Hauptuntersuchung oder die nächste Sicherheitsprüfung nach § 29 Absatz 1 Satz 1 der Straßenverkehrs-Zulassungs-Ordnung vor dem Ablauf der Gültigkeit des Kurzzeitkennzeichens, dürfen abweichend von Absatz 1 ohne einen Nachweis der durchgeführten Hauptuntersuchung und Sicherheitsprüfung nur Fahrten zu einer Untersuchungsstelle im Bezirk der Zulassungsbehörde, die für den Standort des Fahrzeuges zuständig ist, oder in einen angrenzenden Bezirk und zurück zum Standort durchgeführt werden. Wird dem Fahrzeug nach Nummer 3.1.4.2, 3.1.4.3 oder 3.2.3.2 der Anlage VIII der Straßenverkehrs-Zulassungs-Ordnung bei der Hauptuntersuchung und Sicherheitsprüfung nach § 29 der Straßenverkehrs-Zulassungs-Ordnung keine Mängelfreiheit bescheinigt, dürfen abweichend von Absatz 1 auch Fahrten zur unmittelbaren Reparatur festgestellter Mängel in einer geeigneten Einrichtung im Bezirk der Zulassungsbehörde, die für den Standort des Fahrzeuges zuständig ist, oder einen angrenzenden Bezirk und zurück zum Standort durchgeführt werden. Für Fahrzeuge, die nach Nummer 3.1.4.4 oder 3.2.3.3 der Anlage VIII der Straßenverkehrs-Zulassungs-Ordnung als verkehrsunsicher oder verkehrgefährdend eingestuft wurden, gelten die Sätze 1 und 2 nicht.

(8) Absatz 1 Satz 1 Nummer 1 und 2 und die Absätze 6 und 7 gelten nicht für ein Fahrzeug, für das eine Übereinstimmungsbescheinigung für ein unvollständiges Fahrzeug ausgestellt wurde, soweit dessen Betriebs- und Verkehrssicherheit belegt wird durch

1. einen von der Zulassungsbehörde bestimmten Nachweis oder
2. ein entsprechendes Gutachten
  - a) eines amtlich anerkannten Sachverständigen,
  - b) eines Prüfers für den Kraftfahrzeugverkehr oder
  - c) eines Prüferingenieurs einer amtlich anerkannten Überwachungsorganisation nach Anlage VIIIb der Straßenverkehrs-Zulassungs-Ordnung.

### **§ 43**

#### **Fahrten zur Teilnahme an Veranstaltungen für Oldtimer**

(1) Eine Person, die mit einem Oldtimer an einer Veranstaltung teilnimmt, die der Darstellung von Oldtimer-Fahrzeugen und der Pflege des kraftfahrzeugtechnischen Kulturgutes dient, benötigt hierfür sowie für die Anfahrt zu und die Abfahrt von einer solchen Veranstaltung keine Betriebserlaubnis und keine Zulassung für das betreffende Oldtimer-Fahrzeug, wenn es ein rotes Oldtimerkennzeichen führt. Dies gilt auch für eine Probefahrt, eine Überführungsfahrt und für eine Fahrt zum Zweck der Reparatur oder Wartung des betreffenden Fahrzeuges sowie für eine Fahrt zum Tanken und zur Außenreinigung anlässlich einer Fahrt nach Satz 1. § 31 Absatz 2 der Straßenverkehrs-Zulassungs-Ordnung bleibt unberührt.

(2) Für die Zuteilung und Verwendung eines roten Oldtimerkennzeichens ist § 41 Absatz 2 bis 6 entsprechend mit der Maßgabe anzuwenden, dass ein Fahrzeugscheinheft für ein Oldtimerfahrzeug mit einem roten Kennzeichen nach dem Muster der Anlage 15 ausgegeben wird und dass das Kennzeichen nur an dem Fahrzeug verwendet werden darf, für das es ausgegeben wurde. Das Fahrzeugscheinheft ist von der das Fahrzeug führenden Person bei jeder Fahrt mitzuführen und zuständigen Personen auf Verlangen auszuhändigen. Das rote Oldtimerkennzeichen hat zu bestehen aus einem Unterscheidungszeichen nach § 9 Absatz 1 und einer nur aus Ziffern bestehenden und mit den Ziffern „07“ beginnenden Erkennungsnummer nach § 9 Absatz 1. Es ist im Übrigen nach § 12 Absatz 1, Absatz 2 Satz 1 bis 3, Absatz 3, Absatz 5 bis 7, Absatz 8 Satz 2 und 3, Absatz 9 Satz 1, Absatz 10 Satz 1, Absatz 11 Satz 1 und Absatz 12 Satz 1 in Verbindung mit Anlage 4 Abschnitt 1 und 7 auszugestalten und anzubringen. Ein Fahrzeug mit rotem Oldtimerkennzeichen darf von der das Fahrzeug führenden Person im Übrigen nur nach Maßgabe des § 12 Absatz 13 Satz 1 in Betrieb gesetzt

## **FPers 2.2.7**

werden. Der Halter darf die Inbetriebsetzung eines Fahrzeuges nur anordnen oder zulassen, wenn die Voraussetzungen des Satzes 5 vorliegen.

(3) Unberührt bleiben Erlaubnis- und Genehmigungspflichten, soweit sie sich aus anderen Vorschriften, insbesondere aus § 29 Absatz 2 der Straßenverkehrs-Ordnung, ergeben.

### **§ 44**

#### **Fahrten im internationalen Verkehr**

Für ein Fahrzeug, für das ein Kennzeichen zugeteilt ist, wird auf Antrag ein Internationaler Zulassungsschein nach Artikel 4 und Anlage B des Internationalen Abkommens vom 24. April 1926 über Kraftfahrzeugverkehr (RGBl. 1930 II S. 1233) ausgestellt.

### **§ 45**

#### **Fahrten zur dauerhaften Verbringung eines Fahrzeuges in das Ausland**

(1) Soll ein zulassungspflichtiges, nicht zugelassenes Kraftfahrzeug oder ein zulassungsfreies und kennzeichenpflichtiges Kraftfahrzeug, dem kein Kennzeichen zugeteilt ist, mit eigener Triebkraft oder ein Anhänger hinter einem Kraftfahrzeug dauerhaft in einen anderen Staat verbracht werden, sind die Vorschriften dieser Verordnung vorbehaltlich der §§ 41 und 42, soweit es von dem ausländischen Staat zugelassen ist, mit den Maßgaben anzuwenden, dass

1. das Fahrzeug nur zugelassen werden darf, wenn
  - a) durch Vorlage einer Versicherungsbestätigung im Sinne der Anlage 16 nachgewiesen ist, dass eine Haftpflichtversicherung nach dem Gesetz über die Haftpflichtversicherung für ausländische Kraftfahrzeuge und Kraftfahrzeuganhänger besteht, und
  - b) der nächste Termin zur Durchführung der Untersuchung nach § 29 der Straßenverkehrs-Zulassungs-Ordnung nach dem Ablaufdatum der Zulassung nach Nummer 2 liegt,
2. die Zulassung auf die Dauer der nach Nummer 1 Buchstabe a nachgewiesenen Haftpflichtversicherung, längstens auf ein Jahr, befristet ist,
3. an die Stelle des Kennzeichens das Ausfuhrkennzeichen gemäß Absatz 2 tritt und
4. die Zulassungsbescheinigung Teil I auf die Ausfuhr des Fahrzeuges beschränkt ist und mit dem Datum des Ablaufs der Gültigkeitsdauer der Zulassung versehen ist.

Sofern der nächste Termin zur Durchführung der Untersuchung nach § 29 der Straßenverkehrs-Zulassungs-Ordnung vor dem Ablaufdatum der Zulassung nach Satz 1 Nummer 2 liegt, ist eine solche Untersuchung durchzuführen. Unberührt von Satz 1 Nummer 2 bleibt die Befugnis der zuständigen Zulassungsbehörde, durch Befristung der Zulassung und durch Auflagen sicherzustellen, dass das Fahrzeug in angemessener Zeit den Geltungsbereich dieser Verordnung verlässt. Zusätzlich zu Satz 1 Nummer 4 kann ein Internationaler Zulassungsschein nach Maßgabe des § 44 ausgestellt werden, auf dem das Datum des Ablaufs der Gültigkeitsdauer der Zulassung zu vermerken ist. Nach Ablauf der Gültigkeitsdauer der Zulassung darf das Fahrzeug von der das Fahrzeug führenden Person auf öffentlichen Straßen nicht mehr in Betrieb gesetzt werden. Der Halter darf in diesem Fall die Inbetriebsetzung eines Fahrzeuges nicht anordnen oder zulassen.

(2) Das Ausfuhrkennzeichen hat zu bestehen aus dem Unterscheidungszeichen nach § 9 Absatz 1 Satz 2 und einer Erkennungsnummer. Die Erkennungsnummer hat zu bestehen aus einer ein- bis vierstelligen Zahl und einem nachfolgenden Buchstaben. Das Kennzeichenschild hat zusätzlich das Ablaufdatum der Zulassung zu enthalten. Das Kennzeichen ist im Übrigen nach § 12 Absatz 1, Absatz 2 Satz 1 bis 3, Absatz 3 Satz 1 und 4, Absatz 5 bis 7, Absatz 8 Satz 2 und 3, Absatz 9 Satz 1, Absatz 10 Satz 1, Absatz 11 Satz 1 und Absatz 12 Satz 1 in Verbindung mit Anlage 4 Abschnitt 1 und 8 auszugestalten und anzubringen. Ein Fahrzeug mit Ausfuhrkennzeichen darf von der das Fahrzeug führenden Person nur nach Maßgabe des § 12 Absatz 13 Satz 1 in Betrieb gesetzt werden. Der Halter darf die Inbetriebsetzung eines Fahrzeuges nur anordnen oder zulassen, wenn die Voraussetzungen nach Satz 5 vorliegen. Bei der Zuteilung eines Ausfuhrkennzeichens sind der Zulassungsbehörde die folgenden Daten zur Erhebung und Speicherung in den Fahrzeugregistern mitzuteilen und auf Verlangen der Zulassungsbehörde nachzuweisen:

1. die in § 6 Absatz 1 Satz 2 bezeichneten Halterdaten,
2. die in § 6 Absatz 5 Nummer 3 bezeichneten Daten zur Kraftfahrzeug-Haftpflichtversicherung,

3. das Ende des Versicherungsverhältnisses und
4. die zur Ausstellung der Zulassungsbescheinigung erforderlichen Fahrzeugdaten und bei Personenkraftwagen die vom Hersteller aufgebrauchte Farbe des Fahrzeuges.

(3) Die ein Kraftfahrzeug nach Absatz 1 führende Person hat die Zulassungsbescheinigung Teil I nach Absatz 1 Nummer 4 mitzuführen und zuständigen Personen auf Verlangen zur Prüfung auszuhändigen.

(4) Soll ein zugelassenes oder ein zulassungsfreies und kennzeichenpflichtiges Fahrzeug mit einem Ausfuhrkennzeichen in einen anderen Staat verbracht werden, ist die Zuteilung des Ausfuhrkennzeichens unter Vorlage der Zulassungsbescheinigung und der nach § 9 zugeteilten Kennzeichen zur Entstempelung bei der Zulassungsbehörde zu beantragen. Die bisherige Zulassungsbescheinigung Teil I ist von der Zulassungsbehörde einzuziehen. Die Zulassungsbescheinigung Teil II ist fortzuschreiben. Die Absätze 1 bis 3 und § 14 Absatz 5 sind entsprechend anzuwenden.

## ABSCHNITT 5

### Teilnahme ausländischer Fahrzeuge am Straßenverkehr

#### § 46

#### Vorübergehende Teilnahme am Straßenverkehr in der Bundesrepublik Deutschland

(1) Ein in einem anderen Mitgliedstaat oder einem anderen Vertragsstaat zugelassenes Fahrzeug darf vorübergehend am Verkehr in der Bundesrepublik Deutschland teilnehmen, wenn für das Fahrzeug von einer zuständigen Stelle des anderen Mitgliedstaates oder des anderen Vertragsstaates eine gültige Zulassungsbescheinigung ausgestellt ist und in der Bundesrepublik Deutschland kein regelmäßiger Standort begründet wurde. Die Zulassungsbescheinigung muss mindestens die nach Artikel 35 des Übereinkommens vom 8. November 1968 über den Straßenverkehr erforderlichen Angaben enthalten. Bei einem Kraftfahrzeug müssen aus der Zulassungsbescheinigung zusätzlich die Angaben zu Hubraum, Nennleistung und Gewicht des Fahrzeuges hervorgehen. Eine Zulassungsbescheinigung nach Satz 1, die den Anforderungen der Sätze 2 und 3 genügt und ausschließlich zum Zweck der Überführung eines Fahrzeuges ausgestellt wurde, ist vom Bundesministerium für Digitales und Verkehr im Verkehrsblatt bekannt zu machen. Satz 1 gilt nicht für ein Fahrzeug, das sich zum Zeitpunkt der Zulassung durch den anderen Mitgliedstaat oder den anderen Vertragsstaat in der Bundesrepublik Deutschland befunden hat. Abweichend von Satz 1 dürfen Mietfahrzeuge im Sinne der Richtlinie 2006/1/EG des Europäischen Parlamentes und des Rates vom 18. Januar 2006 über die Verwendung von ohne Fahrer gemieteten Fahrzeugen im Güterkraftverkehr (ABl. L 33 vom 4.2.2006, S. 82) in der jeweils geltenden Fassung, die von einem Kraftverkehrsunternehmen mit Niederlassung in der Bundesrepublik Deutschland gemietet wurden, für die Dauer von bis zu 30 Tagen am Verkehr in der Bundesrepublik Deutschland teilnehmen, sofern das Mietfahrzeug gemäß den Rechtsvorschriften eines anderen Mitgliedstaats zugelassen oder in Betrieb genommen wurde und für das Mietfahrzeug von einer zuständigen Stelle des anderen Mitgliedstaates eine gültige Zulassungsbescheinigung ausgestellt ist.

(2) Ein in einem anderen Mitgliedstaat oder einem anderen Vertragsstaat zulassungsfreier Anhänger darf vorübergehend am Verkehr in der Bundesrepublik Deutschland teilnehmen, wenn er von einem Zugfahrzeug gezogen wird, das in demselben Mitgliedstaat oder in demselben Vertragsstaat zugelassen ist und für das in der Bundesrepublik Deutschland kein regelmäßiger Standort begründet ist.

(3) Ein in einem Drittstaat zugelassenes Fahrzeug darf vorübergehend am Verkehr in der Bundesrepublik Deutschland teilnehmen, wenn für das Fahrzeug von einer zuständigen ausländischen Stelle eine gültige Zulassungsbescheinigung oder ein Internationaler Zulassungsschein nach Artikel 4 und Anlage B des Internationalen Abkommens vom 24. April 1926 über Kraftfahrzeugverkehr ausgestellt wurde und in der Bundesrepublik Deutschland kein regelmäßiger Standort begründet ist. Die Zulassungsbescheinigung muss mindestens die nach Artikel 35 des Übereinkommens vom 8. November 1968 über den Straßenverkehr erforderlichen Angaben enthalten. Satz 1 gilt nicht für ein Fahrzeug, das sich zum Zeitpunkt der Zulassung durch den Drittstaat in der Bundesrepublik Deutschland befunden hat.

(4) Ein ausländisches Fahrzeug darf vorübergehend am Verkehr in der Bundesrepublik Deutschland nur teilnehmen, wenn es betriebs- und verkehrssicher ist.

## **FPers 2.2.7**

(5) Ist die Zulassungsbescheinigung nicht in deutscher Sprache abgefasst und entspricht sie nicht der Richtlinie 1999/37/EG des Rates vom 29. April 1999 über Zulassungsdokumente für Fahrzeuge (ABl. L 138 vom 1.6.1999, S. 57), in der jeweils geltenden Fassung, oder dem Artikel 35 des Übereinkommens vom 8. November 1968 über den Straßenverkehr, muss sie mit einer von einem Berufskonsularbeamten oder Honorarkonsul der Bundesrepublik Deutschland im Ausstellungsstaat bestätigten Übersetzung oder mit einer Übersetzung durch einen international anerkannten Automobilklub des Ausstellungsstaates oder durch eine vom Bundesministerium für Digitales und Verkehr bestimmte Stelle verbunden sein.

(6) Die das Fahrzeug führende Person hat die ausländische Zulassungsbescheinigung nach Absatz 1 Satz 1 bis 3 oder Absatz 3 Satz 1 und 2 sowie die nach Absatz 5 erforderliche Übersetzung oder den Internationalen Zulassungsschein nach Absatz 3 Satz 1 und 2 mitzuführen und zuständigen Personen auf Verlangen zur Prüfung auszuhändigen.

(7) Als vorübergehend im Sinne der Absätze 1 bis 3 gilt ein Zeitraum bis zu einem Jahr. Die Frist beginnt

1. bei einer Zulassungsbescheinigung mit dem Tag des Grenzübertritts und
2. bei einem internationalen Zulassungsschein nach dem Internationalen Abkommen vom 24. April 1926 über Kraftfahrzeugverkehr mit dem Ausstellungstag.

Abweichend von Satz 1 kann der Zeitraum im Einzelfall auch länger sein, wenn die vorübergehende Verkehrsteilnahme in Wahrnehmung der Arbeitnehmerfreizügigkeit, der Niederlassungs- oder Dienstleistungsfreiheit nach dem Recht der Europäischen Union geschieht. Als vorübergehend gilt dann der Zeitraum, währenddessen die Arbeitnehmerfreizügigkeit, die Niederlassungs- oder Dienstleistungsfreiheit in Anspruch genommen wird. Der in Satz 4 bezeichnete Zeitraum darf 3 Jahre nicht überschreiten.

### **§ 47**

#### **Kennzeichen und Unterscheidungszeichen**

(1) Die das Fahrzeug führende Person hat sicherzustellen, dass ein in einem anderen Staat zugelassenes Kraftfahrzeug an seiner Vorderseite und seiner Rückseite heimische Kennzeichen führt, die Artikel 36 und Anhang 2 des Übereinkommens vom 8. November 1968 über den Straßenverkehr, soweit dieses Abkommen anwendbar ist, sonst Artikel 3 Abschnitt II Nummer 1 des Internationalen Abkommens vom 24. April 1926 über Kraftfahrzeugverkehr, entsprechen. Ein Kraftrad benötigt nur ein Kennzeichen an der Rückseite. Ein in einem anderen Staat zugelassener Anhänger oder ein Anhänger im Sinne des § 46 Absatz 2 muss an der Rückseite sein heimisches Kennzeichen nach Satz 1 oder, wenn ein solches Kennzeichen nicht zugeteilt oder ausgegeben ist, das Kennzeichen des ziehenden Kraftfahrzeugs führen.

(2) Die das Fahrzeug führende Person hat sicherzustellen, dass ein in einem anderen Staat zugelassenes Fahrzeug an der Rückseite zusätzlich ein Unterscheidungszeichen des Zulassungsstaates führt, dass Artikel 5 und Anlage C des Internationalen Abkommens vom 24. April 1926 über Kraftfahrzeugverkehr oder Artikel 37 in Verbindung mit Anhang 3 des Übereinkommens vom 8. November 1968 über den Straßenverkehr entspricht. Die Anbringung des Unterscheidungszeichens nach Satz 1 ist nicht erforderlich bei einem Fahrzeug,

1. das in einem anderen Mitgliedstaat oder einem anderen Vertragsstaat zugelassen ist und
2. entsprechend Artikel 3 in Verbindung mit dem Anhang der Verordnung (EG) Nr. 2411/1998 des Rates vom 3. November 1998 über die Anerkennung des Unterscheidungszeichens des Zulassungsmitgliedstaats von Kraftfahrzeugen und Kraftfahrzeuganhängern im innergemeinschaftlichen Verkehr (ABl. L 299 vom 10.11.1998, S. 1) am linken Rand des Kennzeichens das Unterscheidungszeichen des Zulassungsstaates führt.

### **§ 48**

#### **Beschränkung und Untersagung des Betriebs ausländischer Fahrzeuge**

(1) Erweist sich ein ausländisches Fahrzeug als nicht vorschriftsmäßig, ist § 5 anzuwenden.

(2) Sofern der Betrieb des Fahrzeuges untersagt ist, ist die im Ausland ausgestellte Zulassungsbescheinigung oder der Internationale Zulassungsschein an die ausstellende Stelle zurückzusenden. Hat der Halter oder

Eigentümer des Fahrzeuges keinen Wohn- oder Aufenthaltsort in der Bundesrepublik Deutschland, ist für Maßnahmen nach Satz 1 jede Verwaltungsbehörde nach § 75 Absatz 1 zuständig.

## ABSCHNITT 6 Überwachung des Versicherungsschutzes der Fahrzeuge

### § 49 Versicherungsnachweis

(1) Der Nachweis nach § 3 Absatz 1 Satz 2, § 41 Absatz 1 Satz 1 Nummer 1 oder § 42 Absatz 1 Satz 1 Nummer 3, dass eine Kraftfahrzeug-Haftpflichtversicherung nach § 1 des Pflichtversicherungsgesetzes besteht, ist bei der Zulassungsbehörde durch eine Versicherungsbestätigung zu erbringen. Eine Versicherungsbestätigung ist auch zu erbringen, wenn das Fahrzeug nach Außerbetriebsetzung nach Maßgabe des § 16 Absatz 2 wieder zum Verkehr zugelassen werden soll.

(2) Die Versicherungsbestätigung ist, ausgenommen bei Ausfuhrkennzeichen, vom Versicherer durch eine Gemeinschaftseinrichtung der Versicherer elektronisch an die Zulassungsbehörde zu übermitteln oder zum Abruf im automatisierten Verfahren durch die Zulassungsbehörde bereitzuhalten. Das zulässige Datenformat hat das Kraftfahrt-Bundesamt festzulegen und auf der Internetseite des Kraftfahrt-Bundesamts zu veröffentlichen. Das Kraftfahrt-Bundesamt hat auf Änderungen im Bundesanzeiger und im Verkehrsblatt hinzuweisen. Die Versicherungsbestätigung muss folgende Daten zur Kraftfahrzeug-Haftpflichtversicherung enthalten:

1. den Namen und die Anschrift oder die Schlüsselnummer des Versicherers,
2. die Nummer des Versicherungsscheins oder der Versicherungsbestätigung und
3. den Namen und die Anschrift des Versicherungsnehmers.

Darüber hinaus darf die Versicherungsbestätigung folgende Daten enthalten, wenn deren Übermittlung an die Zulassungsbehörde zur Überwachung des Vorliegens des Versicherungsschutzes der Fahrzeuge im Einzelfall erforderlich ist:

1. den Namen und die Anschrift des Halters, falls dieser nicht mit dem Versicherungsnehmer identisch ist, oder den Hinweis, dass das Fahrzeug auf einen nicht namentlich benannten Halter zugelassen werden darf,
2. den Verwendungszweck nach § 6 Absatz 5 Nummer 1,
3. den Beginn des Versicherungsschutzes, soweit dieser nicht ab dem Tag der Zulassung gewährt werden soll,
4. die Angabe, für welche Kennzeichenarten die Versicherungsbestätigung gelten soll,
5. bei einem Saisonkennzeichen dessen maximaler Gültigkeitszeitraum,
6. bei einem Kurzzeitkennzeichen den Gültigkeitszeitraum,
7. bei einem roten Kennzeichen das Datum des Endes des Versicherungsschutzes,
8. die Fahrzeugbeschreibung,
9. das Kennzeichen des Fahrzeuges und
10. die Angabe, ob der Versicherungsschutz auch für Fahrten mit ungestempelten Kennzeichen und für Rückfahrten nach Entstempelung gelten soll.

(3) Ein Halter, der nach § 2 Absatz 1 Nummer 5 des Pflichtversicherungsgesetzes der Versicherungspflicht nicht unterliegt, hat den Nachweis über diesen Umstand gegenüber der Zulassungsbehörde durch Vorlage einer Bescheinigung nach Anlage 16 zu erbringen. Der Nachweis kann entsprechend Absatz 2 Satz 1 auch elektronisch erfolgen. Das zulässige Datenformat hat das Kraftfahrt-Bundesamt festzulegen und auf der Internetseite des Kraftfahrt-Bundesamtes zu veröffentlichen. Das Kraftfahrt-Bundesamt hat auf Änderungen im Bundesanzeiger und im Verkehrsblatt hinzuweisen. Die Bescheinigung muss folgende Daten enthalten:

1. die Angabe, dass der Halter nach § 2 Absatz 1 Nummer 5 des Pflichtversicherungsgesetzes der Versicherungspflicht nicht unterliegt,
2. den Namen und die Anschrift der Einrichtung, die für den Haftpflichtschadenausgleich zuständig ist, sowie den Namen der Deckung erhaltenden juristischen Person,
3. die Art des Fahrzeugs,
4. den Hersteller des Fahrgestells,
5. die Fahrzeug-Identifizierungsnummer und

## **FPers 2.2.7**

6. das Kennzeichen des Fahrzeuges, soweit dieses der für den Haftpflichtschadenausgleich zuständigen Einrichtung bekannt ist.

### **§ 50**

#### **Mitteilungspflichten der Zulassungsbehörde**

(1) Die Zulassungsbehörde hat den Versicherer zum Zweck der Gewährleistung des Versicherungsschutzes im Rahmen der Kraftfahrzeug-Haftpflichtversicherung zu unterrichten über

1. die Zuteilung des Kennzeichens, bei einem mit einem Wechselkennzeichen zugelassenen Fahrzeug über die Zuteilung des Wechselkennzeichens,
2. die Änderung der Anschrift des Halters,
3. den Zugang einer Bestätigung über den Abschluss einer neuen Versicherung,
4. den Zugang einer Anzeige über die Außerbetriebsetzung,
5. die Änderung der Fahrzeugklasse,
6. das Ablaufdatum der Reservierung des Kennzeichens bei Außerbetriebsetzung, bei Wechselkennzeichen zusätzlich über auf das dem Wechselkennzeichen zugehörige andere Kennzeichen und
7. die Verwendung des Fahrzeuges nach § 6 Absatz 5 Nummer 1

und hierfür die in § 62 genannten Daten, soweit erforderlich, zu übermitteln.

(2) Die Mitteilung ist elektronisch nach Maßgabe des § 62 Absatz 3 und der vom Kraftfahrt-Bundesamt herausgegebenen Standards zu übermitteln.

### **§ 51**

#### **Maßnahmen und Pflichten bei fehlendem Versicherungsschutz**

(1) Der Versicherer kann zur Beendigung seiner Haftung nach § 117 Absatz 2 des Versicherungsvertragsgesetzes der Zulassungsbehörde Anzeige erstatten, wenn eine Kraftfahrzeug-Haftpflichtversicherung nach § 1 des Pflichtversicherungsgesetzes nicht oder nicht mehr besteht. Die Anzeige ist vom Versicherer entsprechend § 49 Absatz 2 Satz 1 zu übermitteln. Die Anzeige muss folgende Daten enthalten:

1. den Namen und die Anschrift des Versicherers,
2. die Schlüsselnummer des Versicherers,
3. den Namen und die Anschrift des Versicherungsnehmers,
4. das Kennzeichen des Fahrzeuges,
5. die Fahrzeug-Identifizierungsnummer,
6. die Angabe, ob das Versicherungsverhältnis nicht oder nicht mehr besteht.

Darüber hinaus darf die Anzeige folgende Daten enthalten, wenn deren Übermittlung an die Zulassungsbehörde zur Prüfung dieser Anzeige im Einzelfall erforderlich ist:

1. die Nummer des Versicherungsscheines,
2. den Namen und die Anschrift des Halters, falls dieser nicht mit dem Versicherungsnehmer identisch ist,
3. die Kennzeichenart.

Das zulässige Datenformat der Anzeige hat das Kraftfahrt-Bundesamt festzulegen und auf der Internetseite des Kraftfahrt-Bundesamts zu veröffentlichen. Das Kraftfahrt-Bundesamt hat auf Änderungen im Bundesanzeiger und im Verkehrsblatt hinzuweisen. Eine Anzeige ist zu unterlassen, wenn der Zulassungsbehörde die Versicherungsbestätigung über den Abschluss einer neuen Kraftfahrzeug-Haftpflichtversicherung nach § 1 des Pflichtversicherungsgesetzes zugegangen ist und dies dem Versicherer nach § 50 Absatz 1 Nummer 3 mitgeteilt worden ist. Eine Versicherungsbestätigung für die Zuteilung eines Kurzzeitkennzeichens gilt auch als Anzeige zur Beendigung der Haftung. Satz 7 gilt entsprechend, wenn in der Versicherungsbestätigung für die Zuteilung eines roten Kennzeichens ein befristeter Versicherungsschutz ausgewiesen ist oder wenn die Zuteilung des roten Kennzeichens befristet ist.

(2) Die Zulassungsbehörde hat dem Versicherer auf dessen Anzeige nach Absatz 1 Satz 1 das Datum des Eingangs der Anzeige mitzuteilen. § 50 Absatz 2 gilt entsprechend.

(3) Besteht für ein Fahrzeug, für das ein Kennzeichen zugeteilt ist, keine Kraftfahrzeug-Haftpflichtversicherung nach § 1 des Pflichtversicherungsgesetzes, so hat der Halter das Fahrzeug unverzüglich nach Maßgabe des § 16 Absatz 1 Satz 1, auch in Verbindung mit § 50 Absatz 1 Nummer 6, außer Betrieb setzen zu lassen.

(4) Erfährt die Zulassungsbehörde durch eine Anzeige nach Absatz 1 oder auf andere Weise, dass für ein Fahrzeug keine Kraftfahrzeug-Haftpflichtversicherung nach § 1 des Pflichtversicherungsgesetzes besteht, so hat sie das Fahrzeug unverzüglich außer Betrieb zu setzen. Eine Anzeige zu einer Versicherung, für die bereits eine Mitteilung nach § 50 Absatz 1 Nummer 3 oder 4 abgesandt wurde, löst keine Maßnahmen der Zulassungsbehörde nach Satz 1 aus.

(5) Die Absätze 3 und 4 sind nicht auf ein Fahrzeug anzuwenden, das ein Kurzzeitkennzeichen führt, dessen Ablaufdatum überschritten ist.

## **§ 52 Versicherungskennzeichen**

(1) Für ein Kraftfahrzeug im Sinne des § 4 Absatz 3 Satz 1 in Verbindung mit § 3 Absatz 3 Satz 1 Nummer 1 Buchstabe d bis f ist das Versicherungskennzeichen der Nachweis, dass für das jeweilige Kraftfahrzeug eine Kraftfahrzeug-Haftpflichtversicherung nach § 1 des Pflichtversicherungsgesetzes besteht. Nach Abschluss eines Versicherungsvertrages und Zahlung der Prämie hat der Versicherer dem Halter das Versicherungskennzeichen zusammen mit einer Bescheinigung über das Versicherungskennzeichen für das jeweilige Verkehrsjahr zu überlassen. Ein Verkehrsjahr hat jeweils den Zeitraum vom 1. März eines Jahres bis zum Ablauf des Monats Februar des nächsten Jahres zu umfassen. Zur anschließenden Übermittlung an das Kraftfahrt-Bundesamt durch den Versicherer zur Erhebung und Speicherung im dort geführten Zentralen Fahrzeugregister hat der Halter dem Versicherer die in § 33 Absatz 1 Satz 1 Nummer 2 des Straßenverkehrsgesetzes bezeichneten Halterdaten, die Angaben zu Fahrzeugklasse, Art des Aufbaus und Marke des Fahrzeuges sowie die Fahrzeug-Identifizierungsnummer zu übermitteln und auf Verlangen ihm gegenüber nachzuweisen. Das Versicherungskennzeichen und die Bescheinigung verlieren ihre Gültigkeit mit Ablauf des Verkehrsjahres. Die das Fahrzeug führende Person hat die Bescheinigung über das Versicherungskennzeichen mitzuführen und zuständigen Personen auf Verlangen zur Prüfung auszuhändigen.

(2) Das Versicherungskennzeichen hat zu bestehen aus einem Schild, das eine zur eindeutigen Identifizierung des Kraftfahrzeuges geeignete Erkennungsnummer und das Zeichen des zuständigen Verbandes der Kraftfahrtversicherer oder, wenn kein Verband zuständig ist, das Zeichen des Versicherers trägt sowie das Verkehrsjahr angibt, für welches das Versicherungskennzeichen gilt. Die Erkennungsnummer hat sich aus nicht mehr als drei Ziffern und nicht mehr als drei Buchstaben zusammensetzen. Die Ziffern sind in einer Zeile über den Buchstaben anzugeben. Das Verkehrsjahr ist durch die Angabe des Kalenderjahrs zu bezeichnen, in welchem es beginnt. Der zuständige Verband der Kraftfahrtversicherer oder, wenn kein Verband zuständig ist, das Kraftfahrt-Bundesamt hat jeweils mit Genehmigung des Bundesministeriums für Digitales und Verkehr den Versicherern die Erkennungsnummern zuzuteilen.

(3) Der Versicherer hat dem Kraftfahrt-Bundesamt die Halterdaten nach § 33 Absatz 1 Satz 1 Nummer 2 des Straßenverkehrsgesetzes und die in § 57 Absatz 5 genannten Fahrzeugdaten sowie Änderungen der Daten unverzüglich nach Zuweisung des Versicherungskennzeichens zu übermitteln. Die Übermittlung kann auch über eine Gemeinschaftseinrichtung der Versicherer erfolgen. Ausführungsregeln zur technisch-organisatorischen Ausgestaltung der Datenübermittlung hat das Kraftfahrt-Bundesamt festzulegen und die entsprechenden Standards auf der Internetseite des Kraftfahrt-Bundesamts zu veröffentlichen. Das Kraftfahrt-Bundesamt hat auf Änderungen im Bundesanzeiger und im Verkehrsblatt hinzuweisen.

(4) Ein Eigenversicherer nach § 2 Absatz 1 Nummer 1 bis 4 des Pflichtversicherungsgesetzes oder eine juristische Person nach § 2 Absatz 1 Nummer 5 des Pflichtversicherungsgesetzes ist berechtigt, unter dem Zeichen eines Verbandes der Kraftfahrtversicherer Versicherungskennzeichen auszustellen. Der Verband teilt dem Berechtigten nach Satz 1 die Erkennungsnummer nach Absatz 2 Satz 5 zu. Absatz 3 Satz 1 und 3 gilt entsprechend.

**§ 53****Ausgestaltung und Anbringung des Versicherungskennzeichens**

(1) Die Beschriftung eines Versicherungskennzeichens hat im Verkehrsjahr 2023 schwarz auf weißem Grund zu sein, im Verkehrsjahr 2024 blau auf weißem Grund und im Verkehrsjahr 2025 grün auf weißem Grund. Die Farben haben sich in den folgenden Verkehrsjahren jeweils in dieser Reihenfolge und Zusammensetzung zu wiederholen. Der Rand hat dieselbe Farbe wie die Schriftzeichen zu haben. Ein Versicherungskennzeichen kann erhaben sein. Ein Versicherungskennzeichen darf nicht spiegeln und weder verdeckt noch verschmutzt sein. Form, Größe und Ausgestaltung eines Versicherungskennzeichens hat dem Muster und den Angaben in Anlage 17 zu entsprechen.

(2) Ein Versicherungskennzeichen muss reflektierend sein. Die Rückstrahlwerte müssen Abschnitt 5.3.4 des Normblattes DIN 74069, Ausgabe Oktober 2022, entsprechen.

(3) Ein Versicherungskennzeichen ist an der Rückseite des Kraftfahrzeuges fest anzubringen, sofern möglich unter der Schlussleuchte. Ein Versicherungskennzeichen darf bis zu einem Vertikalwinkel von 30 Grad in Fahrtrichtung geneigt sein. Der untere Rand eines Versicherungskennzeichens darf nicht weniger als 200 Millimeter über der Fahrbahn liegen. Ein Versicherungskennzeichen muss hinter dem Kraftfahrzeug in einem Winkelbereich von je 45 Grad beiderseits der Fahrzeuglängsachse auf eine Entfernung von mindestens 15 Metern lesbar sein.

(4) Wird ein Anhänger mitgeführt, so ist die Erkennungsnummer des Versicherungskennzeichens an der Rückseite des Anhängers so zu wiederholen, dass sie in einem Winkelbereich von je 45 Grad beiderseits der Fahrzeuglängsachse bei Tageslicht auf eine Entfernung von mindestens 15 Metern lesbar ist. Die Farben der Schrift und des Grundes müssen denen des Versicherungskennzeichens des ziehenden Kraftfahrzeuges entsprechen. Eine Einrichtung zur Beleuchtung des Versicherungskennzeichens am ziehenden Kraftfahrzeug und der Erkennungsnummer am Anhänger ist zulässig.

(5) Zusätzlich zu einem Versicherungskennzeichen darf nur ein Unterscheidungszeichen des Zulassungsstaates nach Artikel 37 in Verbindung mit Anhang 3 des Übereinkommens vom 8. November 1968 über den Straßenverkehr am Kraftfahrzeug angebracht werden. Für die Bundesrepublik Deutschland ist das Unterscheidungszeichen des Zulassungsstaates nach Artikel 37 in Verbindung mit Anhang 3 des Übereinkommens vom 8. November 1968 über den Straßenverkehr der Großbuchstabe „D“.

(6) Zeichen und Einrichtungen aller Art, die zu Verwechslungen mit dem Versicherungskennzeichen oder dem Unterscheidungszeichen nach Absatz 5 Satz 1 führen oder ihre Wirkung beeinträchtigen können, dürfen nicht an einem Fahrzeug angebracht werden.

(7) Ein Kraftfahrzeug, das nach § 4 Absatz 3 Satz 1 ein Versicherungskennzeichen führen muss, darf von der das Fahrzeug führenden Person auf öffentlichen Straßen nur in Betrieb gesetzt werden, wenn das Versicherungskennzeichen nach Absatz 1 Satz 1, 3, 5 und 6, Absatz 2 und 3 Satz 1, 3 und 4 ausgestaltet und angebracht ist und keine verwechslungsfähigen oder beeinträchtigenden Zeichen und Einrichtungen nach Absatz 6 am Fahrzeug angebracht sind.

**§ 54****Rote Versicherungskennzeichen**

(1) Eine Fahrt im Sinne des § 41 Absatz 1 darf mit einem Kraftfahrzeug im Sinne des § 4 Absatz 3 Satz 1 vorbehaltlich des § 4 Absatz 1 auch mit einem roten Versicherungskennzeichen nach dem Muster in Anlage 17 unternommen werden.

(2) § 52 Absatz 2 und 3 ist entsprechend mit der Maßgabe anzuwenden, dass der Buchstabenbereich der Erkennungsnummer mit dem Buchstaben „Z“ zu beginnen hat.



(3) Ein rotes Versicherungskennzeichen ist nach § 53 in Verbindung mit Anlage 17 auszugestalten und anzubringen. Ein Kennzeichen nach Satz 1 muss nicht fest am Kraftfahrzeug angebracht sein.

(4) Ein Kraftfahrzeug mit einem roten Versicherungskennzeichen darf von der das Fahrzeug führenden Person im Übrigen nur nach Maßgabe des § 53 Absatz 7 in Betrieb gesetzt werden.

(5) Der Versicherer hat dem Kraftfahrt-Bundesamt die Halterdaten nach § 33 Absatz 1 Satz 1 Nummer 2 des Straßenverkehrsgesetzes und die in § 57 Absatz 6 genannten Fahrzeugdaten unverzüglich nach Zuweisung des roten Versicherungskennzeichens zu übermitteln.

### **§ 55**

#### **Maßnahmen bei vorzeitiger Beendigung des Versicherungsverhältnisses**

Endet das Versicherungsverhältnis vor dem Ablauf des Verkehrsjahres, das auf dem Versicherungskennzeichen angegeben ist, hat der Versicherer den Halter zur unverzüglichen Rückgabe des Versicherungskennzeichens und der darüber ausgehändigten Bescheinigung aufzufordern und spätestens zeitgleich mit der Aufforderung der Zulassungsbehörde die Beendigung des Versicherungsverhältnisses anzuzeigen. Kommt der Halter der Aufforderung nicht nach, hat der Versicherer hiervon die nach § 75 zuständige Zulassungsbehörde in Kenntnis zu setzen. Die Zulassungsbehörde hat das Versicherungskennzeichen und die Bescheinigung einzuziehen.

### **§ 56**

#### **Versicherungsplakette**

(1) Für ein Kraftfahrzeug im Sinne des § 1 Absatz 1 der Elektrokleinstfahrzeuge-Verordnung in Verbindung mit § 3 Absatz 3 Satz 1 Nummer 1 Buchstabe g ist die Versicherungsplakette der Nachweis, dass für das Kraftfahrzeug eine Kraftfahrzeug-Haftpflichtversicherung nach § 1 des Pflichtversicherungsgesetzes besteht.

(2) Die Vorschriften über das Versicherungskennzeichen nach den §§ 52 und 53 sind mit der Maßgabe entsprechend anzuwenden, dass

1. es abweichend von § 52 Absatz 1 Satz 6 genügt, wenn die Bescheinigung über die Versicherungsplakette für eine Inbetriebsetzung von der das Fahrzeug führenden Person aufbewahrt und zuständigen Personen auf Verlangen zur Prüfung ausgehändigt wird;
2. die Versicherungsplakette abweichend von § 52 Absatz 2 anstelle eines Schildes aus einem Aufkleber besteht, der eine dauerhafte Verklebung auf der Fahrzeugoberfläche gewährleistet und zusätzlich mit einem fälschungser schwerenden Hologramm ausgestattet ist;
3. Form, Größe und Ausgestaltung der Versicherungsplakette abweichend von § 53 Absatz 1 Satz 6 dem Muster und den Angaben in Anlage 18 entsprechen müssen.

(3) Eine Versicherungsplakette ist an der Rückseite des Fahrzeuges fest anzubringen, sofern möglich unter der Schlussleuchte. Eine Versicherungsplakette darf bis zu einem Vertikalwinkel von 30 Grad in Fahrtrichtung geneigt sein. Der untere Rand einer Versicherungsplakette darf nicht weniger als 50 Millimetern über der Fahrbahn liegen. Eine Versicherungsplakette muss hinter dem Fahrzeug auf eine Entfernung von mindestens 8 Metern in der Fahrzeuglängsachse lesbar sein.

(4) Ein Kraftfahrzeug im Sinne des § 1 Absatz 1 der Elektrokleinstfahrzeuge-Verordnung darf von der das Fahrzeug führenden Person auf öffentlichen Straßen nur in Betrieb gesetzt werden, wenn die Versicherungsplakette nach den Absätzen 2 und 3 ausgestaltet und angebracht ist und keine verwechslungsfähigen oder beeinträchtigende Zeichen und Einrichtungen am Fahrzeug angebracht sind.

(5) Eine Fahrt im Sinne des § 41 Absatz 1 darf mit einem Kraftfahrzeug im Sinne des § 1 Absatz 1 der Elektrokleinstfahrzeuge-Verordnung vorbehaltlich des § 2 Absatz 1 der Elektrokleinstfahrzeuge-Verordnung auch mit einer roten Versicherungsplakette nach dem Muster in Anlage 18 unternommen werden. Absatz 2 in Verbindung mit § 52 Absatz 2 und 3 ist entsprechend mit der Maßgabe anzuwenden, dass der Buchstabenbereich

## **FPers 2.2.7**

der Erkennungsnummer mit dem Buchstaben „Z“ zu beginnen hat. Eine rote Versicherungsplakette ist nach den Absätzen 2 und 3 in Verbindung mit § 53 und Anlage 18 auszugestalten und anzubringen. Eine rote Versicherungsplakette muss nicht fest am Elektrokleinstfahrzeug angebracht sein. Ein Elektrokleinstfahrzeug mit einer roten Versicherungsplakette darf im Übrigen nur nach Maßgabe des Absatzes 4 in Betrieb gesetzt werden. Der Versicherer hat dem Kraffahrt-Bundesamt die Halterdaten nach § 33 Absatz 1 Satz 1 Nummer 2 des Straßenverkehrsgesetzes und die in § 57 Absatz 6 genannten Fahrzeugdaten unverzüglich nach Zuweisung der Versicherungsplakette zu übermitteln.

(6) Endet das Versicherungsverhältnis vor dem Ablauf des Verkehrsjahres, das auf der Versicherungsplakette angegeben ist, hat der Versicherer den Halter zur unverzüglichen Entfernung der Versicherungsplakette, zur Vorlage eines Nachweises über diese Entfernung und zur Rückgabe der ausgehändigten Bescheinigung aufzufordern und der Zulassungsbehörde die Beendigung des Versicherungsverhältnisses anzuzeigen. Kommt der Halter der Aufforderung nicht nach, hat der Versicherer hiervon die nach § 75 zuständige Zulassungsbehörde in Kenntnis zu setzen. Die Zulassungsbehörde hat unverzüglich die Versicherungsplakette zu entfernen und die Bescheinigung einzuziehen.

### **ABSCHNITT 7 Fahrzeugregister**

#### **§ 57**

#### **Erhebung und Speicherung der Fahrzeugdaten im Zentralen Fahrzeugregister**

(1) Bei einem Fahrzeug, dem ein Kennzeichen zugeteilt ist, sind im Zentralen Fahrzeugregister folgende Fahrzeugdaten zu erheben und zu speichern:

1. die der Zulassungsbehörde nach § 6 Absatz 5 Nummer 1, 2, 4 und 5 und Absatz 8 mitzuteilenden Fahrzeugdaten sowie die errechnete Nutzlast des Fahrzeuges, welche sich aus der technisch zulässigen Gesamtmasse abzüglich der Masse des in Betrieb befindlichen Fahrzeuges ergibt,
2. weitere Angaben, soweit deren Eintragung in den Fahrzeugdokumenten vorgeschrieben oder zulässig ist,
3. das Unterscheidungszeichen und die Erkennungsnummer des zugeteilten Kennzeichens sowie das Datum der Zuteilung,
4. bei Zuteilung eines Kennzeichens als Saisonkennzeichen zusätzlich zu den Angaben nach Nummer 3 der Betriebszeitraum,
5. bei Zuteilung eines Wechselkennzeichens, eines Oldtimerkennzeichens oder eines Kennzeichens für elektrisch betriebene Fahrzeuge zusätzlich zu den Angaben nach Nummer 3 ein Hinweis darauf, dass es sich um ein solches Kennzeichen handelt,
6. das Unterscheidungszeichen und die Erkennungsnummer aufgrund von einer Ausnahmegenehmigung zugeteilten weiteren Kennzeichen sowie das Datum der jeweiligen Zuteilung,
7. der Monat und das Jahr des auf die Ausfertigung der Zulassungsbescheinigung folgenden Ablaufs der Frist für die nächste Hauptuntersuchung oder Sicherheitsprüfung nach § 29 der Straßenverkehrs-Zulassungs-Ordnung,
8. bei Verwendung des Nachweisverfahrens der Hauptuntersuchung oder Sicherheitsprüfung mittels Verifizierung der Prüfziffer nach § 22 Absatz 1 Satz 1 Nummer 2 die nach § 22 Absatz 5 von den Zulassungsbehörden übermittelten Daten,
9. bei Zuteilung eines grünen Kennzeichens ein Hinweis darauf, dass es sich um ein solches Kennzeichen handelt, und das Datum der Zuteilung,
10. das Datum
  - a) der Außerbetriebsetzung des Fahrzeuges und, bei einem mit einem Wechselkennzeichen zugelassenen Fahrzeug zusätzlich einen Hinweis darauf, dass es sich um ein Wechselkennzeichen handelt,
  - b) der Entstempelung des Kennzeichens, wobei im Fall der internetbasierten Außerbetriebsetzung das Datum der Außerbetriebsetzung anstelle des Datums der Entstempelung zu speichern ist, und, bei einem mit einem Wechselkennzeichen zugelassenen Fahrzeug zusätzlich das Datum der Entstempelung des fahrzeugbezogenen Teils sowie
  - c) des Ablaufs der Reservierung des Kennzeichens,

11. die Art der Typgenehmigung oder Fahrzeug-Einzelgenehmigung, einschließlich der Nummer des Einzelgenehmigungsbogens, des Datums der Einzelgenehmigung und der Kennung der Genehmigungsbehörde,
12. die Emissionsklasse, in die das Fahrzeug eingestuft ist, und die Grundlage dieser Einstufung,
13. die Kennziffer des Zulassungsbezirks einschließlich der Gemeindegrenznummer und die Kennziffer früherer Zulassungsbezirke,
14. im Fall einer internetbasierten Antragstellung die Antragsnummer und die Angabe, dass eine internetbasierte Antragstellung vorliegt,
15. bei Fahrzeugen, für die die Zulassungsbescheinigung Teil II ausgefertigt wurde, die Nummer und der Sicherheitscode der Zulassungsbescheinigung Teil II sowie bei Außerbetriebsetzung des Fahrzeuges ein Hinweis über den Verbleib der Zulassungsbescheinigung Teil II,
16. die Nummern früherer Zulassungsbescheinigungen Teil II und Hinweise über deren Verbleib,
17. soweit eine Aufbietung der Zulassungsbescheinigungen Teil II erfolgt ist, ein Hinweis darauf,
18. die von der Zulassungsbehörde aufgebrachte Nummer, die Vordrucknummer, der Sicherheitscode und die Druckstücknummer der Markierung der Zulassungsbescheinigung Teil I,
19. die Sicherheitscodes und die Druckstücknummern der Stempelplaketten,
20. das Datum der Aushändigung und der Hinweis über die Rückgabe oder Einziehung der Zulassungsbescheinigung Teil I, wobei im Fall der internetbasierten Wiederezulassung das Datum der Aushändigung entfällt,
21. Hinweise über die Ausstellung einer Zulassungsbescheinigung Teil I als Zweitschrift sowie eines Anhängerverzeichnisses und das Datum der jeweiligen Ausstellung,
22. bei Ausstellung eines Internationalen Zulassungsscheins ein Hinweis darauf und das Datum der Ausstellung,
23. eine Vormerkung zur Inanspruchnahme nach dem Bundesleistungsgesetz, dem Verkehrssicherstellungsgesetz oder dem Verkehrsleistungsgesetz,
24. folgende Daten zur Kraftfahrzeug-Haftpflichtversicherung:
  - a) die der Zulassungsbehörde nach § 6 Absatz 5 Nummer 3 mitzuteilenden Daten,
  - b) das Datum des Eingangs der Versicherungsbestätigung,
  - c) Hinweise auf ein Nichtbestehen oder eine Beendigung des Versicherungsverhältnisses, die Anzeige hierüber sowie das Datum des Eingangs der Anzeige bei der Zulassungsbehörde,
  - d) bei Maßnahmen der Zulassungsbehörde auf Grund des Nichtbestehens oder der Beendigung des Versicherungsverhältnisses ein Hinweis darauf und
  - e) der Name und die Anschrift oder die Schlüsselnummer der früheren Versicherer und jeweils die Daten zu diesen Versicherungen nach Maßgabe der Buchstaben a bis d,
25. fahrzeugbezogene und halterbezogene Ausnahmegenehmigungen sowie Auflagen oder Hinweise auf solche Genehmigungen und Auflagen,
26. Hinweise über
  - a) Fahrzeugmängel,
  - b) Maßnahmen zur Mängelbeseitigung,
  - c) erhebliche Schäden am Fahrzeug aus einem Verkehrsunfall,
  - d) die Eintragung der Außerbetriebsetzung des Fahrzeuges in die Zulassungsbescheinigung Teil I,
  - e) die Berechtigung zum Betrieb des Fahrzeuges trotz eines Verkehrsverbots,
  - f) Verstöße gegen die Vorschriften über die Kraftfahrzeugsteuer,
27. Hinweise über die Untersagung oder Beschränkung des Betriebs des Fahrzeuges,
28. Angaben zum Ort, an dem das sichergestellte Fahrzeug abgestellt ist,
29. das Datum des Eingangs der Anzeige bei der Zulassungsbehörde über die Veräußerung des Fahrzeuges und das Datum der Veräußerung,
30. bei Verlegung des Wohnsitzes des Halters in den Bezirk einer anderen Zulassungsbehörde und Zuteilung eines neuen Kennzeichens: das neue Kennzeichen dieses Zulassungsbezirks und das Datum der Zuteilung,
31. folgende Daten über frühere Angaben und Ereignisse:
  - a) Kennzeichen,
  - b) Fahrzeug-Identifizierungsnummern,
  - c) Marke und Typ des Fahrzeuges,

## FPers 2.2.7

- d) Hinweise über Änderungen in der Beschaffenheit und Ausrüstung des Fahrzeuges sowie das jeweilige Datum der Änderung,
  - e) Hinweise über den Grund der sonstigen Änderungen und das jeweilige Datum der Änderung,
32. folgende Daten über den Verwertungsnachweis und die Abgabe von Erklärungen nach § 17:
- a) das Datum der Ausstellung des Verwertungsnachweises und
    - aa) die Betriebsnummer des inländischen Demontagebetriebes oder
    - bb) im Fall des § 17 Absatz 2 der Staat, in dem die Verwertungsanlage ihren Sitz hat, oder
  - b) der Hinweis auf die Angabe, dass das Fahrzeug zum Zweck der Entsorgung in einem Drittstaat verbleibt, oder
  - c) der Hinweis auf die Angabe, dass das Fahrzeug nicht als Abfall entsorgt wird,
33. die Nummer der früheren ausländischen Zulassungsbescheinigung oder die Nummern von deren Teilen I und II, soweit diese jeweils vorhanden sind,
34. bei erstmaliger Zulassung eines Fahrzeuges, wobei eine Zulassung außerhalb der Europäischen Union vor weniger als drei Monaten nicht zu berücksichtigen ist, folgende Daten zur Beschaffenheit des Fahrzeuges, sofern das Fahrzeug einem Typ entspricht, für den eine EU-Typgenehmigung vorliegt, die auf Basis der Verordnung (EG) Nr. 715/2007 des Europäischen Parlaments und des Rates vom 20. Juni 2007 über die Typgenehmigung von Kraftfahrzeugen hinsichtlich der Emissionen von leichten Personenkraftwagen und Nutzfahrzeugen (Euro 5 und Euro 6) und über den Zugang zu Reparatur- und Wartungsinformationen für Fahrzeuge (ABl. L 171 vom 29.6.2007, S. 1) in Verbindung mit der Verordnung (EU) 2017/1151 der Kommission vom 1. Juni 2017 zur Ergänzung der Verordnung (EG) Nr. 715/2007 des Europäischen Parlaments und des Rates über die Typgenehmigung von Kraftfahrzeugen hinsichtlich der Emissionen von leichten Personenkraftwagen und Nutzfahrzeugen (Euro 5 und Euro 6) und über den Zugang zu Fahrzeugreparatur- und Wartungsinformationen, zur Änderung der Richtlinie 2007/46/EG des Europäischen Parlaments und des Rates, der Verordnung (EG) Nr. 692/2008 der Kommission sowie der Verordnung (EU) Nr. 1230/2012 der Kommission und zur Aufhebung der Verordnung (EG) Nr. 692/2008 der Kommission (ABl. L 175 vom 7.7.2017, S. 1) erteilt worden ist:
- a) Radstand,
  - b) Spurweite,
  - c) elektrischer Energieverbrauch in Wattstunden je Kilometer,
  - d) bei einem extern aufladbaren Hybridfahrzeug die gleichwertige elektromotorische Reichweite innerorts (EAER City) gemäß Feld 49.5 der Übereinstimmungsbescheinigung,
  - e) Codes der Ökoinnovationen,
  - f) Kohlenstoffdioxid-Einsparung durch Ökoinnovationen in Gramm pro Kilometer,
  - g) Prüfmasse des Fahrzeuges in Kilogramm nach dem weltweit harmonisierten Prüfverfahren für leichte Nutzfahrzeuge (WLTP-Prüfmasse),
  - h) Abweichungsfaktor,
  - i) Differenzierungsfaktor und
  - j) Fahrzeugfamilie.

(2) Bei der Zuteilung eines roten Kennzeichens sind im Zentralen Fahrzeugregister folgende Fahrzeugdaten zu erheben und zu speichern:

- 1. das Unterscheidungszeichen und die Erkennungsnummer,
- 2. ein Hinweis auf die Zuteilung und das Datum der Zuteilung sowie die Dauer der Gültigkeit des Kennzeichens,
- 3. das Datum der Rückgabe oder der Entziehung des Kennzeichens,
- 4. folgende Daten zur Kraftfahrzeug-Haftpflichtversicherung:
  - a) die der Zulassungsbehörde nach § 41 Absatz 5 mitzuteilenden Daten zur Kraftfahrzeug-Haftpflichtversicherung,
  - b) die nach Absatz 1 Nummer 24 Buchstabe b bis e zu speichernden Daten.

(3) Bei der Zuteilung eines Kurzzeitkennzeichens sind im Zentralen Fahrzeugregister folgende Fahrzeugdaten zu erheben und zu speichern:

- 1. die nach § 42 Absatz 2 Satz 2 Nummer 3 bis 6 mitzuteilenden Fahrzeugdaten,
- 2. das Unterscheidungszeichen und die Erkennungsnummer,

3. ein Hinweis auf die Zuteilung und das Datum der Zuteilung des Kennzeichens sowie die Dauer der Gültigkeit des Kennzeichens,
4. die nach § 42 Absatz 5 Satz 2 zu vermerkenden Beschränkungen,
5. folgende Daten zur Kraftfahrzeug-Haftpflichtversicherung:
  - a) die der Zulassungsbehörde nach § 42 Absatz 2 Satz 2 Nummer 2 mitzuteilenden Daten zur Kraftfahrzeug-Haftpflichtversicherung,
  - b) die nach Absatz 1 Nummer 24 Buchstabe b bis e zu speichernden Daten.

(4) Bei Zuteilung eines Ausfuhrkennzeichens sind im Zentralen Fahrzeugregister folgende Fahrzeugdaten zu erheben und zu speichern:

1. die der Zulassungsbehörde nach § 45 Absatz 2 Satz 7 mitzuteilenden Fahrzeugdaten,
2. das Unterscheidungszeichen und die Erkennungsnummer sowie
  - a) das Datum der Zuteilung des Kennzeichens und
  - b) das Datum des Ablaufs der Gültigkeit der Zulassung des Fahrzeuges mit diesem Kennzeichen im Geltungsbereich dieser Verordnung,
3. die Nummer und der Sicherheitscode der Zulassungsbescheinigung Teil II, falls eine Zulassungsbescheinigung Teil II vorhanden war, und Hinweise zum Verbleib der Zulassungsbescheinigung Teil II,
4. folgende Daten zur Kraftfahrzeug-Haftpflichtversicherung:
  - a) die der Zulassungsbehörde nach § 45 Absatz 2 Satz 7 mitzuteilenden Daten zur Kraftfahrzeug-Haftpflichtversicherung,
  - b) die nach Absatz 1 Nummer 24 Buchstabe b bis e zu speichernden Daten.

(5) Bei Ausgabe eines Versicherungskennzeichens oder einer Versicherungsplakette sind im Zentralen Fahrzeugregister folgende Fahrzeugdaten zu erheben und zu speichern:

1. die dem Versicherer nach § 52 Absatz 1 Satz 4, auch in Verbindung mit § 56 Absatz 2, mitzuteilenden Fahrzeugdaten,
2. die Erkennungsnummer,
3. der Beginn des Versicherungsschutzes,
4. der Zeitpunkt der Beendigung der auf dem Versicherungsverhältnis nach § 117 Absatz 2 des Versicherungsvertragsgesetzes beruhenden Leistungspflicht,
5. folgende Daten zur Kraftfahrzeug-Haftpflichtversicherung:
  - a) der Name und die Anschrift oder die Schlüsselnummer des Versicherers,
  - b) die Nummer des Versicherungsscheins oder der Versicherungsbestätigung.

(6) Bei Ausgabe eines roten Versicherungskennzeichens oder einer roten Versicherungsplakette sind im Zentralen Fahrzeugregister folgende Fahrzeugdaten zu erheben und zu speichern:

1. die Erkennungsnummer,
2. der Beginn des Versicherungsschutzes,
3. der Zeitpunkt der Beendigung der auf dem Versicherungsverhältnis nach § 117 Absatz 2 des Versicherungsvertragsgesetzes beruhenden Leistungspflicht,
4. folgende Daten zur Kraftfahrzeug-Haftpflichtversicherung:
  - a) der Name und die Anschrift oder die Schlüsselnummer des Versicherers,
  - b) die Nummer des Versicherungsscheins oder der Versicherungsbestätigung.

(7) Im Zentralen Fahrzeugregister sind auch die durch Ausnahmegenehmigung ohne Zuordnung zu einem bestimmten Fahrzeug zugeteilten Kennzeichen zu erheben und zu speichern sowie jeweils das Datum der Zuteilung und die Stelle, die über die Verwendung bestimmt.

(8) Soweit das Kraftfahrt-Bundesamt für bestimmte Daten eine Schlüsselnummer festgelegt hat, ist auch diese im Zentralen Fahrzeugregister zu erheben und zu speichern.

(9) Im Zentralen Fahrzeugregister ist ferner das Datum der Änderung der in den Absätzen 1 bis 8 bezeichneten Fahrzeugdaten zu erheben und zu speichern.

## **FPers 2.2.7**

(10) Im Zentralen Fahrzeugregister sind Hinweise auf Diebstahl oder sonstiges Abhandenkommen

1. eines Fahrzeuges,
2. eines gestempelten Kennzeichens oder eines gestempelten roten Kennzeichens,
3. eines gestempelten Ausfuhrkennzeichens oder eines gestempelten Kurzzeitkennzeichens, dessen jeweilige Gültigkeit noch nicht abgelaufen ist,
4. eines gültigen Versicherungskennzeichens oder einer gültigen Versicherungsplakette,
5. einer ausgefertigten Zulassungsbescheinigung Teil I oder Teil II

zu erheben und zu speichern. Jeweils zusätzlich sind das Datum des Diebstahls oder des sonstigen Abhandenkommens sowie Hinweise darauf zu erheben und zu speichern, dass nach dem abhandengekommenen Gegenstand gefahndet wird und dass im Fall des Verlustes eines Kennzeichens oder einer Versicherungsplakette im Sinne des Satzes 1 Nummer 2 bis 4 diese nicht vor deren Wiederauffinden, sonst nicht vor Ablauf von zehn Jahren seit Fahndungsbeginn wieder zugeteilt werden dürfen. Bei Diebstahl oder sonstigem Abhandenkommen von nicht ausgefertigten Zulassungsbescheinigungen Teil I oder Teil II ist jeweils die Dokumentennummer zu erheben und zu speichern. Wurde in den Vordruck für die Zulassungsbescheinigung Teil II bereits durch den Hersteller eine Fahrzeug-Identifizierungsnummer eingetragen, ist auch diese zu erheben und zu speichern.

(11) Hinweise auf erhebliche Schäden an einem Fahrzeug sind im Zentralen Fahrzeugregister zu erheben und zu speichern, auch wenn das Fahrzeug außer Betrieb gesetzt wird.

### **§ 58**

#### **Erhebung und Speicherung der Fahrzeugdaten im örtlichen Fahrzeugregister**

(1) Bei einem Fahrzeug, dem ein Kennzeichen zugeteilt ist, sind im örtlichen Fahrzeugregister folgende Fahrzeugdaten zu erheben und zu speichern:

1. die der Zulassungsbehörde nach § 6 Absatz 5 Nummer 1, 2, 4 und 5 und Absatz 8 mitzuteilenden Fahrzeugdaten,
2. weitere Angaben, soweit deren Eintragung in der Zulassungsbescheinigung vorgeschrieben oder zulässig ist,
3. das Unterscheidungszeichen und die Erkennungsnummer des zugeteilten Kennzeichens sowie das Datum der Zuteilung,
4. bei Zuteilung eines Saisonkennzeichens zusätzlich zu den Angaben nach Nummer 3 der Betriebszeitraum,
5. bei Zuteilung eines Wechselkennzeichens, eines Oldtimerkennzeichens oder eines Kennzeichens für ein elektrisch betriebenes Fahrzeug zusätzlich zu den Angaben nach Nummer 3 ein Hinweis darauf, dass es sich um ein solches Kennzeichen handelt,
6. das Unterscheidungszeichen und die Erkennungsnummer von durch Ausnahmegenehmigung zugeteilten weiteren Kennzeichen sowie das Datum der jeweiligen Zuteilung,
7. der Monat und das Jahr des auf die Ausfertigung der Zulassungsbescheinigung folgenden Ablaufs der Frist für die nächste Hauptuntersuchung oder Sicherheitsprüfung nach § 29 der Straßenverkehrs-Zulassungs-Ordnung,
8. bei Zuteilung eines grünen Kennzeichens ein Hinweis darauf, dass es sich um ein solches Kennzeichen handelt, und das Datum der Zuteilung,
9. das Datum
  - a) der Außerbetriebsetzung des Fahrzeuges und, bei einem mit einem Wechselkennzeichen zugelassenen Fahrzeug, zusätzlich ein Hinweis darauf, dass es sich um ein Wechselkennzeichen handelt,
  - b) der Entstempelung des Kennzeichens, wobei im Fall der internetbasierten Außerbetriebsetzung das Datum der abschließenden Bearbeitung des Antrags auf Außerbetriebsetzung an Stelle des Datums der Entstempelung zu erheben und zu speichern ist, und bei einem mit einem Wechselkennzeichen zugelassenen Fahrzeug zusätzlich das Datum der Entstempelung des fahrzeugbezogenen Teils sowie
  - c) des Ablaufs der Reservierung des Kennzeichens,
10. die Art der Typgenehmigung oder Fahrzeug-Einzelgenehmigung,
11. die Emissionsklasse, in die das Fahrzeug eingestuft ist, und die Grundlage dieser Einstufung,
12. die Kennziffer des Zulassungsbezirks einschließlich der Gemeindegrenznummer,

13. bei Fahrzeugen, für die die Zulassungsbescheinigung Teil II ausgefertigt wurde, die Nummer der Zulassungsbescheinigung Teil II und ein Hinweis über den Verbleib der Zulassungsbescheinigung Teil II bei Außerbetriebsetzung des Fahrzeuges,
14. die Nummer der früheren Zulassungsbescheinigung Teil II und ein Hinweis auf deren Verbleib bei Ausfertigung einer neuen Zulassungsbescheinigung Teil II,
15. soweit eine Aufbietung der Zulassungsbescheinigung Teil II erfolgt ist, ein Hinweis auf die Aufbietung der Zulassungsbescheinigung Teil II,
16. die von der Zulassungsbehörde aufgebrachte Nummer, die Vordrucknummer und die Druckstücknummer der Markierung der Zulassungsbescheinigung Teil I,
17. die Druckstücknummern der Stempelplaketten,
18. das Datum der Aushändigung und Rückgabe oder Einziehung der Zulassungsbescheinigung Teil I, wobei im Fall der internetbasierten Wiederezulassung das Datum der Aushändigung entfällt,
19. Hinweise über die Ausstellung einer Zulassungsbescheinigung Teil I als Zweitschrift sowie eines Anhängerverzeichnisses und das Datum der jeweiligen Ausstellung,
20. bei Ausstellung eines Internationalen Zulassungsscheins ein Hinweis darauf und das Datum der Ausstellung,
21. eine Vormerkung zur Inanspruchnahme nach dem Bundesleistungsgesetz, dem Verkehrssicherungsgesetz oder dem Verkehrsleistungsgesetz,
22. folgende Daten zur Kraftfahrzeug-Haftpflichtversicherung:
  - a) die der Zulassungsbehörde nach § 6 Absatz 5 Nummer 3 mitzuteilenden Daten,
  - b) das Datum des Eingangs der Versicherungsbestätigung,
  - c) Hinweise auf ein Nichtbestehen oder eine Beendigung des Versicherungsverhältnisses, die Anzeige hierüber und das Datum des Eingangs der Anzeige bei der Zulassungsbehörde,
  - d) bei Maßnahmen der Zulassungsbehörde auf Grund des Nichtbestehens oder der Beendigung des Versicherungsverhältnisses ein Hinweis darauf und
  - e) der Name und die Anschrift oder die Schlüsselnummer der früheren Versicherer und jeweils die Daten zu diesen Versicherungen nach Maßgabe der Buchstaben a bis d,
23. fahrzeugbezogene und halterbezogene Ausnahmegenehmigungen sowie Auflagen oder Hinweise auf solche Genehmigungen und Auflagen,
24. Hinweise über
  - a) Fahrzeugmängel,
  - b) Maßnahmen zur Mängelbeseitigung,
  - c) erhebliche Schäden am Fahrzeug aus einem Verkehrsunfall,
  - d) die Eintragung der Außerbetriebsetzung des Fahrzeuges in die Zulassungsbescheinigung Teil I,
  - e) die Berechtigung zum Betrieb des Fahrzeuges trotz eines Verkehrsverbots,
  - f) Verstöße gegen die Vorschriften über die Kraftfahrzeugsteuer,
25. Hinweise über die Untersagung oder Beschränkung des Betriebs des Fahrzeuges,
26. Angaben zum Ort, an dem das sichergestellte Fahrzeug abgestellt ist,
27. das Datum des Eingangs der Anzeige bei der Zulassungsbehörde über die Veräußerung des Fahrzeuges und das Datum der Veräußerung,
28. bei Verlegung des Wohnsitzes des Halters in den Bezirk einer anderen Zulassungsbehörde und Zuteilung eines neuen Kennzeichens: das neue Kennzeichen dieses Zulassungsbezirks und das Datum der Zuteilung,
29. folgende Daten über frühere Angaben und Ereignisse:
  - a) bei Zuteilung eines neuen Kennzeichens das bisherige Kennzeichen,
  - b) bei Änderung der Fahrzeug-Identifizierungsnummer die bisherige Fahrzeug-Identifizierungsnummer,
30. folgende Daten über den Verwertungsnachweis und die Abgabe von Erklärungen nach § 17:
  - a) das Datum der Ausstellung des Verwertungsnachweises und
    - aa) die Betriebsnummer des inländischen Demontagebetriebes oder
    - bb) im Fall des § 17 Absatz 2 der Staat, in dem die Verwertungsanlage ihren Sitz hat, oder
  - b) ein Hinweis auf die Angabe, dass das Fahrzeug zum Zweck der Entsorgung in einem Drittstaat verbleibt, oder
  - c) ein Hinweis auf die Angabe, dass das Fahrzeug nicht als Abfall entsorgt wird.

## FPers 2.2.7

(2) Bei der Zuteilung eines roten Kennzeichens sind im örtlichen Fahrzeugregister folgende Fahrzeugdaten zu erheben und zu speichern:

1. das Unterscheidungszeichen und die Erkennungsnummer,
2. ein Hinweis auf die Zuteilung und das Datum der Zuteilung sowie die Dauer der Gültigkeit des Kennzeichens,
3. das Datum der Rückgabe oder der Entziehung des Kennzeichens,
4. folgende Daten zur Kraftfahrzeug-Haftpflichtversicherung:
  - a) die der Zulassungsbehörde nach § 41 Absatz 5 mitzuteilenden Daten zur Kraftfahrzeug-Haftpflichtversicherung,
  - b) die nach Absatz 1 Nummer 22 Buchstabe b bis e zu erhebenden und zu speichernden Daten.

(3) Bei der Zuteilung eines Kurzzeitkennzeichens sind im örtlichen Fahrzeugregister folgende Fahrzeugdaten zu erheben und zu speichern:

1. die nach § 42 Absatz 2 Satz 2 Nummer 3 bis 6 mitzuteilenden Fahrzeugdaten,
2. das Unterscheidungszeichen und die Erkennungsnummer,
3. ein Hinweis auf die Zuteilung und das Datum der Zuteilung des Kennzeichens sowie die Dauer der Gültigkeit des Kennzeichens,
4. die nach § 42 Absatz 5 Satz 2 zu vermerkenden Beschränkungen,
5. folgende Daten zur Kraftfahrzeug-Haftpflichtversicherung:
  - a) die der Zulassungsbehörde nach § 42 Absatz 2 Satz 2 Nummer 2 mitzuteilenden Daten zur Kraftfahrzeug-Haftpflichtversicherung,
  - b) die nach Absatz 1 Nummer 22 Buchstabe b bis e zu speichernden Daten.

(4) Bei Zuteilung eines Ausfuhrkennzeichens sind im örtlichen Fahrzeugregister folgende Fahrzeugdaten zu erheben und zu speichern:

1. die der Zulassungsbehörde nach § 45 Absatz 2 Satz 7 mitzuteilenden Fahrzeugdaten,
2. das Unterscheidungszeichen und die Erkennungsnummer sowie
  - a) das Datum der Zuteilung des Kennzeichens und
  - b) das Datum des Ablaufs der Gültigkeit der Zulassung des Fahrzeuges mit diesem Kennzeichen im Geltungsbereich dieser Verordnung,
3. die Nummer der Zulassungsbescheinigung Teil II, falls eine solche vorhanden war, und Hinweise zum Verbleib der Zulassungsbescheinigung Teil II,
4. folgende Daten zur Kraftfahrzeug-Haftpflichtversicherung:
  - a) die der Zulassungsbehörde nach § 45 Absatz 2 Satz 7 mitzuteilenden Daten zur Kraftfahrzeug-Haftpflichtversicherung,
  - b) die nach Absatz 1 Nummer 22 Buchstabe b bis e zu erhebenden und zu speichernden Daten.

(5) Im örtlichen Fahrzeugregister sind auch die durch Ausnahmegenehmigung ohne Zuordnung zu einem bestimmten Fahrzeug zugeteilten Kennzeichen zu erheben und zu speichern sowie jeweils das Datum der Zuteilung und die Stelle, die über die Verwendung bestimmt.

(6) Soweit das Kraftfahrt-Bundesamt für bestimmte Daten eine Schlüsselnummer festgelegt hat, ist auch diese im örtlichen Fahrzeugregister zu erheben und zu speichern.

(7) Im örtlichen Fahrzeugregister ist ferner das Datum der Änderung der in den Absätzen 1 bis 6 bezeichneten Fahrzeugdaten zu erheben und zu speichern.

(8) Im örtlichen Fahrzeugregister sind Hinweise über Diebstahl oder sonstiges Abhandenkommen

1. eines Fahrzeuges,
2. eines gestempelten Kennzeichens oder eines gestempelten roten Kennzeichens,
3. eines gestempelten Ausfuhrkennzeichens oder eines gestempelten Kurzzeitkennzeichens, dessen jeweilige Gültigkeit noch nicht abgelaufen ist,
4. eines gültigen Versicherungskennzeichens oder einer gültigen Versicherungsplakette und



5. einer ausgefertigten Zulassungsbescheinigung (Teil I oder Teil II) zu erheben und zu speichern. Jeweils zusätzlich sind das Datum des Diebstahls oder des sonstigen Abhandenkommens sowie Hinweise darauf zu erheben und zu speichern, dass nach dem abhandengekommenen Gegenstand gefahndet wird und dass im Fall des Verlustes eines Kennzeichens oder einer Versicherungsplakette im Sinne des Satzes 1 Nummer 2 bis 4 diese nicht vor deren Wiederauffinden, sonst nicht vor Ablauf von zehn Jahren seit Fahndungsbeginn wieder zugeteilt werden dürfen. Bei Diebstahl oder sonstigem Abhandenkommen von nicht ausgefertigten Zulassungsbescheinigungen Teil I und Teil II ist jeweils die Dokumentennummer zu erheben und zu speichern. Wurde in den Vordruck für die Zulassungsbescheinigung Teil II bereits durch den Hersteller eine Fahrzeug-Identifizierungsnummer eingetragen, ist auch diese zu erheben und zu speichern.

(9) Sofern die bisher nicht obligatorisch zu erhebenden und zu speichernden Daten nach Absatz 1 Nummer 6, 7, 15, 18 bis 20, 23, 24 bis 30 und Absatz 2 bis 8 noch nicht im örtlichen Fahrzeugregister gespeichert sind, brauchen sie auch weiterhin nicht gespeichert zu werden.

### **§ 59**

#### **Erhebung und Speicherung der Halterdaten in den Fahrzeugregistern**

(1) Die der Zulassungsbehörde nach § 6 Absatz 1 Satz 2 mitzuteilenden Halterdaten und die nach § 15 Absatz 5 Satz 3 mitzuteilenden Daten des Erwerbers sowie die dem Kraftfahrt-Bundesamt nach § 52 Absatz 3, auch in Verbindung mit § 56 Absatz 2, mitzuteilenden Halterdaten sind zu erheben und zu speichern

1. im Zentralen Fahrzeugregister
  - a) bei einem Fahrzeug, dem ein Kennzeichen nach § 9 zugeteilt ist,
  - b) bei einem Fahrzeug, dem ein Ausfuhrkennzeichen zugeteilt ist,
  - c) bei der Zuteilung eines roten Kennzeichens,
  - d) bei einem Fahrzeug, dem ein Kurzzeitkennzeichen zugeteilt ist, und
  - e) bei einem Fahrzeug mit Versicherungskennzeichen oder Versicherungsplakette und
2. im örtlichen Fahrzeugregister
  - a) bei einem Fahrzeug, dem ein Kennzeichen nach § 9 zugeteilt ist,
  - b) bei einem Fahrzeug, dem ein Ausfuhrkennzeichen zugeteilt ist,
  - c) bei der Zuteilung eines roten Kennzeichens und
  - d) bei einem Fahrzeug, dem ein Kurzzeitkennzeichen zugeteilt ist.

In den Fahrzeugregistern ist jeweils zusätzlich das Datum der Änderung der Halterdaten zu erheben und zu speichern.

(2) Im Zentralen Fahrzeugregister und im örtlichen Fahrzeugregister sind über beruflich selbständige Halter, denen ein Kennzeichen nach § 9 zugeteilt wird, die Daten über Beruf oder Gewerbe zu erheben und zu speichern.

(3) Im Zentralen Fahrzeugregister und im örtlichen Fahrzeugregister sind die Daten der früheren Halter und die Anzahl der früheren Halter eines Fahrzeuges zu erheben und zu speichern.

### **§ 60**

#### **Übermittlung von Daten an das Kraftfahrt-Bundesamt**

(1) Die Zulassungsbehörde hat dem Kraftfahrt-Bundesamt zur Erhebung und Speicherung im Zentralen Fahrzeugregister die nach § 57 zu erhebenden und zu speichernden Fahrzeugdaten sowie die nach § 59 zu erheben und zu speichernden Halterdaten unverzüglich zu übermitteln. Zusätzlich hat die Zulassungsbehörde dem Kraftfahrt-Bundesamt zur Aktualisierung des Zentralen Fahrzeugregisters die Information, ob ein Antrag nach Abschnitt 3 internetbasiert gestellt wurde, jede Änderung oder Korrektur der Daten und das Datum der Änderung sowie die Löschung der Daten im örtlichen Fahrzeugregister und das Datum der Löschung im örtlichen

## **FPers 2.2.7**

Fahrzeugregister zu übermitteln. Das Kraftfahrt-Bundesamt ist verpflichtet, die in den Sätzen 1 und 2 genannten Daten zu erheben und zu speichern und ist befugt, sie für die in Abschnitt 7 genannten Zwecke zu verwenden.

(2) Nimmt eine andere als die für das Kennzeichen zuständige Zulassungsbehörde die Außerbetriebsetzung des Fahrzeuges vor, so hat sie dem Kraftfahrt-Bundesamt die Außerbetriebsetzung anzuzeigen und zusätzlich zur Aktualisierung des Zentralen Fahrzeugregisters die folgenden Daten zu übermitteln:

1. das Datum der Außerbetriebsetzung,
2. das Kennzeichen und einen Hinweis über dessen Entstempelung sowie bei einem Wechselkennzeichen einen Hinweis darauf, dass es sich um ein Wechselkennzeichen handelt,
3. die Fahrzeug-Identifizierungsnummer,
4. die Marke des Fahrzeuges,
5. die Nummer der Zulassungsbescheinigung Teil II und einen Hinweis über deren Verbleib.

(3) Die Datenübermittlung nach den Absätzen 1 und 2 hat im Wege der Datenfernübertragung durch Direktinstellung, mindestens jedoch arbeitstäglich im Wege der Dateienübertragung zu erfolgen. Ausführungsregeln zur technisch-organisatorischen Ausgestaltung der Datenübermittlung sind vom Kraftfahrt-Bundesamt festzulegen und auf der Internetseite des Kraftfahrt-Bundesamtes zu veröffentlichen. Das Kraftfahrt-Bundesamt hat auf Änderungen im Bundesanzeiger und im Verkehrsblatt hinzuweisen.

### **§ 61**

#### **Übermittlung, Erhebung und Speicherung der Daten über Hauptuntersuchungen und Sicherheitsprüfungen im Zentralen Fahrzeugregister**

(1) Folgende Daten über Hauptuntersuchungen und Sicherheitsprüfungen sind im Zentralen Fahrzeugregister zu erheben und zu speichern:

1. die Schlüsselnummer der Technischen Prüfstelle, der anerkannten Überwachungsorganisation oder der mit der Datenübermittlung beauftragten Gemeinschaftseinrichtung der anerkannten Kraftfahrzeugwerkstätten,
2. die Kontrollnummer der anerkannten Kraftfahrzeugwerkstatt bei Sicherheitsprüfungen, die von einer anerkannten Kraftfahrzeugwerkstatt durchgeführt wurden,
3. die Fahrzeug-Identifizierungsnummer,
4. die Hersteller-Schlüsselnummer,
5. die Herstellerbezeichnung,
6. der Monat und das Jahr der Erstzulassung,
7. das Kennzeichen des Fahrzeuges,
8. die Nummer des Untersuchungsberichts oder des Prüfprotokolls,
9. die Angabe über die Untersuchung als Hauptuntersuchung oder Sicherheitsprüfung,
10. die Untersuchungsart als Erst- oder Nachuntersuchung oder Prüfungsart als Erst- oder Nachprüfung,
11. das Datum der Durchführung und die Uhrzeit des Endes der Hauptuntersuchung oder der Sicherheitsprüfung,
12. die Entscheidung über die Zuteilung der Prüfplakette nach einer Hauptuntersuchung oder über die Zuteilung der Prüfmarke nach einer Sicherheitsprüfung,
13. der Monat und das Jahr des Ablaufs der Frist für die nächste Hauptuntersuchung und, soweit erforderlich, für die nächste Sicherheitsprüfung, bei bestandener Hauptuntersuchung,
14. der Monat und das Jahr des Ablaufs der Frist für die nächste Sicherheitsprüfung bei bestandener Sicherheitsprüfung,
15. das Ergebnis
  - a) der Hauptuntersuchung mit der Angabe „ohne festgestellte Mängel“, „geringe Mängel“, „erhebliche Mängel“, „gefährliche Mängel“ oder „verkehrsunsicher“ oder
  - b) der Sicherheitsprüfung mit der Angabe „ohne festgestellte Mängel“, „Mängel“ oder „unmittelbar verkehrsgefährdende Mängel“,
16. der Stand des Wegstreckenzählers bei einem Kraftfahrzeug und, soweit vorhanden, bei einem Anhänger.

Die Übermittlung der Daten durch die zur Durchführung von Hauptuntersuchungen oder Sicherheitsprüfungen nach § 29 der Straßenverkehrs-Zulassungs-Ordnung berechtigten Personen an das Kraftfahrt-Bundesamt hat nach Maßgabe des § 18 Absatz 3 zu erfolgen. Sofern nach Satz 1 Nummer 15 als Ergebnis der Hauptuntersuchung die Angabe „verkehrsunsicher“ oder das Ergebnis der Sicherheitsprüfung die Angabe „unmittelbar verkehrsgefährdende Mängel“ übermittelt wird und dem Fahrzeug ein Kennzeichen zugeteilt ist, hat das Kraftfahrt-Bundesamt dies der Zulassungsbehörde mitzuteilen.

(2) Folgende weitere Daten über Hauptuntersuchungen sind im Zentralen Fahrzeugregister zu erheben und zu speichern:

1. das Unterscheidungszeichen des Zulassungsstaates,
2. die Fahrzeugklasse oder die Fahrzeugart,
3. der Fahrzeugtyp einschließlich der Schlüsselnummer,
4. die Variante und die Version oder die Ausführung des Fahrzeugs einschließlich ihrer Codes oder Schlüsselnummern,
5. die fehlende Plausibilität des Standes des Wegstreckenzählers, sofern festgestellt,
6. die für das Fahrzeug in der Bundesrepublik Deutschland zulässige Gesamtmasse,
7. der Monat und das Jahr der dieser Hauptuntersuchung vorangegangenen Hauptuntersuchung,
8. der Ort der Hauptuntersuchung oder die Schlüsselnummer des Ortes,
9. die Art der Untersuchungsstelle als Prüfstelle, Prüfstützpunkt oder Prüfplatz,
10. das Bundesland, in dem die Hauptuntersuchung durchgeführt wurde,
11. die Dokumentation der gemessenen Bremswerte mit den Angaben zu Referenzwerten, Druckwerten, Betätigungskräften oder, wenn diese nicht vorliegen, die Bremswerte der Betriebs- und Feststellbremse und die daraus ermittelten Abbremsungen,
12. eine Wiedervorführpflicht, soweit angeordnet,
13. die Entgelte und die Gebühren,
14. die Kennnummer des für die Hauptuntersuchung verantwortlichen amtlich anerkannten Sachverständigen oder Prüfers oder des mit der Hauptuntersuchung betrauten Prüfindingenieurs,
15. für ein Kraftrad die Messdrehzahl und der Standgeräuschvergleichswert von Standgeräuschmessungen, soweit Messwerte erhoben wurden,
16. im Fall von Mängeln, die vor Abschluss der Untersuchung, längstens jedoch während eines Kalendertages beseitigt wurden: zusätzlich das Ergebnis vor Mängelbeseitigung mit der Angabe „geringe Mängel“, „erhebliche Mängel“ oder „verkehrsunsicher“ sowie die Uhrzeit der Feststellung der Mängelbeseitigung,
17. bei der Durchführung der Untersuchung der Umweltverträglichkeit durch eine anerkannte Kraftfahrzeugwerkstatt die Kontrollnummer der anerkannten Kraftfahrzeugwerkstatt und das Datum der Untersuchung,
18. bei der Hauptuntersuchung festgestellte Mängel und ihre Einstufung einschließlich der Mängelcodes aus der für die Hauptuntersuchung verwendeten Version des Mangelbaums,
19. die Versionsnummer des verwendeten Mangelbaums,
20. Hinweise über sich in der Zukunft durch Verschleiß, Korrosion oder andere Umstände abzeichnende Mängel, soweit vorhanden.

Die Übermittlung hat nach Maßgabe des § 18 Absatz 3 zu erfolgen.

(3) Folgende weitere Daten mit Bezug auf eine Hauptuntersuchung oder Sicherheitsprüfung sind im Zentralen Fahrzeugregister zu erheben und zu speichern:

1. die Entscheidung über die Zuteilung der Prüfplakette nach einer Hauptuntersuchung oder der Prüfmarke nach einer Sicherheitsprüfung durch die Zulassungsbehörde,
  2. der Zeitpunkt der Beseitigung von bei der Untersuchung festgestellten Mängeln,
  3. das Ergebnis nach Beseitigung von bei der Untersuchung festgestellten Mängeln.
- § 60 Absatz 1 gilt entsprechend.

## **§ 62**

### **Übermittlung von Daten an die Versicherer**

(1) Die Zulassungsbehörde darf dem Versicherer zur Durchführung des Versicherungsvertrags folgende Daten übermitteln:

1. bei einem Fahrzeug, dem ein Kennzeichen zugeteilt ist:
  - a) das Kennzeichen und das Datum der Zuteilung,

## FPers 2.2.7

- b) bei Zuteilung eines Kennzeichens als Saisonkennzeichen zusätzlich zu den Angaben nach Buchstabe a der Betriebszeitraum,
  - c) bei einem Wechselkennzeichen oder einem Kennzeichen für elektrisch betriebene Fahrzeuge zusätzlich zu den Angaben nach Buchstabe a ein Hinweis auf eine solche Zuteilung,
  - d) die Fahrzeugklasse, die Art des Aufbaus sowie die Schlüsselnummer des Herstellers, den Typ sowie die Variante und die Version des Fahrzeuges,
  - e) die Fahrzeug-Identifizierungsnummer, die Nennleistung und bei einem Kraftrad zusätzlich den Hubraum,
  - f) bei einer natürlichen Person den Familiennamen, die Vornamen und die Anschrift des Halters,
  - g) bei einer juristischen Person den Namen oder die Bezeichnung und die Anschrift,
  - h) bei einer Vereinigung den Familiennamen, die Vornamen und die Anschrift des benannten Vertreters sowie erforderlichenfalls den Namen der Vereinigung,
  - i) einen Hinweis über das Vorliegen eines Versicherer- und Halterwechsels,
  - j) das Datum des Eingangs einer Anzeige über das Nichtbestehen oder die Beendigung des Versicherungsverhältnisses,
  - k) einen Hinweis über die Einleitung von Maßnahmen und Angaben zum Verbleib des Fahrzeuges oder Kennzeichens, jedoch nur nach Eingang einer Anzeige im Sinne des Buchstaben f,
  - l) das Datum der Außerbetriebsetzung des Fahrzeuges und das Ablaufdatum der Reservierung des Kennzeichens bei Außerbetriebsetzung,
  - m) den Namen und die Anschrift oder die Schlüsselnummer des Versicherers,
  - n) die Nummer des Versicherungsscheins oder der Versicherungsbestätigung,
  - o) einen Hinweis über den Eingang der Versicherungsbestätigung über eine neue Versicherung,
  - p) den Beginn des Versicherungsschutzes sowie
  - q) die Verwendung des Fahrzeuges nach § 6 Absatz 5 Nummer 1,
2. bei der Zuteilung eines roten Kennzeichens oder eines Kurzzeitkennzeichens:
- a) das Unterscheidungszeichen und die Erkennungsnummer des Kennzeichens sowie das Datum der Zuteilung,
  - b) die Gültigkeitsdauer des Kennzeichens,
  - c) den Familiennamen, die Vornamen und die Anschrift des Halters, falls dieser nicht mit dem Versicherungsnehmer identisch ist,
  - d) die in Nummer 1 Buchstabe i, j, k und l bezeichneten Daten,
  - e) das Ende des Versicherungsschutzes und
  - f) bei einem Kurzzeitkennzeichen auch die Fahrzeug-Identifizierungsnummer, die Fahrzeugklasse und die Art des Aufbaus,
3. bei einem Fahrzeug, dem ein Ausfuhrkennzeichen zugeteilt ist:
- a) das Unterscheidungszeichen und die Erkennungsnummer des Kennzeichens und das Datum der Zuteilung sowie
  - b) die in Nummer 1 Buchstabe d, e, f bis h und l bezeichneten Daten und das Ende des Versicherungsverhältnisses.

(2) Die Übermittlung der Daten hat zu erfolgen aus Anlass:

- 1. der Zuteilung des Kennzeichens,
- 2. des Vorliegens einer neuen Versicherungsbestätigung,
- 3. des Versicherer- oder Halterwechsels,
- 4. des Wohnsitz- oder Sitzwechsels des Halters, wenn die Zulassungsbehörde die Daten durch Direkteinstellung nach § 60 Absatz 3 ändert,
- 5. der Außerbetriebsetzung des Fahrzeuges sowie
- 6. des Eingangs einer Anzeige wegen Nichtbestehens oder Beendigung des Versicherungsverhältnisses oder der hierauf beruhenden Maßnahmen.

Sofern die Zulassungsbehörde die Daten nicht durch Direkteinstellung nach § 60 Absatz 3 ändert, ist die Übermittlung der Daten nach Satz 1 Nummer 4 nur notwendig, sofern der Wechsel in den Bereich einer anderen Zulassungsbehörde erfolgt.

(3) Die Übermittlung der Daten nach den Absätzen 1 und 2 hat elektronisch zu erfolgen und darf zu den dort genannten Zwecken auch über das Kraftfahrt-Bundesamt durch eine Gemeinschaftseinrichtung der Versicherer erfolgen. Das Kraftfahrt-Bundesamt ist berechtigt, die Daten hierfür zu erheben und zu speichern, und trägt die Verantwortung für die Richtigkeit und Vollständigkeit der Übermittlung an die Gemeinschaftseinrichtung. Eine gesetzliche Verpflichtung des Kraftfahrt-Bundesamtes zur Übermittlung der Daten wird dadurch nicht begründet.

### § 63

#### Mitteilungen an die Finanzbehörden

(1) Die Zulassungsbehörde hat den nach § 1 der Kraftfahrzeugsteuer-Durchführungsverordnung für die Ausübung der Verwaltung der Kraftfahrzeugsteuer zuständigen Finanzbehörden zur Durchführung des Kraftfahrzeugsteuerrechts mitzuteilen:

1. bei einem zulassungspflichtigen Fahrzeug, dem ein Kennzeichen zugeteilt ist, die in § 6 Absatz 1 Satz 2, Absatz 5 Nummer 2 und Absatz 8 Satz 1 Nummer 1 bis 3, 5, 6, 7 Buchstabe a bis f, h bis j und l, § 57 Absatz 1 Nummer 2, 3, 4, 5, 9, 10 Buchstabe b, Nummer 11 bis 13, 20, 25, 26 Buchstabe f, Nummer 31 Buchstabe a und b, Absatz 4 Nummer 2 Buchstabe b und Absatz 9 bezeichneten Daten sowie die in § 5 Absatz 2 Nummer 3 der Kraftfahrzeugsteuer-Durchführungsverordnung bezeichneten Daten;
2. bei der Zuteilung eines roten Kennzeichens die nach § 57 Absatz 2 Nummer 1 bis 3 und § 59 Absatz 1 Satz 1 Nummer 2 zu erhebenden und zu speichernden Daten sowie die Änderung dieser Daten und das Datum der Änderung.

(2) Die Zulassungsbehörde hat dem zur Durchführung des Umsatzsteuerrechts nach § 21 der Abgabenordnung zuständigen Finanzamt die in § 6 Absatz 6 bezeichneten Daten mitzuteilen.

(3) Die in den Absätzen 1 und 2 genannten Daten sind nach Maßgabe des § 5 Absatz 3 der Kraftfahrzeugsteuer-Durchführungsverordnung elektronisch zu übermitteln. Die elektronische Übermittlung der Daten hat über das Kraftfahrt-Bundesamt nach Maßgabe der vom Kraftfahrt-Bundesamt im Einvernehmen mit dem Bundesministerium der Finanzen festgelegten und auf der Internetseite des Kraftfahrt-Bundesamts veröffentlichten technisch-organisatorischen Standards zu erfolgen. Das Kraftfahrt-Bundesamt hat auf Änderungen im Bundesanzeiger und im Verkehrsblatt hinzuweisen. Das Kraftfahrt-Bundesamt darf die übermittelten Daten ausschließlich zu dem Zweck erheben und speichern, um die Übermittlung der Daten an die für die Ausübung der Verwaltung der Kraftfahrzeugsteuer zuständige Behörde nach Absatz 1 zu ermöglichen. Das Kraftfahrt-Bundesamt ist verpflichtet, die Daten unverzüglich an die genannte Behörde zu übermitteln und nach der Übermittlung unverzüglich zu löschen. Die Verarbeitung der Daten zu anderen Zwecken durch das Kraftfahrt-Bundesamt ist nicht zulässig.

### § 64

#### Übermittlung von Daten an Stellen zur Durchführung des Bundesleistungsgesetzes, des Verkehrssicherstellungsgesetzes, des Verkehrsleistungsgesetzes und von Maßnahmen des Katastrophenschutzes

(1) Die Zulassungsbehörde darf bei einem Fahrzeug, dem ein Kennzeichen zugeteilt ist,

1. für die Zwecke des Bundesleistungsgesetzes den nach § 5 des Bundesleistungsgesetzes bestimmten Anforderungsbehörden,
2. für die Zwecke des Verkehrssicherstellungsgesetzes den nach § 19 des Verkehrssicherstellungsgesetzes bestimmten Behörden,
3. für die Zwecke des Verkehrsleistungsgesetzes dem Bundesamt für Logistik und Mobilität sowie
4. für die Zwecke des Katastrophenschutzes den Stellen, die nach den von den Ländern für Maßnahmen des Katastrophenschutzes erlassenen Gesetzen zuständig sind,

auf entsprechende Anforderung die nach § 58 Absatz 1 gespeicherten Fahrzeugdaten sowie die nach § 59 Absatz 1 Satz 1 Nummer 2 und Satz 2 gespeicherten Halterdaten übermitteln.

(2) Das Kraftfahrt-Bundesamt darf bei einem Fahrzeug, dem ein Kennzeichen zugeteilt ist,

## FPers 2.2.7

1. für die Zwecke des Bundesleistungsgesetzes den nach § 5 des Bundesleistungsgesetzes bestimmten Anforderungsbehörden und den diesen vorgesetzten Behörden,
2. für die Zwecke des Verkehrssicherstellungsgesetzes den nach § 19 des Verkehrssicherstellungsgesetzes bestimmten Behörden,
3. für die Zwecke des Verkehrsleistungsgesetzes dem Bundesamt für Logistik und Mobilität sowie
4. für die Zwecke des Katastrophenschutzes den Stellen, die nach den von den Ländern für Maßnahmen des Katastrophenschutzes erlassenen Gesetzen zuständig sind, und den diesen Stellen vorgesetzten Behörden

auf entsprechende Anforderung die nach § 57 Absatz 1 gespeicherten Fahrzeugdaten und die nach § 59 Absatz 1 Satz 1 Nummer 1 und Satz 2 gespeicherten Halterdaten übermitteln. Satz 1 gilt nicht für die Sicherheitscodes der Zulassungsbescheinigung Teil I und Teil II sowie der Stempelplaketten.

### § 65

#### Übermittlungen des Kraftfahrt-Bundesamtes an die Zulassungsbehörden

(1) Ist einem Fahrzeug von einer Zulassungsbehörde ein neues Kennzeichen oder ein Ausfuhrkennzeichen zugeteilt worden und war diesem Fahrzeug bereits von einer anderen Zulassungsbehörde ein Kennzeichen des anderen Zulassungsbezirks zugeteilt worden oder wird ein Fahrzeug mit dem Kennzeichen des anderen Zulassungsbezirks bei einer anderen Zulassungsbehörde weitergeführt, hat das Kraftfahrt-Bundesamt der für die Zuteilung des bisherigen Kennzeichens zuständigen Zulassungsbehörde und, sofern das bisherige Kennzeichen im Sinne des § 15 Absatz 4 Satz 1 Nummer 2 oder des § 15 Absatz 5 Satz 3 Nummer 4 von einer anderen Zulassungsbehörde weitergeführt wurde, auch dieser anderen Zulassungsbehörde, folgende Daten zu übermitteln:

1. die Fahrzeug-Identifizierungsnummer des Fahrzeuges,
2. die Fahrzeugklasse des Fahrzeuges,
3. die Marke des Fahrzeuges,
4. die Nummer der Zulassungsbescheinigung Teil II und
5. die Zuteilung oder Weiterführung des bisherigen Kennzeichens.

Im Fall des Satzes 1 Nummer 5 ist zusätzlich zu den Angaben nach Satz 1 Folgendes zu übermitteln:

1. bei der Zuteilung eines neuen Kennzeichens
  - a) das bisherige Kennzeichen,
  - b) das neue Kennzeichen und
  - c) das Datum der Zuteilung des neuen Kennzeichens,
2. bei der Weiterführung des bisherigen Kennzeichens
  - a) das Kennzeichen und
  - b) das Datum, seit wann das Kennzeichen bei der neu zuständigen Zulassungsbehörde weitergeführt wird.

(2) Ist ein Fahrzeug von einer Zulassungsbehörde außer Betrieb gesetzt worden, die nicht auch für die Zuteilung des geführten Kennzeichens zuständig ist, hat das Kraftfahrt-Bundesamt der für die Zuteilung des Kennzeichens zuständigen Zulassungsbehörde und, sofern das Kennzeichen im Sinne des § 15 Absatz 4 Satz 1 Nummer 2 oder des § 15 Absatz 5 Satz 3 Nummer 4 von einer anderen Zulassungsbehörde weitergeführt wurde, auch dieser anderen Zulassungsbehörde den Vermerk über die Außerbetriebsetzung zu übermitteln.

(3) Das Kraftfahrt-Bundesamt hat an die jeweils zuständige Zulassungsbehörde die im Zentralen Fahrzeugregister enthaltenen Angaben über Diebstahl oder sonstiges Abhandenkommen von Fahrzeugen, Kennzeichen, ausgefertigten Zulassungsbescheinigungen Teil II und gespeicherten ausländischen Zulassungsbescheinigungen sowie über das Wiederauffinden dieser Fahrzeuge, Kennzeichen und Zulassungsbescheinigungen zu übermitteln. Der Übermittlung nach Satz 1 bedarf es nicht, sofern dem Kraftfahrt-Bundesamt bekannt ist, dass die Zulassungsbehörde hierüber unterrichtet ist.

(4) Wird dem Zentralen Fahrzeugregister ein Fahrzeug als zum Verkehr zugelassen gemeldet, dessen Fahrzeug-Identifizierungsnummer, Nummer der Zulassungsbescheinigung Teil II oder Kennzeichen im Zentralen

Fahrzeugregister bereits zu einem anderen im Verkehr befindlichen Fahrzeug gespeichert ist, so hat das Kraftfahrt-Bundesamt diesen Umstand der Zulassungsbehörde, die das Fahrzeug gemeldet hat, zur Prüfung des Sachverhaltes mitzuteilen.

(5) Die Datenübermittlungen nach den Absätzen 1 und 2 sind entbehrlich, wenn die Zulassungsbehörde, für die die Daten bestimmt sind, die in § 60 vorgeschriebene Datenübermittlung im Wege der Datenfernübertragung durch Direkteinstellung vornimmt.

## **§ 66**

### **Abruf im automatisierten Verfahren**

(1) Zur Übermittlung durch Abruf im automatisierten Verfahren aus dem Zentralen Fahrzeugregister nach § 36 Absatz 1 des Straßenverkehrsgesetzes dürfen folgende Daten bereitgehalten werden:

1. für eine Anfrage unter Verwendung des Kennzeichens, der Fahrzeug-Identifizierungsnummer, der Nummer der Zulassungsbescheinigung, der Vordrucknummer oder der von der Zulassungsbehörde aufgetragenen Nummer der Zulassungsbescheinigung Teil I, der Nummer einer ausländischen Zulassungsbescheinigung oder des Familiennamens, Vornamens, Ordens- oder Künstlernamens, Geburtsnamens, Datums und Ortes der Geburt oder im Fall einer juristischen Person, Behörde oder Vereinigung des Namens oder der Bezeichnung des Halters, sofern erforderlich in Verbindung mit der Anschrift des Halters die in den §§ 57 und 61 genannten Fahrzeugdaten, sowie die in § 59 genannten Halterdaten,
2. für Anfragen unter Verwendung eines Teils des Kennzeichens:
  - a) die mit dem angefragten Teil des Kennzeichens übereinstimmenden Kennzeichen,
  - b) die Daten über die Fahrzeugklasse, die Marke, die Handelsbezeichnung, den Typ und bei Personenkraftwagen die Farbe des Fahrzeuges sowie das Datum der ersten Zulassung und
  - c) bei Fahrzeugen mit Versicherungskennzeichen oder Versicherungsplakette zusätzlich zu den Angaben nach Buchstabe b der Beginn und das Ende des Versicherungsverhältnisses.

Satz 1 Nummer 1 gilt nicht für die Sicherheitscodes der Zulassungsbescheinigung Teil I und Teil II sowie der Stempelplaketten.

(2) Zur Übermittlung durch Abruf im automatisierten Verfahren aus dem Zentralen Fahrzeugregister nach § 36 Absatz 2 Satz 1 Nummer 1, 2, 2a und 4, Absatz 2a, Absatz 2h und 3 des Straßenverkehrsgesetzes dürfen folgende Daten bereitgehalten werden:

1. für eine Anfrage unter Verwendung des Kennzeichens, der Fahrzeug-Identifizierungsnummer, der Nummer der Zulassungsbescheinigung, die bei Teil I der Vordrucknummer oder der von der Zulassungsbehörde aufgetragenen Nummer entspricht, der Nummer einer ausländischen Zulassungsbescheinigung oder des Familiennamens, Vornamens, Ordens- oder Künstlernamens, Geburtsnamens, Datums und Ortes der Geburt oder im Fall einer juristischen Person, Behörde oder Vereinigung des Namens oder der Bezeichnung des Halters erforderlichenfalls in Verbindung mit der Anschrift des Halters:
  - a) die in § 57 Absatz 1 Nummer 1 bis 5, 7 bis 22 und 24 Buchstabe c, Nummer 25 und 26 Buchstabe a bis e, Nummer 30 bis 32, Absatz 2 Nummer 1 bis 4, Absatz 3 Nummer 1 bis 4, Absatz 4 Nummer 1 bis 4, Absatz 5 Nummer 1 bis 5, Absatz 6 Nummer 1 bis 4 und Absatz 8 bis 10 genannten Fahrzeugdaten und
  - b) die in § 59 Absatz 1 und 3 genannten Halterdaten,
2. für eine Anfrage unter Verwendung eines Teils des Kennzeichens:
  - a) die mit dem angefragten Teil des Kennzeichens übereinstimmenden Kennzeichen,
  - b) die Fahrzeugklasse, die Marke, die Handelsbezeichnung, der Typ und bei Personenkraftwagen die Farbe des Fahrzeuges sowie das Datum der ersten Zulassung und
  - c) bei Fahrzeugen mit Versicherungskennzeichen oder zusätzlich zu den Angaben nach Buchstabe b der Beginn und das Ende des Versicherungsverhältnisses.

Satz 1 Nummer 1 Buchstabe a gilt nicht für die Sicherheitscodes der Zulassungsbescheinigung Teil I und Teil II sowie der Stempelplaketten.

(3) Zur Übermittlung durch Abruf im automatisierten Verfahren aus dem Zentralen Fahrzeugregister nach § 36 Absatz 2 Satz 1 Nummer 1a des Straßenverkehrsgesetzes dürfen für eine Anfrage unter Verwendung des Kennzeichens oder der Fahrzeug-Identifizierungsnummer folgende Daten bereitgehalten werden:

## FPers 2.2.7

1. das Kennzeichen, das Datum der Zuteilung des Kennzeichens, bei Saisonkennzeichen zusätzlich der Betriebszeitraum und das Datum der Außerbetriebsetzung des Fahrzeuges sowie die nach § 57 Absatz 1 Nummer 1 und 25 und Absatz 4 Nummer 1 zu erhebenden und zu speichernden Fahrzeugdaten und
2. die in § 59 Absatz 1 und 3 genannten Halterdaten.

(4) Zur Übermittlung durch Abruf im automatisierten Verfahren aus dem Zentralen Fahrzeugregister nach § 36 Absatz 2j des Straßenverkehrsgesetzes dürfen für eine Anfrage unter Verwendung der Fahrzeug-Identifizierungsnummer und des Kennzeichens folgende Daten für das Bundesamt für Wirtschaft und Ausfuhrkontrolle bereitgehalten werden:

1. die in § 59 Absatz 1 und 3 genannten aktuellen und früheren Halterdaten und die Anzahl der früheren Halter,
2. die in § 57 Absatz 1 Nummer 1 in Verbindung mit § 6 Absatz 8 Satz 1 Nummer 2, 5 und 7 Buchstabe a, § 57 Absatz 1 Nummer 10 Buchstabe a und b sowie § 57 Absatz 1 Nummer 2 und 31 Buchstabe d und e genannten Fahrzeugdaten.

(5) Zur Übermittlung durch Abruf im automatisierten Verfahren aus dem Zentralen Fahrzeugregister nach § 36 Absatz 2b des Straßenverkehrsgesetzes dürfen die nach § 59 Absatz 1 gespeicherten Halterdaten und die nach § 57 Absatz 1 Nummer 12 in Verbindung mit § 6 Absatz 8 Satz 1 Nummer 1 und 7 Buchstabe c bis e gespeicherten Fahrzeugdaten bereitgehalten werden, soweit sie für die Ermittlung des Schuldners und der Höhe der Mautgebühr nach dem Fernstraßenbauprivatfinanzierungsgesetz erforderlich sind. Die Daten nach Satz 1 sind für den mit der Erhebung der Mautgebühr nach dem Fernstraßenbauprivatfinanzierungsgesetz beliehenen Privaten zum Abruf bereitzuhalten. Gleiches gilt für Daten, soweit sie für die Ermittlung des Schuldners und der Höhe der Mautgebühr nach Gesetzen der Länder über den gebührenfinanzierten Neu- und Ausbau von Straßen erforderlich sind.

(6) Die Übermittlung nach § 36 Absatz 2c des Straßenverkehrsgesetzes von Fahrzeugdaten und Daten von Fahrzeugkombinationen, die für die Erhebung der Maut nach dem Bundesfernstraßenmautgesetz maßgeblich sind, ist durch Abruf im automatisierten Verfahren zulässig. Satz 1 gilt auch für die in Feld 33 des Fahrzeugscheins oder Feld 22 der Zulassungsbescheinigung Teil I eingetragenen Fahrzeugdaten und Daten von Fahrzeugkombinationen, die im Zentralen Fahrzeugregister erfasst sind. Die Daten nach Satz 1 sind bereitzuhalten für das Bundesamt für Logistik und Mobilität und eine sonstige öffentliche Stelle, die mit der Erhebung der Autobahnmaut beauftragt ist.

(7) Zur Übermittlung durch Abruf im automatisierten Verfahren dürfen aus dem Zentralen Fahrzeugregister nach § 36 Absatz 2d, 2e und 2k des Straßenverkehrsgesetzes die in Absatz 2 Satz 1 Nummer 1 Buchstabe a und b genannten Daten für eine Anfrage unter Verwendung folgender Angaben bereitgehalten werden:

1. im Fall einer natürlichen Person, Familienname, Vornamen, Ordens- oder Künstlernamen, Geburtsname, Datum und Ort der Geburt oder
2. im Fall einer juristischen Person, Behörde oder Vereinigung der Name oder die Bezeichnung des Halters, sofern erforderlich in Verbindung mit der Anschrift des Halters.

Die in Satz 1 genannten Daten sind bereitzuhalten für die zentrale Behörde nach § 4 des Auslandsunterhaltungsgesetzes sowie für Gerichtsvollzieher und das Insolvenzgericht.

(8) Zur Übermittlung durch Abruf im automatisierten Verfahren aus dem Zentralen Fahrzeugregister nach § 36 Absatz 2f des Straßenverkehrsgesetzes dürfen die in § 61 Absatz 1 Satz 1 Nummer 7, 9 bis 12, 15, 16, Absatz 2 Satz 1 Nummer 1 bis 7, 12, 18 bis 20 und Absatz 3 genannten Daten der jeweils letzten gespeicherten Hauptuntersuchung oder Sicherheitsprüfung für eine Anfrage unter Verwendung der Fahrzeug-Identifizierungsnummer und, sofern zugeteilt, des Kennzeichens bereitgehalten werden. Die in Satz 1 genannten Daten sind bereitzuhalten für die Technischen Prüfstellen für den Kraftfahrzeugverkehr und für die amtlich anerkannten Überwachungsorganisationen, auch über ihre jeweiligen Kopfstellen, sowie über Kopfstellen für die anerkannten Kraftfahrzeugwerkstätten, soweit diese Werkstätten Sicherheitsprüfungen durchführen. Die Verwendung der Daten durch die Technischen Prüfstellen für den Kraftfahrzeugverkehr, durch die amtlich anerkannten Überwachungsorganisationen und durch die anerkannten Kraftfahrzeugwerkstätten ist auf die Zwecke der Durchführung der nächsten Hauptuntersuchung oder Sicherheitsprüfung nach § 29 der Straßenverkehrs-Zulassungs-Ordnung beschränkt. Nach Durchführung der nächsten Hauptuntersuchung oder Sicherheitsprüfung nach § 29 der Straßenverkehrs-Zulassungs-Ordnung sind die Daten unverzüglich zu löschen. Die Daten dürfen weder an Dritte übermittelt noch offengelegt werden.



(9) Zur Übermittlung durch Abruf im automatisierten Verfahren aus dem Zentralen Fahrzeugregister nach § 36 Absatz 3a des Straßenverkehrsgesetzes für Maßnahmen zur Gewährleistung des Versicherungsschutzes im Rahmen der Kraftfahrzeug-Haftpflichtversicherung dürfen die nach § 59 Absatz 1 zu erhebenden und zu speichernden Halterdaten und die in § 57 Absatz 1 Nummer 24, Absatz 2 Nummer 4, Absatz 4 Nummer 4, Absatz 5 Nummer 5, Absatz 6 Nummer 4 genannten Daten zur Kraftfahrzeug-Haftpflichtversicherung bereitgehalten werden. Die in Satz 1 genannten Daten sind bereitzuhalten für die nach § 8a Absatz 1 Satz 1 des Pflichtversicherungsgesetzes eingerichtete Auskunftsstelle.

(10) Die Übermittlung nach § 36 Absatz 3b des Straßenverkehrsgesetzes von Fahrzeugdaten nach § 57 Absatz 1 Nummer 1 bis 5, 9 bis 13, 20, 25, 26 Buchstabe d und f, Nummer 29, 30, 31 Buchstabe d und e, Absatz 2 Nummer 1 bis 3, Absatz 4 Nummer 2 und Absatz 8 und 9 darf durch Abruf im automatisierten Verfahren erfolgen.

(11) Die Übermittlung nach § 36 Absatz 3c des Straßenverkehrsgesetzes von Fahrzeugdaten nach § 57 Absatz 1 Nummer 1 bis 5, 9, 25, 31 Buchstabe d und e und Absatz 4 Nummer 1 und 2 darf durch Abruf im automatisierten Verfahren erfolgen.

(12) Zur Übermittlung durch Abruf im automatisierten Verfahren aus den örtlichen Fahrzeugregistern nach § 36 Absatz 2 Satz 2 des Straßenverkehrsgesetzes dürfen folgende Daten bereitgehalten werden:

1. für eine Anfrage unter Verwendung des Kennzeichens oder der Fahrzeug-Identifizierungsnummer:
  - a) die nach § 59 Absatz 1 zu erhebenden und zu speichernden Halterdaten und
  - b) die nach § 58 Absatz 1 Nummer 1, 3 bis 5, 7 bis 20, 22 bis 30, Absatz 2 Nummer 1 bis 4 und Absatz 4 Nummer 1 bis 4 zu erhebenden und zu speichernden Fahrzeugdaten,
2. für eine Anfrage unter Verwendung eines Teils des Kennzeichens: die in Absatz 2 Satz 1 Nummer 2 bezeichneten Daten,
3. für eine Anfrage unter Verwendung des Familiennamens, Vornamens, Ordens- oder Künstlernamens, Geburtsnamens, Datums und Ortes der Geburt des Halters oder im Fall einer juristischen Person, Behörde oder Vereinigung des Namens oder der Bezeichnung des Halters oder unter Verwendung der Anschrift des Halters: die in Nummer 1 bezeichneten Daten.

(13) Ein Abruf im automatisierten Verfahren soll von der abrufberechtigten Stelle über Kopfstellen erfolgen. Die Einzelheiten zur netztechnischen Anbindung hat das Kraftfahrt-Bundesamt festzulegen und auf der Internetseite des Kraftfahrt-Bundesamts zu veröffentlichen. Das Kraftfahrt-Bundesamt hat auf Änderungen im Bundesanzeiger und im Verkehrsblatt hinzuweisen. Eine Erhebung und Speicherung der Anfrage- und Auskunftsdaten bei den Kopfstellen darf ausschließlich zum Zweck der Weiterübermittlung erfolgen. Nach erfolgter Weiterübermittlung haben die Kopfstellen diese gespeicherten Daten unverzüglich, bei elektronischer Speicherung automatisiert, zu löschen. § 68 bleibt unberührt.

## **§ 67**

### **Automatisiertes Anfrage- und Auskunftsverfahren**

Die technische Abwicklung des automatisierten Anfrage- und Auskunftsverfahrens nach § 36a des Straßenverkehrsgesetzes hat nach einem vom Kraftfahrt-Bundesamt festgelegten und auf der Internetseite des Kraftfahrt-Bundesamtes veröffentlichten Standard zu erfolgen. Das Kraftfahrt-Bundesamt hat auf Änderungen im Bundesanzeiger und im Verkehrsblatt hinzuweisen. Vor der Veröffentlichung der Standards nach Satz 1 sind die zuständigen obersten Landesbehörden anzuhören.

## **§ 68**

### **Sicherung des Abrufverfahrens gegen Missbrauch**

(1) Die übermittelnde Stelle darf einen Abruf nach § 36 des Straßenverkehrsgesetzes nur zulassen, wenn bei der Durchführung des Abrufs die folgenden Angaben verwendet werden:

1. eine Kennung des zum Abruf berechtigten Nutzers und

## FPers 2.2.7

2. ein Passwort.

Nutzer im Sinne des Satzes 1 Nummer 1 kann eine natürliche Person oder eine Dienststelle sein. Bei Abruf über ein sicheres, geschlossenes Netz kann die Kennung nach Satz 1 Nummer 1 auf Antrag des Netzbetreibers als einheitliche Kennung für die an dieses Netz angeschlossenen Nutzer erteilt werden, sofern der Netzbetreiber selbst abrufberechtigt ist. Die Verantwortung für die Sicherheit des Datennetzwerks und die Zulassung ausschließlich berechtigter Nutzer hat im Fall des Satzes 3 der Netzbetreiber zu tragen. Ein Nutzer im Sinne des Satzes 1 Nummer 1, der keine natürliche Person ist, hat sicherzustellen, dass zu jedem Abruf die jeweils abrufende natürliche Person festgestellt werden kann. Der Nutzer oder die abrufende Person hat vor dem ersten Abruf ein eigenes Passwort zu wählen und dieses jeweils spätestens nach einem von der übermittelnden Stelle vorgegebenen Zeitraum zu ändern.

(2) Die übermittelnde Stelle hat durch ein selbsttätiges Verfahren zu gewährleisten, dass keine Abrufe erfolgen können, sobald die Kennung nach Absatz 1 Satz 1 Nummer 1 oder das Passwort nach Absatz 1 Satz 1 Nummer 2 mehr als zweimal hintereinander unrichtig übermittelt wurde. Die abrufende Stelle hat Maßnahmen zum Schutz gegen unberechtigte Nutzungen des Abrufsystems zu treffen.

(3) Die übermittelnde Stelle hat sicherzustellen, dass die Aufzeichnungen nach § 36 Absatz 6 des Straßenverkehrsgesetzes über die Abrufe selbsttätig erfolgen und dass der Abruf bei nicht ordnungsgemäßer Aufzeichnung unterbrochen wird. Der Aufzeichnung haben auch versuchte Abrufe, die unter Verwendung von fehlerhaften Kennungen mehr als einmal vorgenommen werden, zu unterliegen. Satz 1 gilt entsprechend für die weiteren Aufzeichnungen nach § 36 Absatz 7 des Straßenverkehrsgesetzes.

(4) Die Übermittlung durch ein automatisiertes Anfrage- und Auskunftsverfahren beim Kraftfahrt-Bundesamt nach § 36a des Straßenverkehrsgesetzes ist zulässig, wenn sie unter Verwendung einer Kennung der zum Empfang der Daten berechtigten Behörde erfolgt. Der Empfänger hat sicherzustellen, dass die übermittelten Daten nur bei den zum Empfang bestimmten Endgeräten empfangen werden. Die übermittelnde Stelle hat

1. durch ein selbsttätiges Verfahren zu gewährleisten, dass eine Übermittlung nicht vorgenommen wird, wenn die Kennung nicht oder unrichtig angegeben wurde,
2. versuchte Anfragen ohne Angabe der richtigen Kennung sowie die Angabe einer fehlerhaften Kennung zu protokollieren,
3. im Zusammenwirken mit der anfragenden Stelle jedem Fehlversuch nachzugehen und die Maßnahmen zu ergreifen, die zur Sicherung des ordnungsgemäßen Verfahrens notwendig sind, und
4. sicherzustellen, dass die Aufzeichnungen nach § 36a Satz 2 des Straßenverkehrsgesetzes selbsttätig erfolgen und die Übermittlung bei nicht ordnungsgemäßer Aufzeichnung unterbrochen wird.

### § 69

#### Aufzeichnung der Abrufe im automatisierten Verfahren

(1) Der Anlass des Abrufs ist von der abrufenden Stelle unter Verwendung folgender Schlüsselzahlen zu übermitteln:

1. Zulassung von Fahrzeugen: Schlüsselzahl 1,
2. bei Überwachung des Straßenverkehrs: keine oder nicht vorschriftsmäßige Papiere oder Verdacht auf Fälschung der Papiere oder des Kennzeichens oder sonstige verkehrsrechtliche Beanstandungen oder verkehrsbezogene Anlässe: Schlüsselzahl 2,
3. Nichtbeachten der polizeilichen Anhalteaufforderung oder Verkehrsunfallflucht: Schlüsselzahl 3,
4. Feststellungen bei aufgefundenen oder verkehrsbehindernd abgestellten Fahrzeugen: Schlüsselzahl 4,
5. Verdacht des Diebstahls oder der missbräuchlichen Benutzung eines Fahrzeuges: Schlüsselzahl 5,
6. Grenzkontrolle: Schlüsselzahl 6,
7. Gefahrenabwehr: Schlüsselzahl 7,
8. Verfolgung von Straftaten oder Verkehrsordnungswidrigkeiten: Schlüsselzahl 8,
9. Fahndung, Grenzfahndung, Kontrollstelle: Schlüsselzahl 9 und
10. sonstige Anlässe: Schlüsselzahl 0.

Bei Verwendung der Schlüsselzahlen 8, 9 und 0 ist zusätzlich zu der Schlüsselzahl ein auf den bestimmten Anlass bezogenes Aktenzeichen oder eine Tagebuchnummer zu übermitteln, sofern diese Daten beim Abruf angegeben werden können. Können die in Satz 2 bezeichneten Daten nicht angegeben werden, ist jeweils in

Kurzform bei der Verwendung der Schlüsselzahl 8 die Art der Straftat oder die Art der Verkehrsordnungswidrigkeit und bei Verwendung der Schlüsselzahlen 9 und 0 die Art der Maßnahme oder des Ereignisses zu bezeichnen.

(2) Zur Feststellung der für den Abruf verantwortlichen Person sind der übermittelnden Stelle die Dienstnummer, die Nummer des Dienstausweises, ein Namenskurzzeichen unter Angabe der Organisationseinheit oder andere Hinweise zu übermitteln, die unter Hinzuziehung von Unterlagen bei der abrufenden Stelle diese Feststellung ermöglichen. Als Hinweis im Sinne des Satzes 1 gilt insbesondere

1. das nach Absatz 1 Satz 2 übermittelte Aktenzeichen oder die Tagebuchnummer, sofern die Tatsache des Abrufs unter Bezeichnung der hierfür verantwortlichen Person aktenkundig gemacht wird, oder
2. der Funkrufname, sofern dieser zur nachträglichen Feststellung der für den Abruf verantwortlichen Person geeignet ist.

(3) Für die nach § 36 Absatz 7 des Straßenverkehrsgesetzes vorgeschriebenen weiteren Aufzeichnungen gilt § 36 Absatz 6 Satz 2 bis 4 des Straßenverkehrsgesetzes entsprechend.

## **§ 70**

### **Abruf im automatisierten Verfahren durch ausländische Stellen**

Zur Übermittlung durch Abruf im automatisierten Verfahren aus dem Zentralen Fahrzeugregister nach § 37a des Straßenverkehrsgesetzes unter Verwendung des Kennzeichens oder der Fahrzeug-Identifizierungsnummer dürfen die folgenden Daten bereitgehalten werden:

1. für Verwaltungsmaßnahmen nach § 37 Absatz 1 Nummer 1 des Straßenverkehrsgesetzes die in § 66 Absatz 2 Satz 1 Nummer 1 Buchstabe a genannten Daten und
2. für Maßnahmen wegen Zuwiderhandlungen und Straftaten, zur Abwehr von Gefahren für die öffentliche Sicherheit sowie zur Überwachung des Versicherungsschutzes nach § 37 Absatz 1 Nummer 2 bis 4 und Absatz 1a des Straßenverkehrsgesetzes die in § 66 Absatz 2 Satz 1 Nummer 1 Buchstabe a und b genannten Daten.

Die §§ 68 und 69 gelten entsprechend.

## **§ 71**

### **Übermittlungssperren**

(1) Eine Übermittlungssperre gegenüber Dritten nach § 41 des Straßenverkehrsgesetzes darf nur durch die für die Zulassungsbehörde zuständige oberste Landesbehörde oder die von ihr bestimmten oder nach Landesrecht zuständigen Stellen angeordnet werden. Die Zulassungsbehörde hat die Sperre unverzüglich im örtlichen Fahrzeugregister zu vermerken. Die Sätze 1 und 2 gelten entsprechend für die Änderung einer Sperre. Sobald eine Sperre aufgehoben wird, ist der Sperrvermerk von der Zulassungsbehörde zu löschen.

(2) Eine Übermittlungssperre gegenüber einem Dritten ist von der sperrenden Behörde oder der Zulassungsbehörde dem Kraftfahrt-Bundesamt mitzuteilen. Das Kraftfahrt-Bundesamt hat die Sperre und die sperrende Behörde unverzüglich im Zentralen Fahrzeugregister zu vermerken. Die Änderung oder die Aufhebung einer Sperre ist von der sperrenden Behörde oder der zuständigen Zulassungsbehörde dem Kraftfahrt-Bundesamt mitzuteilen. Für die Änderung der Sperre gilt Satz 2 entsprechend. Sobald dem Kraftfahrt-Bundesamt die Aufhebung der Sperre gemeldet wird, so ist der Sperrvermerk unverzüglich zu löschen.

(3) Ein Übermittlungssuchen, das sich auf gesperrte Daten bezieht, ist von der Zulassungsbehörde oder vom Kraftfahrt-Bundesamt an die sperrende Behörde weiterzuleiten.

### § 72

#### Löschung von Daten aus dem Zentralen Fahrzeugregister

(1) Bei einem Fahrzeug mit Kennzeichen nach § 9 sind die Daten im Zentralen Fahrzeugregister vorbehaltlich des Absatzes 5 sieben Jahre, nachdem das Fahrzeug außer Betrieb gesetzt wurde, zu löschen.

(2) Die bei der Ausgabe eines roten Kennzeichens im Zentralen Fahrzeugregister gespeicherten Daten sind vorbehaltlich des Absatzes 5 sieben Jahre nach Rückgabe oder Entstempelung des Kennzeichens zu löschen. Die bei der Ausgabe eines Kurzzeitkennzeichens im Zentralen Fahrzeugregister gespeicherten Daten sind sieben Jahre nach Ablauf der Gültigkeit des Kennzeichens zu löschen.

(3) Bei einem Fahrzeug mit Ausfuhrkennzeichen sind die Daten im Zentralen Fahrzeugregister vorbehaltlich des Absatzes 5 sieben Jahre nach Ablauf der Gültigkeit der Zulassung zu löschen.

(4) Bei einem Fahrzeug mit Versicherungskennzeichen oder einer Versicherungsplakette sind die Daten im Zentralen Fahrzeugregister vorbehaltlich des Absatzes 5 sieben Jahre nach dem Ende des Verkehrsjahres zu löschen.

(5) Die Angaben über einen Diebstahl oder ein sonstiges Abhandenkommen des Fahrzeuges, des Kennzeichens im Sinne der Absätze 1 bis 4, der Versicherungsplakette oder der Zulassungsbescheinigung Teil II sind bei deren Wiederauffinden, sonst nach Ende der Fahndungsmaßnahmen zu löschen.

(6) Die Daten über ein Kennzeichen nach § 57 Absatz 7 sind im Zentralen Fahrzeugregister spätestens ein Jahr nach der Rückgabe oder der Entziehung des jeweiligen Kennzeichens zu löschen. Bei einem Diebstahl oder einem sonstigen Abhandenkommen des Kennzeichens gilt Absatz 5 entsprechend.

### § 73

#### Löschung von Daten aus dem örtlichen Fahrzeugregister

(1) Bei einem Fahrzeug mit einem Kennzeichen nach § 9 sind die Daten im örtlichen Fahrzeugregister vorbehaltlich des Absatzes 4 spätestens ein Jahr nach Eingang der vom Kraftfahrt-Bundesamt nach § 65 Absatz 1 oder Absatz 2 übersandten Mitteilung zu löschen. Die in § 33 Absatz 1 Satz 2 des Straßenverkehrsgesetzes bezeichneten Daten sind nach Zuteilung des Kennzeichens für den neuen Halter, sonst spätestens ein Jahr nach Eingang der vom Kraftfahrt-Bundesamt nach § 65 Absatz 1 oder Absatz 2 übersandten Mitteilung zu löschen.

(2) Die bei der Zuteilung eines roten Kennzeichens oder eines Kurzzeitkennzeichens im örtlichen Fahrzeugregister gespeicherten Daten sind vorbehaltlich des Absatzes 4 spätestens ein Jahr nach der Rückgabe, der Entziehung oder dem Ablaufdatum des Kennzeichens zu löschen.

(3) Bei einem Fahrzeug mit Ausfuhrkennzeichen sind die Daten im örtlichen Fahrzeugregister vorbehaltlich des Absatzes 4 spätestens ein Jahr nach Ablauf der Gültigkeit der Zulassung zu löschen.

(4) Ferner sind aus dem örtlichen Fahrzeugregister zu löschen

1. die Angaben über einen Diebstahl oder ein sonstiges Abhandenkommen des Fahrzeuges, des Kennzeichens oder der Zulassungsbescheinigung Teil II bei deren Wiederauffinden, sonst spätestens nach dem Ende der Fahndungsmaßnahmen,
2. die Fahrzeug-Identifizierungsnummer, das Kennzeichen, frühere Kennzeichen sowie die in § 58 Absatz 1 Nummer 22 Buchstabe a, b und e, Absatz 2 Nummer 4 Buchstabe a und Absatz 4 Nummer 4 Buchstabe a bezeichneten Daten drei Jahre nachdem die Versicherungsbestätigung, in der diese Daten jeweils enthalten sind, ihre Geltung verloren hat,
3. die Angaben über den früheren Halter nach § 59 Absatz 3 ein Jahr nach Zuteilung des Kennzeichens für den neuen Halter oder bei einem Diebstahl oder einem sonstigen Abhandenkommen von einem Fahrzeug oder einem Kennzeichen zum gleichen Zeitpunkt wie die Angaben nach Nummer 1.

(5) Die Daten über ein Kennzeichen nach § 58 Absatz 1 Nummer 6 und Absatz 5 sind im örtlichen Fahrzeugregister spätestens ein Jahr nach Rückgabe oder Entziehung des Kennzeichens zu löschen. Bei einem Diebstahl oder einem sonstigen Abhandenkommen des Kennzeichens gilt Absatz 4 Nummer 1.

(6) Sofern die Zulassungsbehörde die Datenhaltung des örtlichen Fahrzeugregisters dem Zentralen Fahrzeugregister übertragen hat, ist § 72 anzuwenden.

## **§ 74**

### **Zentrale Datenbank der Übereinstimmungsbescheinigungen**

(1) Das Kraftfahrt-Bundesamt hat eine Zentrale Datenbank der Übereinstimmungsbescheinigungen für solche Fahrzeuge zu führen, für die durch den Hersteller oder auf seine Veranlassung eine Zulassungsbescheinigung Teil II ausgefüllt worden ist oder ausgefüllt werden soll. Diese Datenbank ist für folgende Zwecke zu führen:

1. für den Nachweis im Zulassungsverfahren, dass das Fahrzeug einem genehmigten Typ entspricht, und für die maschinelle Weiterverarbeitung der Angaben über das Fahrzeug, insbesondere für die maschinelle Ausfüllung der Zulassungsbescheinigung,
2. für die Prüfung von Fahrzeugeigenschaften, die nach dem oder auf Grund des Rechts der Europäischen Union einzuhalten sind,
3. für die unionsrechtlich vorgeschriebene Überwachung und Meldung der fahrzeugspezifischen Kohlendioxid-Emissionen,
4. für die Bestimmung der fahrzeugbezogenen Energieeffizienzklasse nach der Pkw-Energieverbrauchs-kennzeichnungsverordnung,
5. für statistische Aufbereitungen nach Maßgabe des Absatzes 3 und
6. für die Durchführung von Abgastests und anderen Maßnahmen im Rahmen der Marktüberwachung.

(2) Die Zentrale Datenbank der Übereinstimmungsbescheinigungen hat die von dem Hersteller eines Fahrzeuges nach den Absätzen 4 bis 6 übermittelten Daten mit Bezug auf die Fahrzeug-Identifizierungsnummern zu enthalten. Das Kraftfahrt-Bundesamt ist befugt, diese Daten für die Führung der Zentralen Datenbank der Übereinstimmungsbescheinigungen und für die Zwecke nach Absatz 1 zu erheben, zu speichern und zu verwenden.

(3) Das Kraftfahrt-Bundesamt darf die Daten nach Absatz 2 nach statistischen Gesichtspunkten auswerten, um Gruppierungen der Fahrzeugtypen zu bestimmen, die für Zwecke der amtlichen Statistik oder für wirtschaftliche Zwecke Dritter verwendet werden können. Die Vorschriften des Bundesstatistikgesetzes finden Anwendung.

(4) Der Hersteller eines Fahrzeuges, der Inhaber einer EU-Typgenehmigung ist, oder dessen bevollmächtigter Vertreter muss dem Kraftfahrt-Bundesamt unter Angabe der Fahrzeug-Identifizierungsnummer die nach Maßgabe der jeweils geltenden Vorschriften der Europäischen Union in die Übereinstimmungsbescheinigungen einzutragenden Daten jeder ausgestellten Übereinstimmungsbescheinigung unverzüglich übermitteln,

1. wenn er für dieses Fahrzeug eine Zulassungsbescheinigung Teil II ausfüllt oder
2. sobald auf seine Veranlassung hin eine Zulassungsbescheinigung Teil II für dieses Fahrzeug ausgestellt werden soll.

(5) Der Hersteller eines Fahrzeuges, der Inhaber einer EU-Typgenehmigung ist, oder dessen bevollmächtigter Vertreter hat für jedes Fahrzeug, für das er eine Übereinstimmungsbescheinigung ausstellt und dessen Daten nach Absatz 4 zu übermitteln sind, zu prüfen, ob aufgrund von anderen als in den Schlüsselnummern abgebildeten technischen Gegebenheiten ein rechtliches Verbot für die erstmalige Zulassung dieses Fahrzeuges bestehen wird. Diese Prüfung ist ab dem Zeitpunkt des Inkrafttretens einer Rechtsvorschrift vorzunehmen, die eine technische Regelung enthält, die zu einem Verbot der erstmaligen Zulassung führen kann. Der Verpflichtete nach Satz 1 hat dem Kraftfahrt-Bundesamt das unter ein solches Verbot fallende Fahrzeug spätestens 30 Werktage vor dem Zeitpunkt des Wirksamwerdens des Verbots unter Angabe der Fahrzeug-Identifizierungsnummer, des letzten zulässigen Erstzulassungsdatums sowie des Grundes für das Erstzulassungsverbot mitzuteilen. Stellt der Verpflichtete nach Satz 1 einen Antrag auf Genehmigung einer auslaufenden Serie, kann er die Mitteilung nach Satz 3 auch erst gemeinsam mit diesem Antrag vornehmen, spätestens jedoch

## **FPers 2.2.7**

15 Tage vor dem Zeitpunkt des Wirksamwerdens des Verbots. Im Fall des Satzes 4 hat sich die Mitteilung auf jede Fahrzeug-Identifizierungsnummer jedes Fahrzeuges zu beziehen, für das die auslaufende Serie beantragt und genehmigt wird. Darüber hinaus hat der Verpflichtete nach Satz 1 jede ihm bekannten Fahrzeug-Identifizierungsnummer für jedes Fahrzeug zu melden, das ebenfalls unter das Verbot der erstmaligen Zulassung fallen könnte. Die Mitteilungen nach den Sätzen 3 bis 6 sind mit einer Erklärung zu versehen, dass dem Verpflichteten kein weiteres Fahrzeug bekannt ist, welches unter das Verbot der erstmaligen Zulassung fallen könnte.

(6) Der Hersteller eines Fahrzeuges, der Inhaber einer EU-Typgenehmigung ist, oder dessen bevollmächtigter Vertreter kann die nach Maßgabe der jeweils geltenden Vorschriften der Europäischen Union in die Übereinstimmungsbescheinigung einzutragenden Daten jeder ausgestellten Übereinstimmungsbescheinigung für ein Fahrzeug, für das keine Verpflichtung nach Absatz 4 besteht, an das Kraftfahrt-Bundesamt zur Erhebung und Speicherung in der Zentralen Datenbank der Übereinstimmungsbescheinigungen übermitteln.

(7) Das Kraftfahrt-Bundesamt hat die Standards zur technisch-organisatorischen Ausgestaltung der Datenübermittlung unter Berücksichtigung von Vorgaben für den internationalen Datenaustausch festzulegen und diese auf der Internetseite des Kraftfahrt-Bundesamts zu veröffentlichen. Das Kraftfahrt-Bundesamt hat auf Änderungen im Bundesanzeiger und im Verkehrsblatt hinzuweisen.

(8) Das Kraftfahrt-Bundesamt hat durch geeignete technische und organisatorische Maßnahmen auszuschließen, dass die Zentrale Datenbank der Übereinstimmungsbescheinigungen mit dem Zentralen Fahrzeugregister verknüpft werden kann. Das Gleiche gilt für die Zulassungsbehörden in Bezug auf ihre örtlichen Fahrzeugregister. Die Daten sind zehn Jahre nach dem Tag ihrer Übermittlung in diese Datenbank automatisiert zu löschen.

(9) Die Zulassungsbehörden sind befugt, unter Verwendung der Fahrzeug-Identifizierungsnummer die Daten nach Absatz 2 zur Erfüllung ihrer Aufgaben für die in Absatz 1 Nummer 1 und 2 genannten Zwecke automatisiert abzurufen und sie in den Fahrzeugregistern zu erheben, zu speichern und zu verwenden.

(10) Die von einem Hersteller übermittelten und gespeicherten Daten dürfen diesem zur Beseitigung von Fehlern und zur Vervollständigung der Daten vom Kraftfahrt-Bundesamt übermittelt und zu diesen Zwecken verwendet werden. Soweit dies für die Zwecke nach Absatz 1 erforderlich ist, darf das Kraftfahrt-Bundesamt dem Hersteller eines zugelassenen Fahrzeuges, für das er noch keine Daten im Sinne der Absätze 4 bis 6 übermittelt hat, dessen Fahrzeug-Identifizierungsnummer zum Zweck der Ergänzung der fehlenden Daten übermitteln.

(11) Das Kraftfahrt-Bundesamt kann die erforderlichen Anordnungen treffen, wenn ein Hersteller oder dessen bevollmächtigte Vertreter seinen Verpflichtungen nach den Absätzen 4 und 5 nicht nachkommt.

## **ABSCHNITT 8 Durchführungs- und Schlussvorschriften**

### **§ 75 Zuständigkeiten**

(1) Diese Verordnung wird, soweit nichts anderes bestimmt ist, von den nach Landesrecht zuständigen Behörden ausgeführt.

(2) Örtlich zuständig ist, soweit nichts anderes bestimmt ist,

1. die Behörde des Wohnorts des Antragstellers oder Betroffenen,
2. bei mehreren Wohnungen des Antragstellers oder Betroffenen die Behörde des Ortes der Hauptwohnung im Sinne des Bundesmeldegesetzes,
3. mangels eines Wohnortes oder einer Hauptwohnung die Behörde des Aufenthaltsortes des Antragstellers oder Betroffenen,

4. bei einer juristischen Person, einem Gewerbetreibenden und einem Selbstständigen mit festem Betriebsitz oder einer Behörde die Behörde des Sitzes oder des Ortes der beteiligten Niederlassung oder Dienststelle.

Besteht in der Bundesrepublik Deutschland kein Wohnsitz, kein Sitz, keine Niederlassung oder keine Dienststelle, so ist die Behörde des Wohnorts eines Empfangsbevollmächtigten zuständig. Im Fall des § 6 Absatz 2 Satz 2 ist die Behörde am regelmäßigen Standort des Fahrzeuges zuständig.

(3) Örtlich zuständige Behörde im Sinne des § 51 ist die Behörde, die das Kennzeichen zugeteilt hat, es sei denn, dass im Fall des § 15 Absatz 4 Satz 1 Nummer 2 die für den neuen Wohnsitz oder den neuen Sitz zuständige Behörde die Zulassungsbescheinigung Teil I bereits nach § 15 Absatz 4 Satz 5 berichtigt hat.

(4) Ein Antrag kann mit Zustimmung der örtlich zuständigen Verwaltungsbehörde von einer gleichgeordneten auswärtigen Behörde, mit Zustimmung der zuständigen obersten Landesbehörden oder der von ihnen bestimmten oder nach Landesrecht zuständigen Stellen auch in einem anderen Land, behandelt und erledigt werden. Verlangt die Verkehrssicherheit ein sofortiges Eingreifen, so kann an Stelle der örtlich zuständigen Behörde jede ihr gleichgeordnete Behörde mit derselben Wirkung Maßnahmen auf Grund dieser Verordnung vorläufig treffen.

(5) Für die Registrierung eines Großkunden nach den Vorschriften über die Großkundenschnittstelle in Abschnitt 3 Unterabschnitt 5 ist das Kraftfahrt-Bundesamt zuständig.

(6) Die Zuständigkeiten der Verwaltungsbehörden auf Grund dieser Verordnung sind für die Dienstbereiche der Bundeswehr, der Bundespolizei, des Bundeskriminalamts, der Zollverwaltung, der Bundesanstalt Technisches Hilfswerk und der Polizeien der Länder durch deren Dienststellen nach Bestimmung der Fachminister und Fachministerinnen wahrzunehmen. Die Zuständigkeiten der Verwaltungsbehörden in Bezug auf ein Kraftfahrzeug und einen Anhänger der auf Grund des Nordatlantikvertrags errichteten internationalen militärischen Hauptquartiere sind, soweit das Fahrzeug seinen regelmäßigen Standort im Geltungsbereich dieser Verordnung hat, durch die Dienststellen der Bundeswehr nach Bestimmung des Bundesministers der Verteidigung wahrzunehmen.

(7) Für den Dienstbereich der Polizeien der Länder kann die Zulassung eines Kraftfahrzeuges und eines Anhängers nach Bestimmung der Fachminister durch die nach Absatz 1 zuständigen Behörden vorgenommen werden.

## **§ 76 Ausnahmen**

(1) Die zuständigen obersten Landesbehörden oder die von ihnen bestimmten oder nach Landesrecht zuständigen Stellen können vorbehaltlich des Satzes 2 Ausnahmen von den Vorschriften der Abschnitte 1 bis 5 dieser Verordnung genehmigen

1. in bestimmten Einzelfällen oder
2. allgemein für bestimmte einzelne Antragsteller.

Ausnahmen nach Satz 1 dürfen sich nicht auf § 9 Absatz 2, § 11 Absatz 1 und § 14 Absatz 1 und 3 Satz 1 sowie Abschnitt 3 Unterabschnitt 5 erstrecken. Sofern die Ausnahme erhebliche Auswirkungen auf das Gebiet anderer Länder hat, hat die Entscheidung darüber im Einvernehmen mit den zuständigen Behörden dieser Länder zu ergehen.

(2) In jeder Genehmigung nach Absatz 1 ist ihr örtlicher Geltungsbereich festzulegen.

(3) Sofern eine Genehmigung einer Ausnahme nach Absatz 1 Satz 1 Nummer 1 mit Bedingungen erlassen oder mit Auflagen verbunden ist, hat die das Fahrzeug führende Person die Genehmigung bei Fahrten mitzuführen und zuständigen Personen auf Verlangen zur Prüfung auszuhändigen.

## FPers 2.2.7

(4) Die Vorschriften dieser Verordnung gelten nicht für die Bundeswehr, die Polizei, die Bundespolizei, die Feuerwehr, die Bundesanstalt Technisches Hilfswerk, das Bundesamt für Bevölkerungsschutz und Katastrophenhilfe und die anderen Einheiten und Einrichtungen des Zivil- und Katastrophenschutzes sowie der Zollverwaltung, soweit dies zur Erfüllung hoheitlicher Aufgaben unter gebührender Berücksichtigung der öffentlichen Sicherheit und Ordnung notwendig ist.

### § 77 Ordnungswidrigkeiten

Ordnungswidrig im Sinne des § 24 Absatz 1 des Straßenverkehrsgesetzes handelt, wer vorsätzlich oder fahrlässig

1. entgegen § 3 Absatz 1 Satz 1, § 4 Absatz 1, 2 Satz 1 oder Absatz 3 Satz 1 oder 2, § 9 Absatz 2 Satz 6 Nummer 1, § 10 Absatz 3 Satz 6 Nummer 1, § 12 Absatz 13 Satz 1, § 26 Absatz 5 Satz 3, § 41 Absatz 6 Satz 3, § 42 Absatz 3 Satz 4 oder Absatz 4 Satz 3, § 43 Absatz 2 Satz 5, § 45 Absatz 2 Satz 5, § 53 Absatz 7, § 54 Absatz 4 oder § 56 Absatz 4 ein Fahrzeug in Betrieb setzt,
2. entgegen § 3 Absatz 5, § 4 Absatz 6, § 5 Absatz 2 Satz 2, § 9 Absatz 2 Satz 7 Nummer 1, § 10 Absatz 3 Satz 7 Nummer 1, § 12 Absatz 12 Satz 4 oder Absatz 13 Satz 2, § 15 Absatz 1 Satz 6 oder Absatz 4 Satz 3, § 26 Absatz 5 Satz 4, § 41 Absatz 6 Satz 4, § 42 Absatz 3 Satz 5 oder Absatz 4 Satz 4, § 43 Absatz 2 Satz 6 oder § 45 Absatz 1 Satz 6 oder Absatz 2 Satz 6 die Inbetriebsetzung eines Fahrzeuges anordnet oder zulässt,
3. entgegen § 4 Absatz 4 ein Kraftfahrzeug oder einen Krankenfahrstuhl nicht, nicht richtig, nicht vollständig oder nicht in der vorgeschriebenen Weise kennzeichnet,
4. entgegen § 4 Absatz 5 Satz 1, § 13 Absatz 6 Satz 1, § 31 Satz 3, § 41 Absatz 3 Satz 2, § 42 Absatz 5 Satz 3, § 43 Absatz 2 Satz 2, § 46 Absatz 6 oder § 52 Absatz 1 Satz 6 ein dort genanntes Dokument nicht mitführt oder nicht oder nicht rechtzeitig aushändigt,
5. entgegen § 4 Absatz 5 Satz 2, § 41 Absatz 3 Satz 5 oder § 56 Absatz 2 Nummer 1 ein dort genanntes Dokument nicht aufbewahrt oder nicht oder nicht rechtzeitig aushändigt,
6. einer vollziehbaren Anordnung nach § 5 Absatz 1 oder § 15 Absatz 1 Satz 5, Absatz 4 Satz 2 oder Absatz 5 Satz 8 zuwiderhandelt,
7. entgegen § 5 Absatz 2 Satz 1, § 17 Absatz 1 Satz 1, auch in Verbindung mit § 17 Absatz 2 Satz 1, oder entgegen § 51 Absatz 3 ein Fahrzeug nicht, nicht richtig oder nicht rechtzeitig außer Betrieb setzen lässt,
8. entgegen § 7 Absatz 4 Satz 2 ein dort genanntes Dokument nicht, nicht richtig, nicht in der vorgeschriebenen Weise oder nicht rechtzeitig auslegt,
9. entgegen § 9 Absatz 2 Satz 5 oder § 12 Absatz 12 Satz 3 ein Wechselkennzeichen oder ein Zeichen führt,
10. entgegen § 9 Absatz 2 Satz 6 Nummer 2 oder § 10 Absatz 3 Satz 6 Nummer 2 ein Fahrzeug abstellt,
11. entgegen § 9 Absatz 2 Satz 7 Nummer 2 oder § 10 Absatz 3 Satz 7 Nummer 2 das Abstellen eines Fahrzeuges anordnet oder zulässt,
12. entgegen § 14 Absatz 5 Satz 1 oder 2 oder § 15 Absatz 3 Satz 1 oder 2, auch in Verbindung mit § 15 Absatz 3 Satz 3, eine Anzeige nicht, nicht richtig, nicht vollständig, nicht in der vorgeschriebenen Weise oder nicht rechtzeitig erstattet,
13. entgegen § 15 Absatz 1 Satz 1 oder 2, jeweils auch in Verbindung mit Satz 3, oder entgegen § 15 Absatz 5 Satz 1 oder § 41 Absatz 5 Satz 2 eine Mitteilung nicht, nicht richtig, nicht vollständig oder nicht rechtzeitig macht,
14. entgegen § 15 Absatz 4 Satz 1 eine Änderung der Angaben nicht, nicht richtig, nicht vollständig oder nicht rechtzeitig beantragt oder die Zulassungsbescheinigung Teil I nicht oder nicht rechtzeitig zur Änderung vorlegt,
15. entgegen § 15 Absatz 5 Satz 4 Nummer 1 eine Mitteilung nicht, nicht richtig, nicht vollständig oder nicht rechtzeitig macht oder einen Nachweis nicht oder nicht rechtzeitig erbringt,
16. entgegen § 15 Absatz 5 Satz 4 Nummer 2 die Ausfertigung eines dort genannten Dokuments nicht oder nicht rechtzeitig beantragt,
17. entgegen § 15 Absatz 5 Satz 4 Nummer 3 ein dort genanntes Dokument nicht oder nicht rechtzeitig zur Umschreibung vorlegt,
18. entgegen § 15 Absatz 5 Satz 4 Nummer 4 die Zuteilung eines Kennzeichens nicht oder nicht rechtzeitig beantragt und eine dort genannte Mitteilung nicht, nicht richtig oder nicht rechtzeitig macht,



19. entgegen § 17 Absatz 1 Satz 3, Absatz 4 Satz 2 oder Absatz 5 Satz 2 ein dort genanntes Dokument nicht oder nicht rechtzeitig übergibt,
20. entgegen § 26 Absatz 5 Satz 1 einen Plakettenträger nicht, nicht richtig, nicht in der vorgeschriebenen Weise oder nicht rechtzeitig anbringt,
21. entgegen § 26 Absatz 5 Satz 2 einen Plakettenträger anbringt,
22. entgegen § 28 Satz 2 oder § 32 Absatz 2 ein dort genanntes Dokument nicht, nicht richtig oder nicht in der vorgeschriebenen Weise auslegt oder nicht mitführt oder nicht oder nicht rechtzeitig aushändigt,
23. entgegen § 41 Absatz 3 Satz 1 eine dort genannte Angabe nicht, nicht richtig, nicht vollständig oder nicht rechtzeitig einträgt,
24. entgegen § 41 Absatz 3 Satz 3 oder 4 eine Aufzeichnung nicht, nicht richtig, nicht vollständig oder nicht rechtzeitig vornimmt,
25. entgegen § 41 Absatz 3 Satz 6 ein Kennzeichenschild oder ein Fahrzeugscheinheft nicht oder nicht rechtzeitig vorlegt,
26. entgegen § 42 Absatz 3 Satz 1 oder § 43 Absatz 2 Satz 1 ein dort genanntes Kennzeichen verwendet oder
27. entgegen § 47 Absatz 1 Satz 1 oder Absatz 2 Satz 1 nicht sicherstellt, dass ein Kraftfahrzeug ein dort genanntes Kennzeichen oder Unterscheidungszeichen führt.

### **§ 78**

#### **Verweis auf technische Regelwerke**

(1) DIN-Normen, EN-Normen und ISO-Normen, auf die in dieser Verordnung verwiesen wird, sind im Beuth Verlag GmbH, Berlin, erschienen. Sie sind beim Deutschen Patent- und Markenamt in München archivmäßig gesichert niedergelegt.

(2) RAL-Farben, auf die in dieser Verordnung Bezug genommen wird, sind dem Farbbregister RAL 840-HR entnommen. Das Farbbregister wird vom RAL Deutsches Institut für Gütesicherung und Kennzeichnung e. V., Siegburger Straße 39, 53757 St. Augustin, herausgegeben und ist dort erhältlich.

### **§ 79**

#### **Übergangs- und Anwendungsbestimmungen**

(1) Ein Fahrzeug, das nach § 18 Absatz 2 der Straßenverkehrs-Zulassungs-Ordnung in der bis zum 28. Februar 2007 geltenden Fassung der Zulassungspflicht oder dem Zulassungsverfahren nicht unterworfen war und das vor dem 1. März 2007 erstmals in Verkehr kam, bleibt weiterhin zulassungsfrei. Sofern für dieses Fahrzeug keine Betriebserlaubnis erforderlich war, bedarf es keiner Genehmigung nach § 2 Nummer 4 bis 6.

(2) Einem Kraftrad, das vor dem 1. Januar 1959 erstmals in den Verkehr gekommen ist und dessen Hubraum 50 Kubikzentimeter übersteigt, sind verkleinerte zweizeilige Kennzeichen nach Anlage 4 Nummer 1 Satz 1 Buchstabe d zuzuteilen, es sei denn, der Halter beantragt etwas anderes.

(3) Ein Kennzeichen, das vor dem 1. März 2007 nach Maßgabe der Straßenverkehrs-Zulassungs-Ordnung zugeteilt worden ist, bleibt gültig.

(3a) Ein Kennzeichen, das vor dem 1. September 2023 nach Maßgabe der vor diesem Zeitpunkt geltenden Fahrzeug-Zulassungsverordnung zugeteilt worden ist, bleibt gültig, sofern nichts Abweichendes bestimmt ist.

(4) Ein Unterscheidungszeichen nach Anlage 1 Nummer 1 in der bis zum 31. Oktober 2012 geltenden Fassung dieser Verordnung gilt als beantragt und festgelegt im Sinne des § 9 Absatz 3 Satz 1 und 6. Ein Unterscheidungszeichen Anlage 1 Nummer 2 in der bis zum 31. Oktober 2012 geltenden Fassung dieser Verordnung gilt als aufgehoben im Sinne des § 9 Absatz 3 Satz 1 und 6. Abweichend von § 9 Absatz 3 Satz 4 darf ein Unterscheidungszeichen nach Anlage 1 in der bis zum 31. Oktober 2012 geltenden Fassung ohne Rücksicht auf den bevorstehenden Verbrauch verfügbarer Kennzeichenkombinationen festgelegt werden.

## FPers 2.2.7

(5) Folgende Fahrzeugdokumente gelten als Fahrzeugdokumente im Sinne dieser Verordnung fort:

1. ein Fahrzeugschein und ein Anhängerschein, der vor dem 1. März 2007 ausgefertigt wurde und einem der folgenden Muster entspricht:
  - a) den Mustern 2, 2a, 2b, 3 und 3a der Straßenverkehrs-Zulassungs-Ordnung in der im Bundesgesetzblatt Teil III, Gliederungsnummer 9232-1, veröffentlichten bereinigten Fassung,
  - b) den Mustern 2a, 2b und 3 der Straßenverkehrs-Zulassungs-Ordnung in der Fassung der Verordnung vom 21. Juli 1969 (BGBl. I S. 845),
  - c) den Mustern 2a und 2b der Straßenverkehrs-Zulassungs-Ordnung in der Fassung der Bekanntmachung vom 15. November 1974 (BGBl. I S. 3193) und
  - d) den Mustern 2a und 2b der Straßenverkehrs-Zulassungs-Ordnung in der Fassung der Bekanntmachung vom 28. September 1988 (BGBl. I S. 1793);
2. ein Fahrzeugbrief, der durch eine Zulassungsbehörde bis zum 30. September 2005 ausgefertigt worden ist, sofern nicht ein Umtausch in eine Zulassungsbescheinigung Teil II erforderlich ist, weil der Fahrzeugschein nach einem bisher gültigen Muster durch eine Zulassungsbescheinigung Teil I ersetzt wird;
3. ein Fahrzeugschein, der durch die Bundeswehr bis zum 30. September 2005 ausgefertigt worden ist;
4. eine Zulassungsbescheinigung Teil I oder ein Fahrzeugschein, die dem Muster 2a der Straßenverkehrs-Zulassungs-Ordnung in der Fassung der Verordnung vom 24. September 2004 (BGBl. I S. 2374) entsprechen und in dem Zeitraum vom 1. Oktober 2005 bis zum 31. März 2008 ausgefertigt worden sind;
5. eine Zulassungsbescheinigung Teil II oder ein Fahrzeugbrief, die dem Muster 2b der Straßenverkehrs-Zulassungs-Ordnung in der Fassung der Verordnung vom 24. September 2004 (BGBl. I S. 2374) entsprechen und in dem Zeitraum vom 1. Oktober 2005 bis zum 31. März 2008 ausgefertigt worden sind;
6. eine Zulassungsbescheinigung Teil I oder ein Fahrzeugschein der Bundeswehr, die dem Muster 2c der Straßenverkehrs-Zulassungs-Ordnung in der Fassung der Verordnung vom 24. September 2004 (BGBl. I S. 2374) entsprechen und in dem Zeitraum vom 1. Oktober 2005 bis zum 31. März 2008 ausgefertigt worden sind;
7. eine Zulassungsbescheinigung Teil I, die den Mustern in den Anlagen 5 und 6 in der bis zum 31. Oktober 2012 geltenden Fassung dieser Verordnung entspricht und bis zum 30. Juni 2013 ausgefertigt worden ist;
8. ein Fahrzeugschein und ein Fahrzeugscheinheft für ein Fahrzeug mit einem roten Oldtimerkennzeichen nach § 43, die in der bis zum 31. Oktober 2012 geltenden Fassung dieser Verordnung ausgefertigt worden sind;
9. eine Zulassungsbescheinigung Teil I, die dem Muster in Anlage 5 in der bis zum 1. Januar 2015 geltenden Fassung dieser Verordnung entspricht;
10. eine Zulassungsbescheinigung Teil I, die dem Muster in Anlage 5 in der bis zum 30. September 2017 geltenden Fassung dieser Verordnung entspricht und bis zum 19. Mai 2018 ausgefertigt worden ist;
11. eine Zulassungsbescheinigung Teil I, die den Mustern in den Anlagen 5 und 6 in der bis zum 1. April 2015 geltenden Fassung dieser Verordnung entspricht;
12. eine Zulassungsbescheinigung Teil II, die dem Muster in Anlage 7 in der bis zum 1. April 2015 geltenden Fassung dieser Verordnung entspricht;
13. eine Zulassungsbescheinigung Teil II, die dem Muster der Anlage 7 in der bis zum 31. Dezember 2017 geltenden Fassung dieser Verordnung entspricht und bis zum 31. März 2018 ausgefertigt worden ist;
14. eine Zulassungsbescheinigung Teil I, die dem Muster in Anlage 5 in der bis zum 30. September 2017 geltenden Fassung dieser Verordnung entspricht und bis zum 19. Mai 2018 ausgefertigt worden ist;
15. ein Fahrzeugschein für ein Fahrzeug mit einem Kurzzeitkennzeichen, der dem Muster in Anlage 10 in der bis zum 30. September 2017 geltenden Fassung dieser Verordnung entspricht und bis zum 19. Mai 2018 ausgefertigt worden ist;
16. eine Zulassungsbescheinigung Teil I, die dem Muster in Anlage 5 in der bis zum 30. September 2019 geltenden Fassung dieser Verordnung entspricht und bis zum 30. September 2020 ausgefertigt worden ist.

(6) Eine Stempelplakette, mit der Kennzeichenschilder vor dem 1. Januar 2015 abgestempelt worden sind, bleibt gültig.

(7) Folgende Vorschriften über Erhebung und Speicherung der Daten im Zentralen Fahrzeugregister sind ab dem 1. September 2008 anzuwenden:

1. § 57 Absatz 1 Nummer 1 in Verbindung mit
  - a) § 6 Absatz 5 Nummer 1 und 2,
  - b) § 6 Absatz 8 Satz 1 Nummer 2 hinsichtlich der Nummer und des Datums der Erteilung der Genehmigung und
  - c) § 6 Absatz 8 Satz 1 Nummer 7
    - aa) Buchstabe d hinsichtlich der zulässigen Anhängelast und des Leistungsgewichts bei Krafträdern,
    - bb) Buchstabe h hinsichtlich der Nenndrehzahl und
    - cc) Buchstaben i bis l,
2. § 57 Absatz 1 Nummer 2, 7 und 9 hinsichtlich des Datums der Zuteilung,
3. § 57 Absatz 1 Nummer 10 Buchstabe b, Nummer 20 bis 22 und 24 Buchstabe b und d,
4. § 57 Absatz 1 Nummer 25 bis 29 und
5. § 57 Absatz 3 hinsichtlich der auf das Kurzzeitkennzeichen bezogenen Daten.

Eine Nacherfassung der Daten nach Satz 1 für Fahrzeuge, die zu diesem Zeitpunkt bereits in Verkehr waren, erfolgt nicht.

(8) Ein Fahrzeug, das nach der bis zum 2. Juli 2021 geltenden Fassung dieser Verordnung als zulassungspflichtig zugelassen worden ist und welches die Voraussetzungen nach § 2 Nummer 12 erfüllt, gilt ab dem 3. Juli 2021 als nach § 3 Absatz 4 zugelassen. Ein Fahrzeug, das nach § 2 Nummer 12 in Verbindung mit § 3 Absatz 3 Satz 1 Nummer 1 Buchstabe f, jeweils in der bis zum 2. Juli 2021 geltenden Fassung, von den Vorschriften über das Zulassungsverfahren ausgenommen war, vor dem 2. Juli 2021 erstmals rechtmäßig in den Verkehr gekommen ist und nicht zugleich ein leichtes vierrädriges Kraftfahrzeug im Sinne von § 2 Satz 1 Nummer 12 ist, bleibt weiterhin von den Vorschriften über das Zulassungsverfahren ausgenommen.

(9) § 11 und Anlage 3 sind mit Ablauf des 31. Dezember 2026 nicht mehr anzuwenden.

(10) Bis zum 2. Mai 2025 kann die Großkundenschnittstelle entgegen § 38 Absatz 5 und 6 einen in der Großkundenschnittstelle eingehenden Antrag an ein anderes von der Zulassungsbehörde bestimmtes informationstechnisches System senden.

(11) Eine bisher verwendete Tafel, die nach einem älteren Stand der Regelung Nr. 69 der Wirtschaftskommission der Vereinten Nationen für Europa (UN/ECE) – Einheitliche Bedingungen für die Genehmigung von Tafeln zur hinteren Kennzeichnung bauartbedingt langsam fahrender Kraftfahrzeuge und ihrer Anhänger (ABl. L 200 vom 31.7.2010, S. 1) genehmigt worden ist, kann auch weiterhin verwendet werden.

(12) Die nach § 6 Absatz 5 Nummer 5 zu erhebende und zu speichernde Anschrift des regelmäßigen Standortes des Fahrzeugs wird bis zum 1. Mai 2024 nur in den örtlichen Fahrzeugregistern gespeichert.

(13) Abweichend von § 18 Absatz 3 Nummer 2 muss eine Zulassungsbehörde die Mindestsicherheitsanforderungen des Kraftfahrt-Bundesamtes ab dem 31. Dezember 2023 erfüllen und die darin festgelegten Nachweise erbringen. Bis zu dem in Satz 1 genannten Datum gelten für die Übermittlung und Bearbeitung von Anträgen die Vorschriften, die diese Verordnung für den Fall vorsieht, dass das Portal der Zulassungsbehörde nicht verfügbar ist. Das Kraftfahrt-Bundesamt hat die von den Zulassungsbehörden zum Nachweis der Einhaltung der Mindestsicherheitsanforderungen vorgelegten Unterlagen innerhalb von 20 Arbeitstagen zu bearbeiten.

**Ausgestaltung, Einteilung und Zuteilung  
der Buchstaben- und Zahlengruppen für die Erkennungsnummern der Kennzeichen**

**1. Zuteilung von Buchstaben**

Mit Ausnahme der Umlaute Ä, Ö und Ü können alle übrigen Buchstaben des Alphabets jeweils entweder allein oder als Kombination von zwei Buchstaben in der Erkennungsnummer zugeteilt werden.

**2. Einteilung der Erkennungsnummern; Zuteilung kurzer Erkennungsnummern**

- a) A 1 – A 999 bis Z 1 – Z 999
- b) AA 1 – AA 99 bis ZZ 1 – ZZ 99
- c) AA 100 – AA 999 bis ZZ 100 – ZZ 999
- d) A 1000 – A 9999 bis Z 1000 – Z 9999
- e) AA 1000 – AA 9999 bis ZZ 1000 – ZZ 9999.

**Unterscheidungszeichen der Fahrzeuge der Bundes- und Landesorgane,  
der Bundesministerien, der Bundesfinanzverwaltung, der Bundespolizei,  
der Wasserstraßen- und Schifffahrtsverwaltung des Bundes,  
der Bundesanstalt Technisches Hilfswerk, der Bundeswehr,  
des Diplomatischen Corps und bevorrechtigter internationaler Organisationen**

**1. Unterscheidungszeichen Bund**

BD	Dienstfahrzeuge des Bundestages, des Bundesrates, des Bundespräsidialamtes, der Bundesregierung, der Bundesministerien, der Bundesfinanzverwaltung, des Bundesverfassungsgerichts und des Bundeskriminalamtes (Zulassungsbehörde Berlin; Zulassungsbehörde Bonn, Stadt; für BD 8 und 16 Kfz-Zulassungsstelle bei der „Generalzolldirektion“ – Dienstort Offenbach)
BG	Dienstfahrzeuge der Bundespolizei (Kfz-Zulassungsstelle beim „Beschaffungsamt des Bundesministeriums des Innern“ in Bonn als zentrale Zulassungsbehörde) (noch gültig, wird nicht mehr zugeteilt)
BP	Dienstfahrzeuge der Bundespolizei (Kfz-Zulassungsstelle beim „Beschaffungsamt des Bundesministeriums des Innern“ in Bonn als zentrale Zulassungsbehörde)
BW	Bundes-Wasserstraßen- und Schifffahrtsverwaltung (Generaldirektion Wasserstraßen und Schifffahrt)
THW	Dienstfahrzeuge der Bundesanstalt Technisches Hilfswerk (Kfz-Zulassungsstelle beim „Beschaffungsamt des Bundesministeriums des Innern“ in Bonn als zentrale Zulassungsbehörde)
Y	Dienstfahrzeuge der Bundeswehr (Zentrale Militärkraftfahrtsstelle – ZMK, Hardter Straße 9, 41179 Mönchengladbach/Rheindahlen)
X	Dienstfahrzeuge der auf Grund des Nordatlantikvertrages errichteten internationalen militärischen Hauptquartiere, die ihren regelmäßigen Standort in der Bundesrepublik Deutschland haben (Zentrale Militärkraftfahrtsstelle – ZMK, Hardter Straße 9, 41179 Mönchengladbach/ Rheindahlen)

**2. Unterscheidungszeichen Länder**

B	Berlin Senat und Abgeordnetenhaus (Zulassungsbehörde Berlin)
BBL	Brandenburg Landesregierung, Landtag und Polizei (Zulassungsbehörde Potsdam, Stadt; für die Polizei Innenministerium Zentraldienst der Polizei Brandenburg)
BWL	Baden-Württemberg Landesregierung, Landtag und Polizei (Zulassungsbehörde Stuttgart, Stadt; für die Polizei Innenministerium Baden-Württemberg – Landespolizeipräsidium)
BYL	Bayern Landesregierung und Landtag (Zulassungsbehörde München, Stadt)
HB	Freie Hansestadt Bremen Senat und Bürgerschaft (Zulassungsbehörde Bremen, Stadt)
HEL	Hessen Landesregierung und Landtag (Zulassungsbehörde Wiesbaden, Stadt)

## FPers 2.2.7

HH	Freie und Hansestadt Hamburg Senat und Bürgerschaft (Zulassungsbehörde Hamburg, Stadt)
LSA	Sachsen-Anhalt Landesregierung, Landtag und Polizei (Zulassungsbehörde Magdeburg, Stadt)
LSN	Sachsen Landesregierung und Landtag (Zulassungsbehörde Dresden, Stadt)
MVL	Mecklenburg-Vorpommern Landesregierung (einschließlich Landespolizei) und Landtag (Zulassungsbehörde Schwerin, Stadt)
NL	Niedersachsen Landesregierung und Landtag (Zulassungsbehörde Hannover, Stadt)
NRW	Nordrhein-Westfalen Landesregierung, Landtag und Polizei (Zulassungsbehörde Düsseldorf, Stadt; für die Polizei Landesamt für Zentrale Polizeiliche Dienste des Landes NRW, Duisburg)
RPL	Rheinland-Pfalz Landesregierung, Landtag und Polizei (Zulassungsbehörde Mainz, Stadt)
SAL	Saarland Landesregierung, Landtag und Polizei (Zulassungsbehörde Stadt Saarbrücken, Stadt und Regionalverband; für die Polizei Landespolizeipräsidium – Direktion LPP 4 Zentrale Dienste – LPP 4.8 Kraftfahrzeugtechnik)
SH	Schleswig-Holstein Landesregierung, Landtag und Polizei (Zulassungsbehörde Kiel, Stadt)
THL	Thüringen Landesregierung und Landtag (Zulassungsbehörde Erfurt, Stadt)

### 3. Unterscheidungszeichen des Diplomatischen Corps und bevorrechtigter internationaler Organisationen

0, B oder BN	Diplomatische Vertretungen oder internationale Organisationen und in Abhängigkeit vom Status der bevorrechtigten Person (Zulassungsbehörde Berlin, Zulassungsbehörde Bonn, Stadt)
Unterscheidungszeichen des Verwaltungsbezirkes am Sitz des Konsulats	Berufskonsularische Vertretungen und in Abhängigkeit vom Status der bevorrechtigten Person (Zulassungsbehörde am Sitz des Konsulats)

### 4. Unterscheidungszeichen des Diplomatischen Corps und bevorrechtigter internationaler Organisationen

1-1	Dienstkraftwagen des Präsidenten des Deutschen Bundestages (Zulassungsbehörde Berlin)
-----	--

**Plakettenmuster für elektrisch betriebene Fahrzeuge**

Durchmesser:	80 mm, schwarz umrandet (RAL 9005), Strichdicke der Umrandung 1,5 mm;
Schrift:	E, Höhe 35 mm, DIN 1451, Mittelschrift 138 pt (RAL 9005), Kippfarbe als sichtbares Echtheitsmerkmal, Schriftfeld (60 x 20 mm, RAL 9010 reinweiß, schwarz umrandet, Konturlinie 0,5 mm) zum Eintrag des Fahrzeugkennzeichens mittels lichtechter Schrift Individualisierungsmerkmal Durchmesser 20 mm;
Plakettenfarbe:	blau RAL 5017 Verkehrsblau nach Register RAL 840-HR;
Siegelfeld:	rund, 2/3 Kreis, reinweiß RAL 9010, schwarz umrandet, Konturlinie 0,5 mm, Siegel-druck rund, Durchmesser 20 mm;
Abbildung:	

(zu § 12 Absatz 2, § 41 Absatz 6 Satz 1, § 42 Absatz 3 Satz 2, § 43 Absatz 2, § 45 Absatz 2 Satz 1 bis 4)

## AUSGESTALTUNG DER KENNZEICHEN

### Abschnitt 1 Gemeinsame Vorschriften

#### 1. Abmessungen

Die Maße der Kennzeichenschilder betragen für:

- a) einzeilige Kennzeichen: Größtmaß der Breite: 520 mm, Höhe: 110 mm
- b) zweizeilige Kennzeichen: Größtmaß der Breite: 340 mm, bei zwei- und dreirädrigen Kraftfahrzeugen 280 mm, Höhe: 200 mm
- c) Kraftradkennzeichen: Mindest-/Größtmaß der Breite: 180 mm/220 mm, Höhe: 200 mm
- d) verkleinerte zweizeilige Kennzeichen: Größtmaß der Breite: 255 mm, Höhe: 130 mm.

Verkleinerte zweizeilige Kennzeichen dürfen nur für Leichtkrafträder sowie für Fahrzeuge nach § 12 Absatz 6 Nummer 1 zugeteilt werden.

#### 2. Schrift

##### 2.1 Beschriftung (fälschungerschwerende Schrift – FE-Schrift –)

Die Beschriftung muss den Schriftmustern „Schrift für Kfz-Kennzeichen“ entsprechen. Die Schriftmuster können bei der Bundesanstalt für Straßenwesen, Postfach 10 01 50, 51401 Bergisch Gladbach, bezogen werden. Der waagerechte Abstand der Beschriftung einschließlich der Plaketten zum schwarzen, grünen oder roten Rand, zum Euro-Feld oder zum Feld, in dem der Betriebszeitraum oder das Ablaufdatum angegeben ist, muss auf beiden Seiten gleich sein. Bei der Fertigung der Kennzeichen dürfen die nachstehenden Toleranzen nicht über- oder unterschritten werden.

##### 2.1.1 einzeilige und zweizeilige Kennzeichen:

- a) Schrifthöhe + 2,0 mm bis – 1,0 mm,
- b) Strichbreite der Beschriftung  $\pm$  1,0 mm,
- c) Strichbreite des Randes + 2,0 mm bis – 1,0 mm

##### 2.1.2 Kraftradkennzeichen und verkleinerte zweizeilige Kennzeichen:

- a) Schrifthöhe + 1,0 mm bis – 0,5 mm,
- b) Strichbreite der Beschriftung  $\pm$  0,5 mm,
- c) Strichbreite des Randes + 1,0 mm bis – 0,5 mm

##### 2.2 Schriftarten

##### 2.2.1 Mittelschrift 75 mm

**A Ä B C D E F G I J H  
K L M N O ö P Q R S T  
U ü V W X Y Z – 1 2 3  
4 5 6 7 8 9 0**





2.2.2 Engschrift 75 mm

A Ä B C D E F G H I  
 J K L M N O ö P Q R  
 S T U ü V W X Y Z  
 1 2 3 4 5 6 7 8 9 0

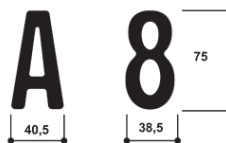

2.2.3 verkleinerte Mittelschrift 49 mm (nur für verkleinerte zweizeilige Kennzeichen und Krafrtradkennzeichen)

A Ä B C D E F G H I J  
 K L M N O ö P Q R S T  
 U ü V W X Y Z  
 1 2 3 4 5 6 7 8 9 0

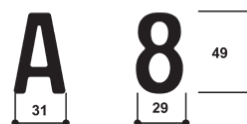

2.3 abweichende Schrift für Kennzeichen der Bundeswehr sowie für Versicherungskennzeichen:

Die Beschriftung erfolgt nach dem anliegenden Schriftmuster der Normvorschrift DIN 1451-2:1986-02 (Verkehrsschrift) (nach dem Hilfsnetz hergestellt), und zwar grundsätzlich für Buchstaben und Zahlen in Mittelschrift. Reicht die vorgesehene Höchstlänge des Kennzeichens hierfür nicht aus oder lässt die etwa vorgeschriebene oder die vom Hersteller vorgesehene Anbringungsstelle für Kennzeichen dies nicht zu, so darf fette Engschrift verwendet werden. Bei Umlauten darf die vorgesehene Schriftgröße nicht überschritten werden. Der waagerechte Abstand der Beschriftung einschließlich Plaketten zum schwarzen, blauen oder grünen Rand muss auf beiden Seiten gleich sein.

2.3.1 Mittelschrift

DIN 1451-2:1986-02

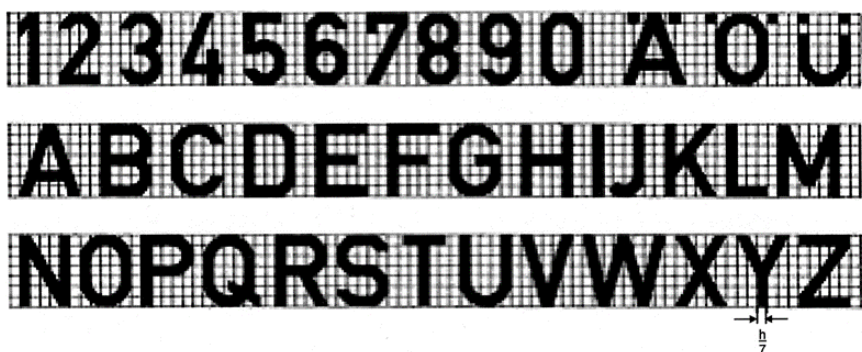

## FPers 2.2.7

### 2.3.2 Engschrift

DIN 1451-2:1986-02

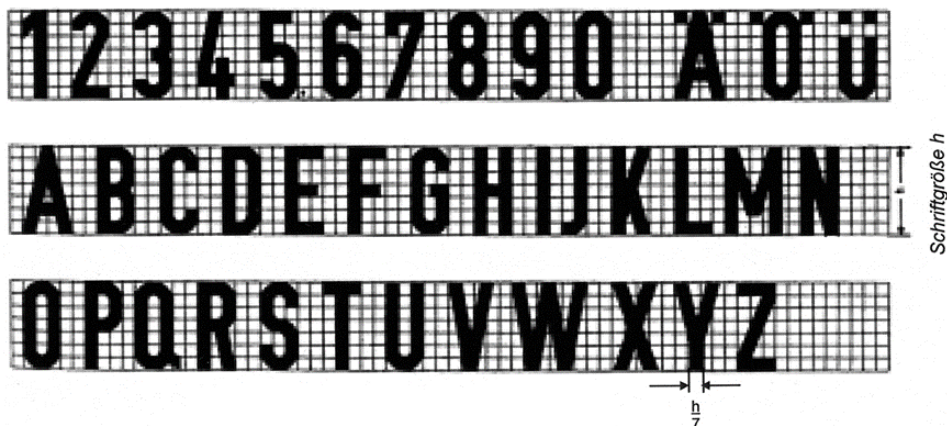

### 3. Euro-Feld

Zwischen Euro-Feld und schwarzem Rand ist eine Lichtkante bis höchstens 2,0 mm zulässig.

Ausgestaltung des Sternenkranzes:

Die Geometrie des Sternenkranzes ergibt sich aus folgender Abbildung:

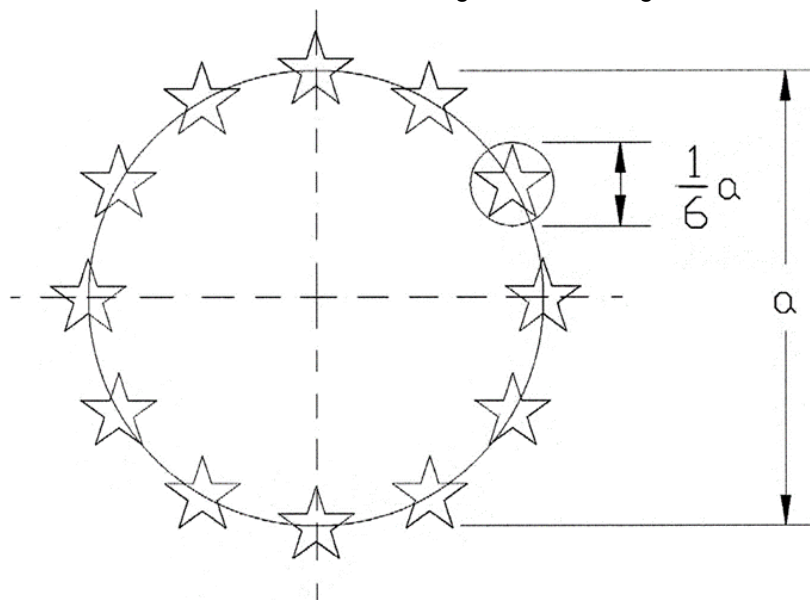

Der Durchmesser des Sternenkranzes entspricht dem Sechsfachen des Durchmessers des einzelnen Sterns. Die Ausführung des Erkennungsbuchstabens „D“ erfolgt nach der Verordnung (EG) Nr. 2411/98 vom 3. November 1998.

#### 3.1 einzelliges Kennzeichen

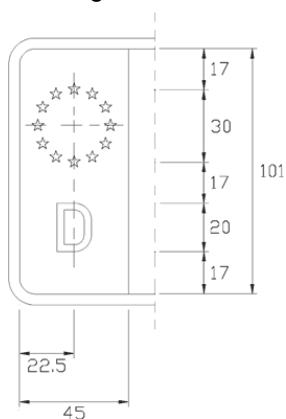

## 3.2 zweizeiliges Kennzeichen und Kraffradkennzeichen

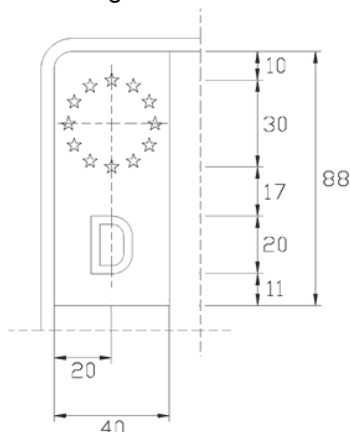

## 3.3 verkleinertes zweizeiliges Kennzeichen

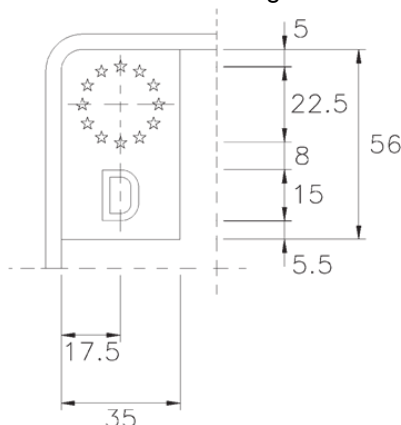
4. **Ergänzungsbestimmungen**

Mehr als acht Stellen (Buchstaben und Ziffern) auf einem Kennzeichen sind unzulässig. Für einzeilige Kennzeichen oder zweizeilige Kennzeichen nach Nummer 1 Satz 1 Buchstabe b ist die Mittelschrift zu verwenden, es sei denn, die vorgesehene Höchstlänge des Kennzeichens reicht hierfür nicht aus oder die etwa vorgeschriebene oder die vom Hersteller vorgesehene Anbringungsstelle für Kennzeichen lässt dies nicht zu. In diesem Fall darf für die Buchstaben zur Unterscheidung des Verwaltungsbezirks und/oder für die Buchstaben der Erkennungsnummer und/oder die Zahlen der Erkennungsnummer jeweils die Engelschrift verwendet werden. Das Kennzeichen darf nicht größer sein als die etwa vorgeschriebene oder die vom Hersteller vorgesehene Anbringungsstelle dies zulässt. In keinem Fall dürfen die zu den einzelnen Kennzeichenarten angegebenen Größtmaße überschritten werden. Ist es der Zulassungsbehörde nicht möglich, für ein Fahrzeug ein Kennzeichen zuzuteilen, das an der am Fahrzeug vorgesehenen Stelle angebracht werden kann, so hat der Halter Veränderungen am Fahrzeug vorzunehmen, die die Anbringung eines vorschriftsmäßigen Kennzeichens ermöglichen, sofern die Veränderungen nicht unverhältnismäßigen Aufwand erfordern; in Zweifelsfällen kann die Zulassungsbehörde die Vorlage eines Gutachtens eines amtlich anerkannten Sachverständigen für den Kraftfahrzeugverkehr oder eines Technischen Dienstes, der zur Prüfung von Gesamtfahrzeugen der jeweiligen Fahrzeugklasse zur Erlangung einer EU-Typgenehmigung benannt ist, verlangen. Wird in einem solchen Gutachten festgestellt, dass an einem Kraftfahrzeug die Anbringung eines vorschriftsmäßigen hinteren Kennzeichens nach Nummer 1 Satz 1 Buchstabe a, b oder c einen unverhältnismäßigen Aufwand erfordert oder technisch nicht möglich ist, kann die Zulassungsbehörde eine Ausnahme zum Führen eines verkleinerten zweizeiligen Kennzeichens nach Nummer 1 Satz 1 Buchstabe d genehmigen; dies gilt nicht, wenn durch nachträgliche Änderungen oder den Anbau von Zubehör die Anbringung eines vorschriftsmäßigen Kennzeichens nicht mehr möglich ist.

5. **Anerkennung von Prüfungen aus anderen Mitgliedstaaten und Vertragsstaaten**

Es werden auch Prüfungen der Kennzeichenschilder anerkannt, die von den zuständigen Prüfstellen anderer Mitgliedstaaten oder anderer Vertragsstaaten entsprechend § 12 Absatz 2 Satz 3 durchgeführt und bescheinigt werden.

6. Plaketten

In den auf den Kennzeichen vorgesehenen Feldern sind Plaketten anzubringen

- a) (weggefallen)
- b) nach § 29 Absatz 2 der Straßenverkehrs-Zulassungs-Ordnung auf dem hinteren Kennzeichen oben,
- c) nach § 12 Absatz 3 auf dem vorderen und hinteren Kennzeichen jeweils unten.

Bei zweizeiligen Kennzeichen dürfen die Plaketten unter dem Euro-Feld angebracht werden. Auf dem Kraftradkennzeichen sind die Plaketten nach Satz 1 Buchstabe b in der Mitte links, auch unter dem Euro-Feld, und nach Satz 1 Buchstabe c in der Mitte rechts anzubringen. Auf verkleinerten zweizeiligen Kennzeichen dürfen die Plaketten nach Satz 1 Buchstabe c auch oben zwischen dem Unterscheidungszeichen und der Plakette nach Satz 1 Buchstabe b angebracht werden.

**Abschnitt 2  
Allgemeine Kennzeichen**

1. einzeiliges Kennzeichen

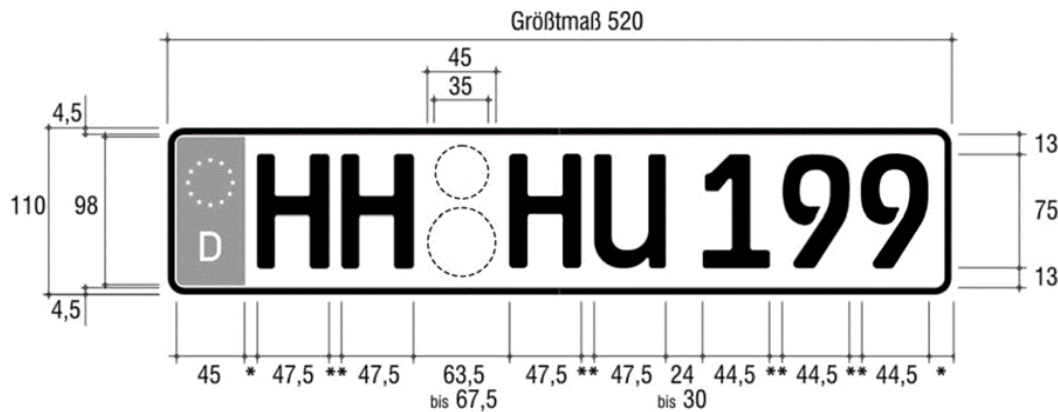

- \* Mindestmaß 8 mm
- \*\* 8 mm bis 10 mm

2. zweizeiliges Kennzeichen

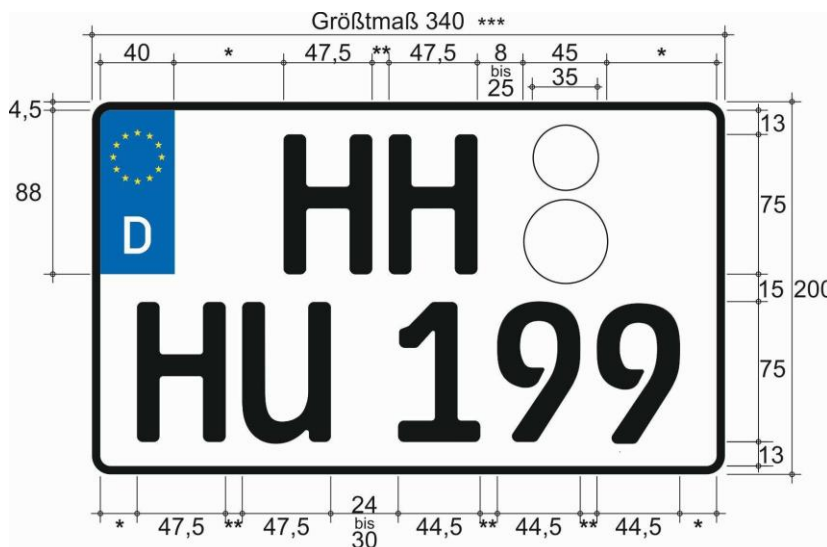

- Alle Maßangaben in mm
- \* Mindestmaß 8 mm
  - \*\* 8 mm bis 10 mm
  - \*\*\* bei zwei- und dreirädrigen Kraftfahrzeugen 280 mm

2a. Kraftradkennzeichen

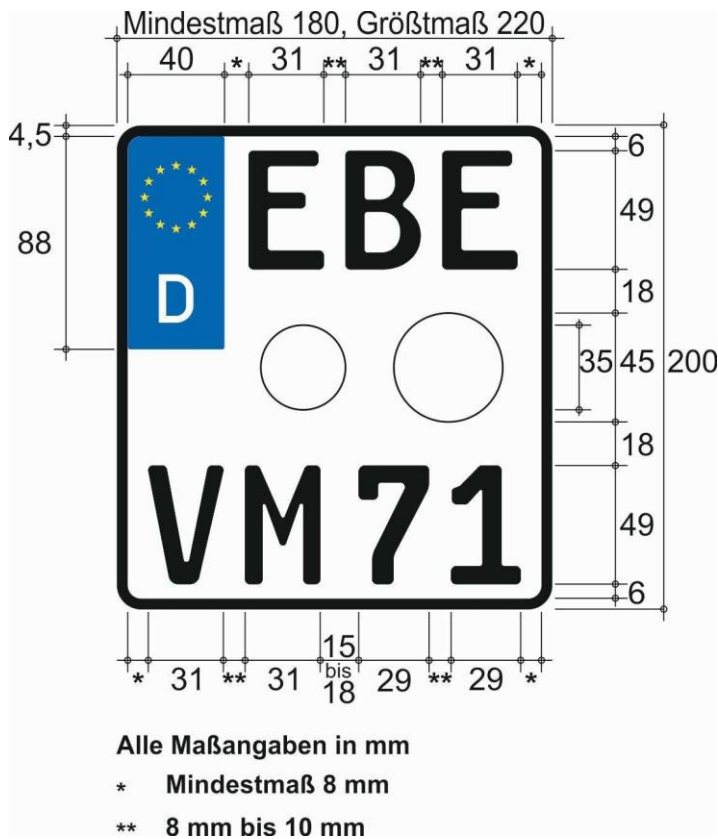

3. verkleinertes zweizeiliges Kennzeichen

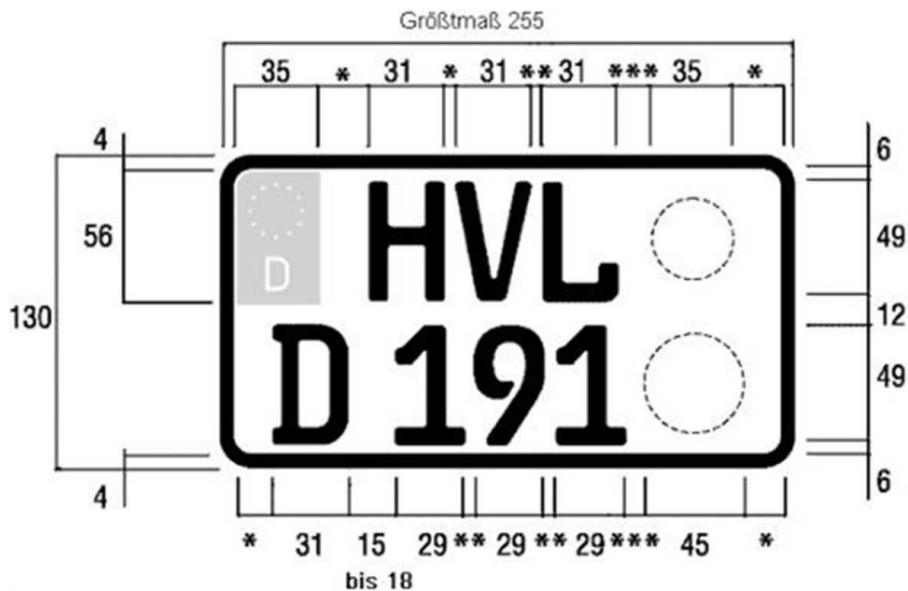

- \* Mindestmaß 8 mm
- \*\* 8 mm bis 10 mm
- \*\*\* 5 mm bis 20 mm

**Abschnitt 2a  
Wechselkennzeichen**

Kennzeichen nach Abschnitt 2 Nummer 1, 2 und 2a, Abschnitt 4 Nummer 1, 2 und 2a und Abschnitt 5a Nummer 1 können als Wechselkennzeichen ausgeführt sein. Die Wechselkennzeichen bestehen nach Maßgabe des § 9 Absatz 2 aus dem gemeinsamen Kennzeichenteil und dem fahrzeugbezogenen Teil. Auf dem gemeinsamen Kennzeichenteil ist oberhalb der Stempelplakette, bei Kraffradkennzeichen rechts neben der Stempelplakette die Kennzeichnung „W“ (Schrifthöhe 20 mm, Schriftbreite 25 mm) anzubringen. Auf dem fahrzeugbezogenen Teil ist unter der letzten Ziffer der Erkennungsnummer die Beschriftung des gemeinsamen Kennzeichenteils in schwarzer Schrift mit einer sich bei Ablösung selbstzerstörenden Sicherheitsfolie aufzuführen.

**1. einzeiliges Kennzeichen**



Die übrigen Abmessungen entsprechen denen der Allgemeinen Kennzeichen.

**2. zweizeiliges Kennzeichen**

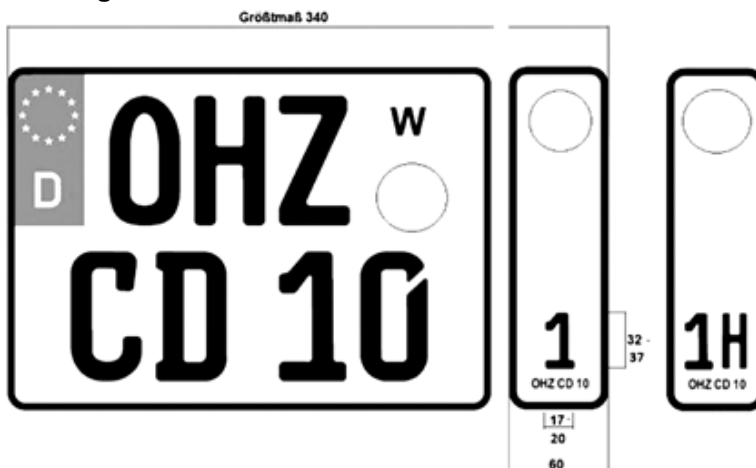

Die übrigen Abmessungen entsprechen denen der Allgemeinen Kennzeichen.

**3. Kraffradkennzeichen**

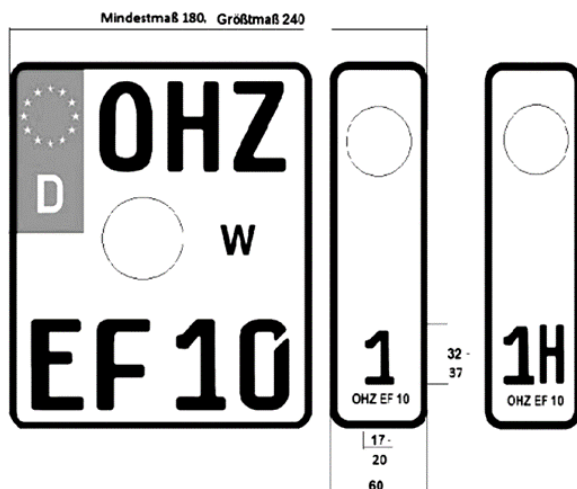

Die übrigen Abmessungen entsprechen denen der Kraffradkennzeichen.

4. **Ergänzungsbestimmungen**

Mehr als acht Stellen (Buchstaben des Unterscheidungszeichens sowie Buchstaben und Ziffern der Erkennungsnummer – ohne Kennzeichnung „W“) auf dem gemeinsamen Kennzeichenteil und dem fahrzeugbezogenen Teil zusammen sind unzulässig. Abschnitt 4 Nummer 4 Satz 1 bis 4 gilt für Oldtimerkennzeichen als Wechselkennzeichen und in Verbindung mit Abschnitt 5a Nummer 1 auch für Kennzeichen für Elektrofahrzeuge als Wechselkennzeichen entsprechend. Bei Oldtimerkennzeichen ist der Kennbuchstabe „H“ und bei Kennzeichen für Elektrofahrzeuge der Kennbuchstabe „E“ jeweils der letzten Ziffer der Erkennungsnummer auf dem fahrzeugbezogenen Teil des Wechselkennzeichens anzufügen. Die Plakette nach Abschnitt 1 Nummer 6 Satz 1 Buchstabe b ist auf dem fahrzeugbezogenen Teil des hinteren Kennzeichens oben anzubringen. Die Plakette nach Abschnitt 1 Nummer 6 Satz 1 Buchstabe c ist auf dem vorderen und hinteren gemeinsamen Kennzeichenteil jeweils unten sowie auf dem fahrzeugbezogenen Teil des vorderen Kennzeichens, bei Fahrzeugen der Klasse L, die kein vorderes Kennzeichen führen müssen, auf dem fahrzeugbezogenen Teil des hinteren Kennzeichens unten anzubringen.

**Abschnitt 3  
Kennzeichen der Bundeswehr**

1. **Leichtkrafträder und Kleinkrafträder**

1.1 Leichtkrafträder und Kleinkrafträder

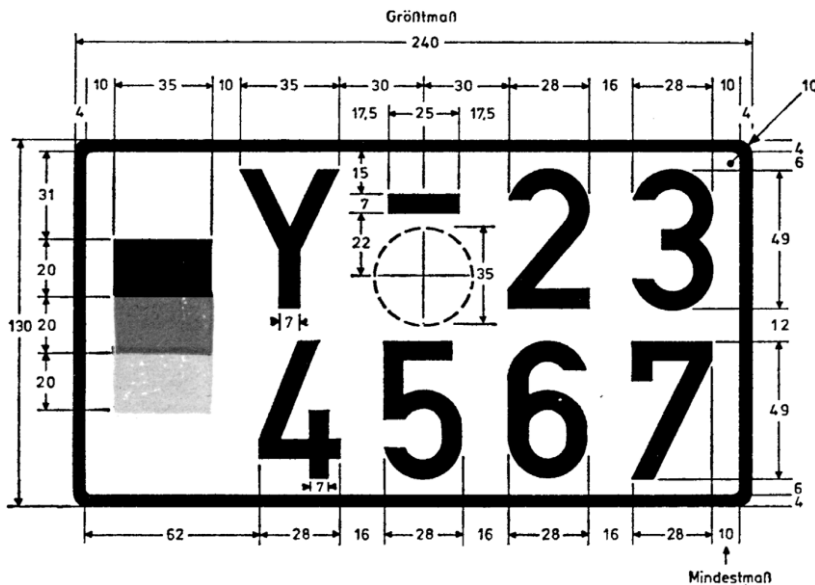

1.2 Kleinkrafträder

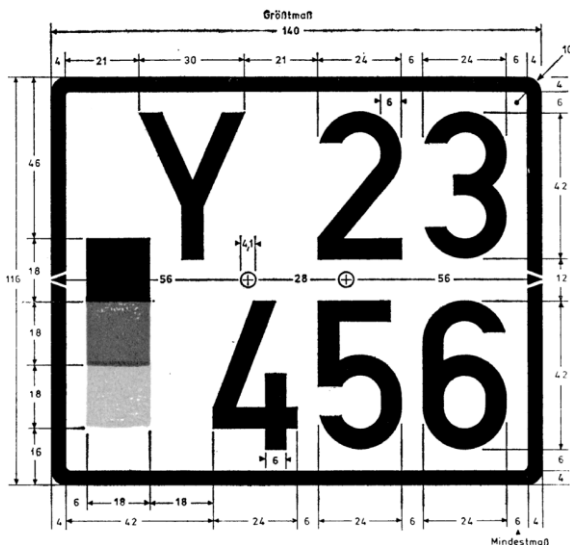

2. andere Krafträder

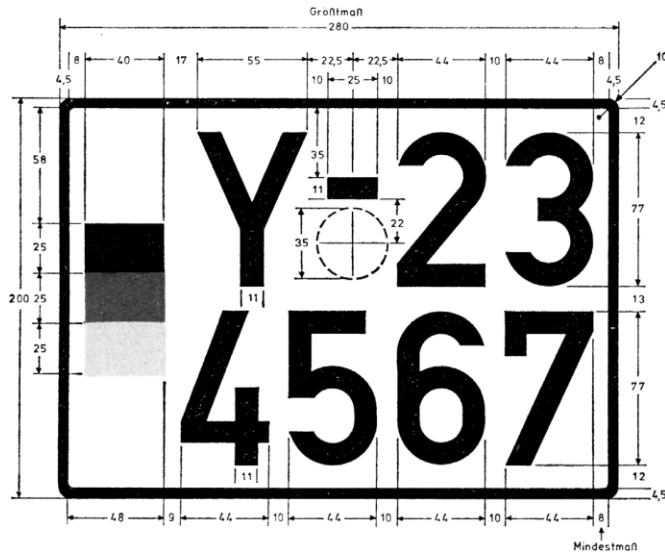

3. andere Kraftfahrzeuge und Anhänger - einzeilig

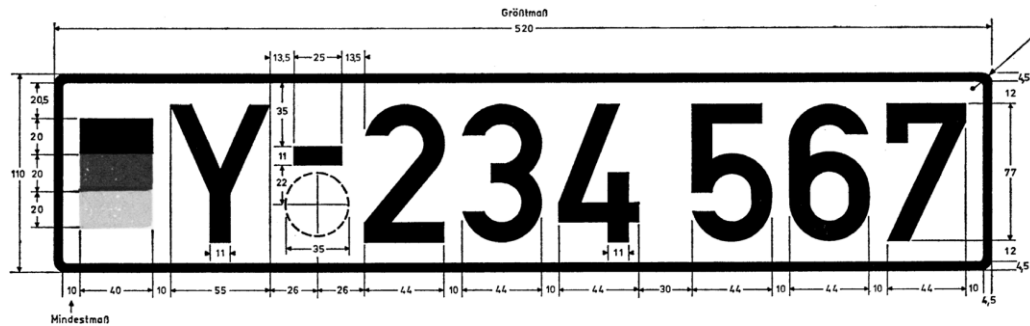

4. andere Kraftfahrzeuge und Anhänger - zweizeilig

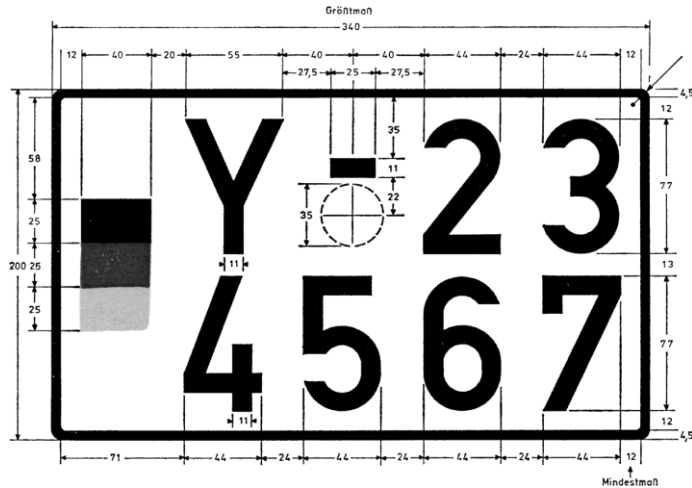

5. Ergänzungsbestimmungen

Wird die Ziffer „1“ verwendet oder enthält eine Zeile weniger Ziffern als die entsprechende Zeile des Musters, so vergrößern sich die Abstände zwischen den Ziffern der Zeile gleichmäßig. Die Farbtöne des Untergrundes, des Randes und der Beschriftung sind dem Farbtregister RAL 840 HR zu entnehmen, und zwar für schwarz RAL 9005 und weiß RAL 9001. Als Farbtöne sind bei den Bundesfarben zu wählen für schwarz: RAL 9005, für rot: RAL 3002 und für gold: RAL 1006. Bei Kennzeichen nach



Nummer 3 werden die letzten drei Ziffern von den vorhergehenden Ziffern durch einen Gruppenabstand in dreifacher Größe des normalen Abstandes getrennt.

**Abschnitt 4  
Oldtimerkennzeichen**

**1. einzeiliges Kennzeichen**

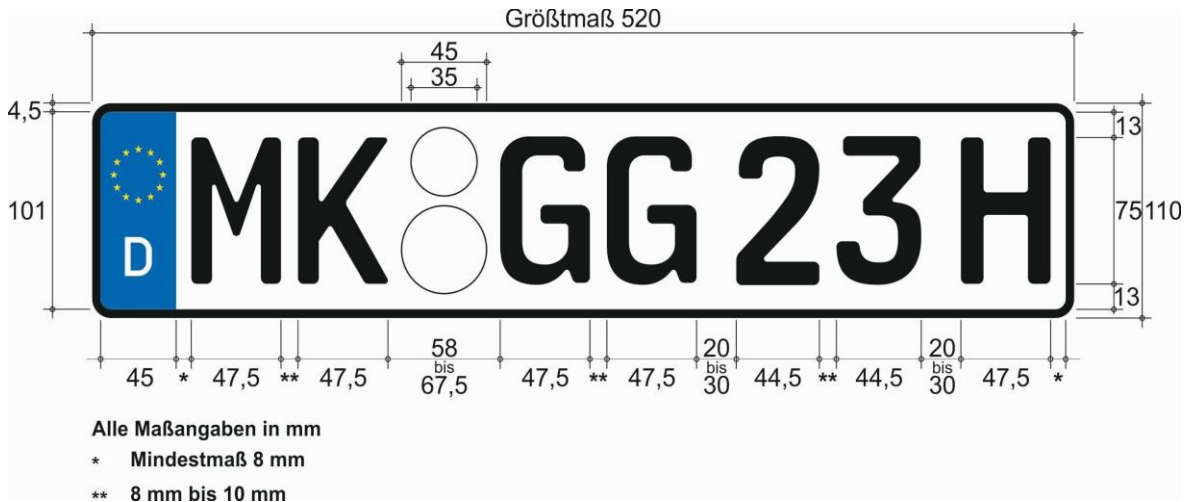

**2. zweizeiliges Kennzeichen**



## FPers 2.2.7

### 2a. Kraftradkennzeichen

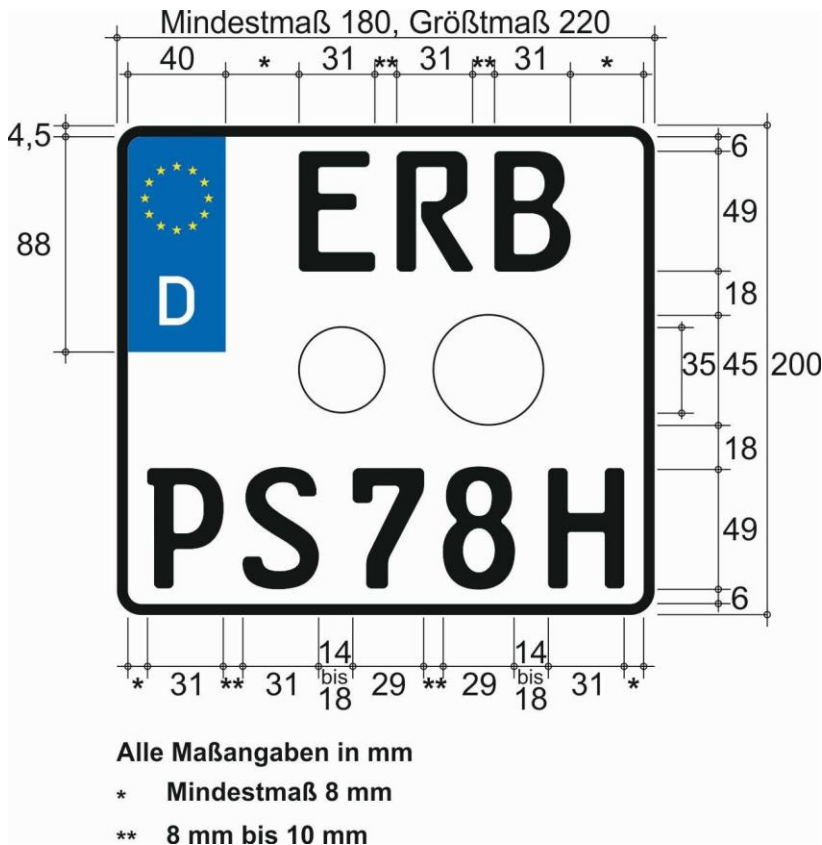

### 3. verkleinertes zweizeiliges Kennzeichen



### 4. Ergänzungsbestimmungen

Der Kennbuchstabe „H“ ist der Erkennungsnummer ohne Leerzeichen in gleicher Schriftart anzufügen. Mehr als

- sieben Stellen (Buchstaben des Unterscheidungszeichens sowie Buchstaben und Ziffern der Erkennungsnummer – ohne Kennbuchstaben „H“) auf einem Kennzeichen nach Nummer 1,

- b) fünf Stellen in der Erkennungsnummer (Buchstaben und Ziffern – ohne Kennbuchstaben „H“) auf einem Kennzeichen nach Nummer 2 mit einem Größtmaß von 340 mm oder auf einem Kennzeichen nach Nummer 3 oder
- c) vier Stellen in der Erkennungsnummer (Buchstaben und Ziffern – ohne Kennbuchstaben „H“) auf einem Kennzeichen nach Nummer 2 mit einem Größtmaß von 280 mm oder einem Kennzeichen nach Nummer 2a

sind unzulässig. Für Kennzeichen nach den Nummern 1 und 2 ist die Mittelschrift zu verwenden, es sei denn, die etwa vorgeschriebene oder die vom Hersteller vorgesehene Anbringungsstelle für Kennzeichen lässt dies nicht zu. In diesem Fall darf für die Buchstaben zur Unterscheidung des Verwaltungsbezirks und für die Buchstaben der Erkennungsnummer und die Zahlen der Erkennungsnummer jeweils die Engschrift verwendet werden. Für Oldtimerkennzeichen als Saisonkennzeichen gilt Abschnitt 5a Nummer 2 bis 6 entsprechend.

### Abschnitt 5 Saisonkennzeichen

#### 1. einzeiliges Kennzeichen

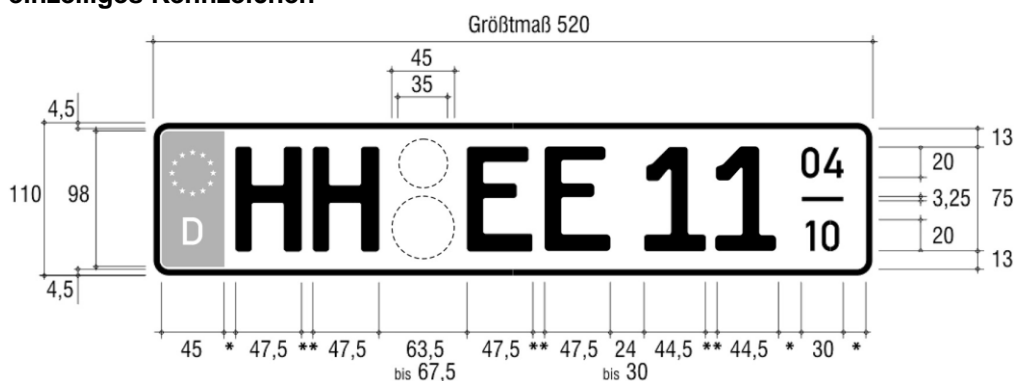

- \* Mindestmaß 8 mm
- \*\* 8 mm bis 10 mm

#### 2. zweizeiliges Kennzeichen

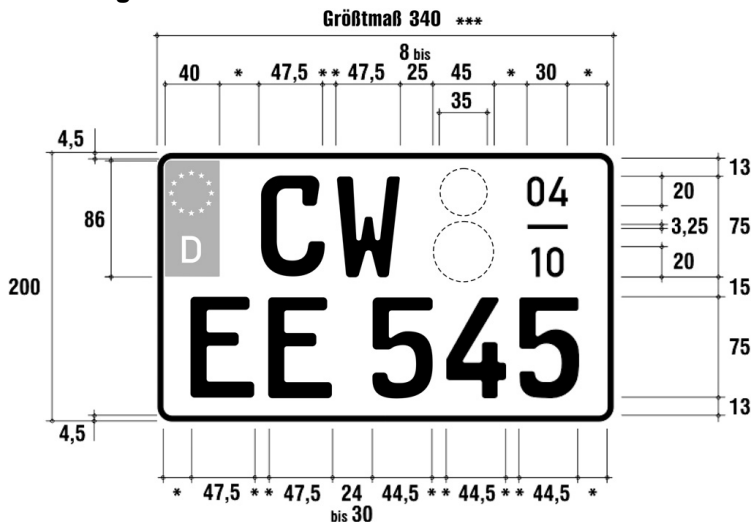

- \* Mindestmaß 8 mm
- \*\* 8 mm bis 10 mm
- \*\*\* bei zwei- und dreirädrigen Kraftfahrzeugen 280 mm

## FPers 2.2.7

### 2a. Kraftradkennzeichen

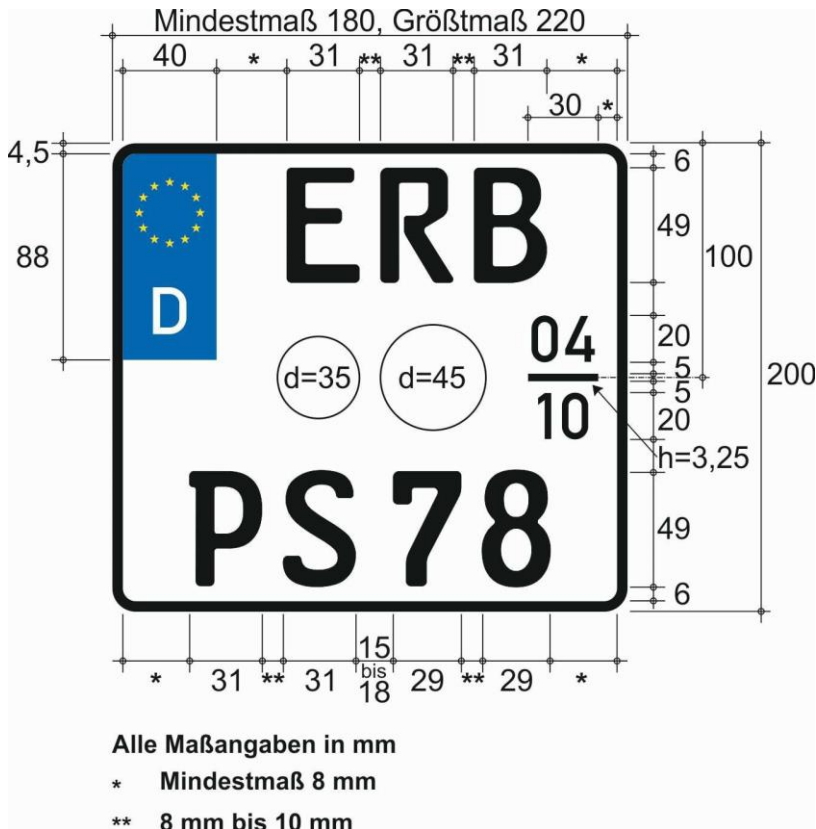

### 3. verkleinertes zweizeiliges Kennzeichen

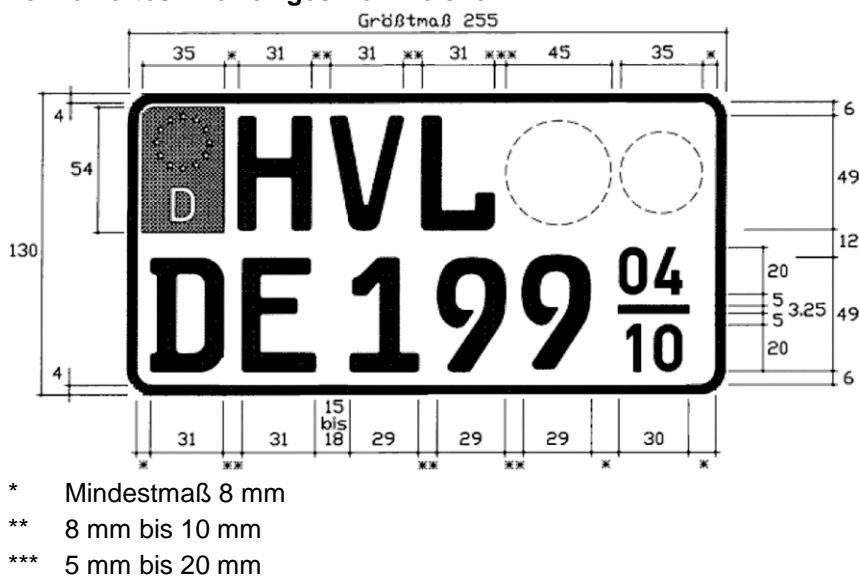

### 4. Ergänzungsbestimmungen:

In dem Feld, das den Betriebszeitraum angibt, kennzeichnet die Zahl über dem Bindestrich den Monat des Beginns, die Zahl unter dem Bindestrich den Monat der Beendigung des Betriebszeitraums. Die Ausführung der Ziffern, die den Betriebszeitraum angeben, erfolgt nach DIN 1451-2:1986-02. Mehr als

- sieben Stellen (Buchstaben des Unterscheidungszeichens sowie Buchstaben und Ziffern der Erkennungsnummer) auf einem Kennzeichen nach Nummer 1 oder
  - fünf Stellen in der Erkennungsnummer (Buchstaben und Ziffern) auf einem Kennzeichen nach Nummer 2, 2a oder 3
- sind unzulässig.

**Abschnitt 5a**  
**Kennzeichen für Elektrofahrzeuge**

1. Die Kennzeichen sind entsprechend Abschnitt 4, jedoch mit dem Kennbuchstaben „E“ auszuführen.
2. einzeiliges Saisonkennzeichen

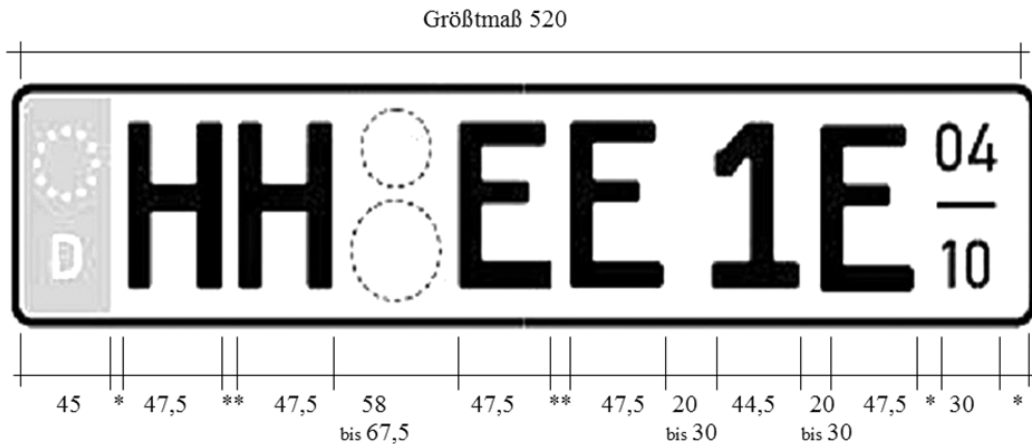

\* Mindestmaß 8 mm

\*\* 8 mm bis 10 mm

Die übrigen Abmessungen entsprechen denen der Saisonkennzeichen gemäß Abschnitt 5 Nummer 1.

3. zweizeiliges Saisonkennzeichen

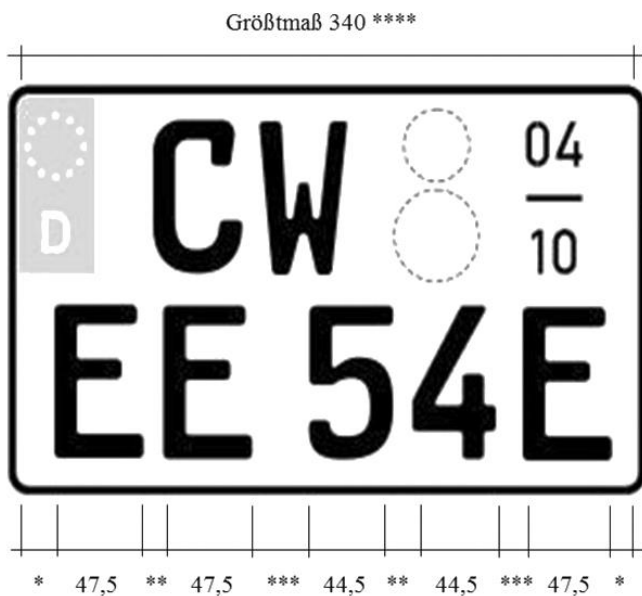

\* Mindestmaß 8 mm

\*\* 8 mm bis 10 mm

\*\*\* 20 bis 30 mm, bei zwei- und dreirädrigen Kraftfahrzeugen 15 mm bis 30 mm

\*\*\*\* bei zwei- und dreirädrigen Kraftfahrzeugen 280 mm

Die übrigen Abmessungen entsprechen denen der Saisonkennzeichen gemäß Abschnitt 5 Nummer 2.

## FPers 2.2.7

### 4. Kraftradkennzeichen als Saisonkennzeichen

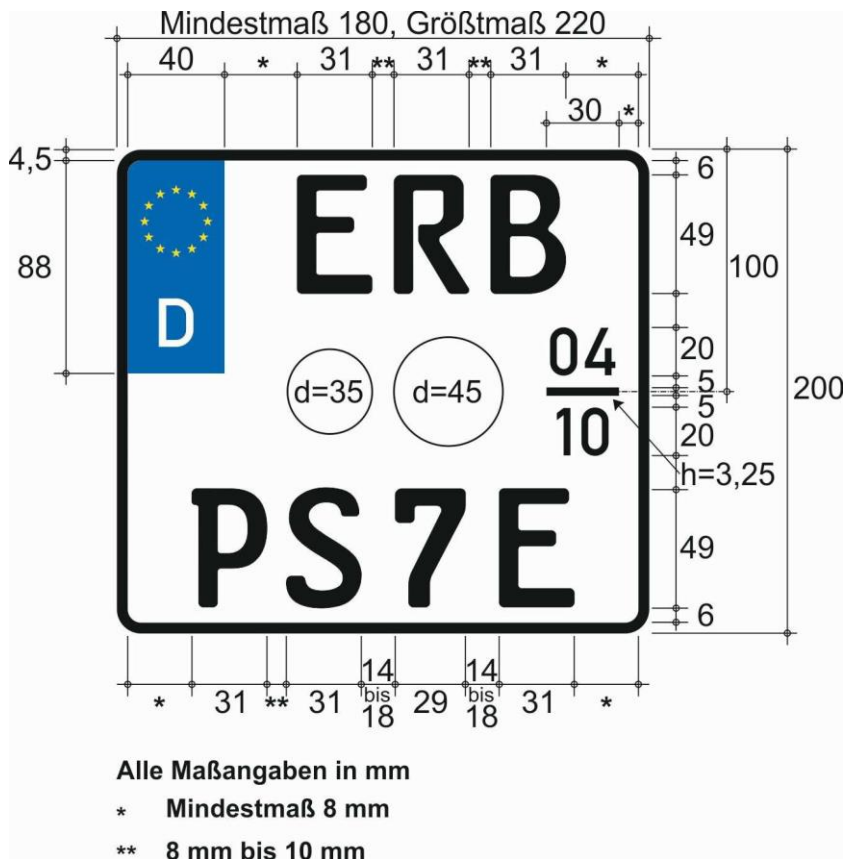

### 5. verkleinertes zweizeiliges Saisonkennzeichen



- \* 8 mm bis 10 mm
- \*\* 15 mm bis 18 mm
- \*\*\* Mindestmaß 8 mm

Die übrigen Abmessungen entsprechen denen der Saisonkennzeichen gemäß Abschnitt 5 Nummer 3.

### 6. Ergänzungsbestimmungen

Der Kennbuchstabe „E“ ist der Erkennungsnummer ohne Leerzeichen in gleicher Schriftart anzufügen. Mehr als

- sechs Stellen (Buchstaben des Unterscheidungszeichens sowie Buchstaben und Ziffern der Erkennungsnummer – ohne Kennbuchstaben „E“) auf einem Kennzeichen nach Nummer 2,
- fünf Stellen in der Erkennungsnummer (Buchstaben und Ziffern – ohne Kennbuchstaben „E“) auf einem Kennzeichen nach Nummer 3 mit einem Größtmaß von 340 mm oder

- c) vier Stellen in der Erkennungsnummer (Buchstaben und Ziffern – ohne Kennbuchstaben „E“) auf einem Kennzeichen nach Nummer 3 mit einem Größtmaß von 280 mm oder einem Kennzeichen nach den Nummern 4 oder 5 sind unzulässig. Für Kennzeichen nach den Nummern 2 bis 5 gilt Abschnitt 5 Nummer 4 Satz 1 und 2 entsprechend.

### Abschnitt 6 Kurzeitkennzeichen

#### 1. einzeiliges Kennzeichen

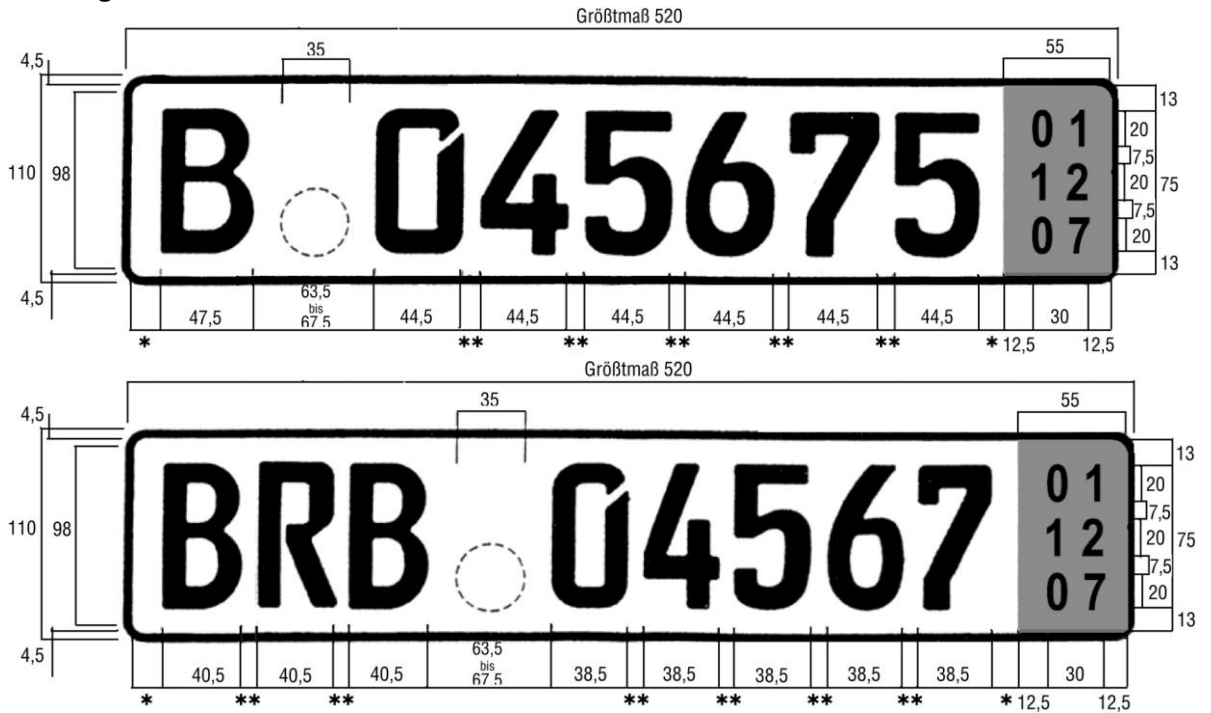

#### 2. zweizeiliges Kennzeichen

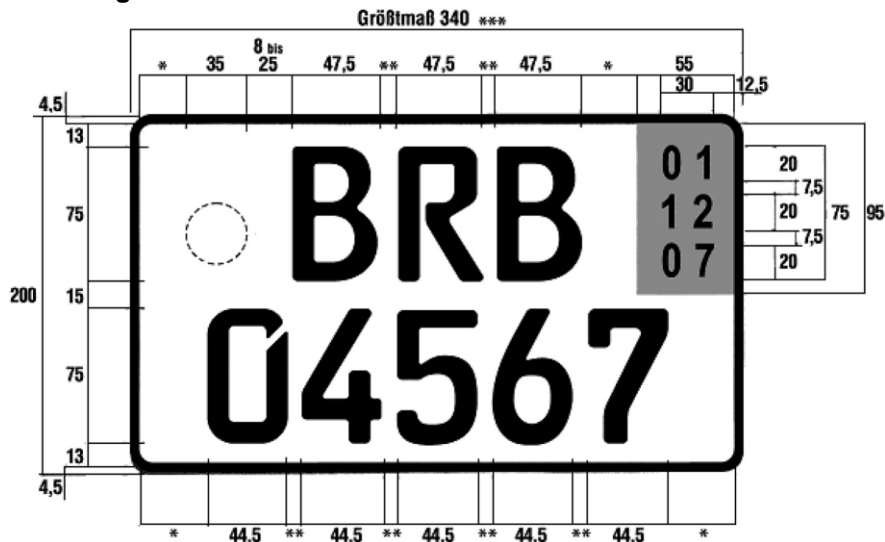

3. zweizeiliges Kennzeichen (verkleinert)

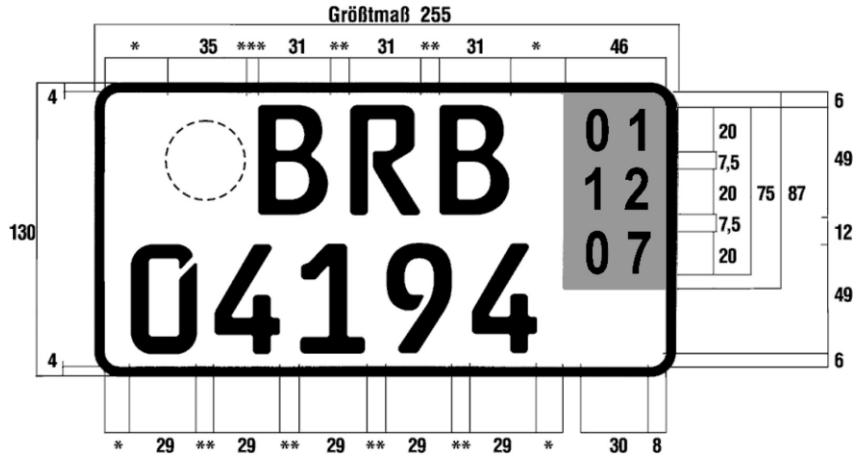

- \* Mindestmaß 6 mm
- \*\* 8 mm bis 10 mm
- \*\*\* 5 mm bis 20 mm

4. Ergänzungsbestimmungen

Die Ausführung der Ziffern, die das Ablaufdatum angeben, erfolgt nach DIN 1451-2:1986-02. Für Kennzeichen nach den Nummern 1 und 2 ist die Mittelschrift zu verwenden, es sei denn, die vorgesehene Höchstlänge des Kennzeichens reicht hierfür nicht aus oder die etwa vorgeschriebene oder die vom Hersteller vorgesehene Anbringungsstelle für Kennzeichen lässt dies nicht zu. In diesem Fall darf für die Buchstaben zur Unterscheidung des Verwaltungsbezirks und die Zahlen der Erkennungsnummer jeweils die Engschrift verwendet werden. § 12 Absatz 3 Satz 1 und 4 ist mit folgenden Maßgaben anzuwenden:

- a) Es sind Stempelplaketten mit dem Dienststempel der Zulassungsbehörde mit einem Durchmesser von 35 mm mit blauem Untergrund (nach DIN 6171, blau – Euro-Feld) zu verwenden.
- b) Die Plaketten sind wie folgt anzubringen:
  - aa) bei den Kennzeichen nach Nummer 1 zwischen dem Unterscheidungszeichen und der Erkennungsnummer jeweils unten;
  - bb) bei den Kennzeichen nach den Nummern 2 und 3 neben dem Unterscheidungszeichen jeweils oben links; bei Kennzeichen nach Nummer 2 mit dreistelligen Unterscheidungszeichen dürfen die Plaketten neben der Erkennungsnummer unter dem Feld, das das Ablaufdatum angibt, angebracht werden.
- c) Die Vorschrift bezüglich der Plakette nach Abschnitt 1 Nummer 6 Satz 1 Buchstabe b ist nicht anzuwenden.

In dem Feld, das das Ablaufdatum angibt, kennzeichnet die obere Zahl den Tag, die mittlere Zahl den Monat und die untere Zahl das Jahr des Ablaufdatums. Die Farbe dieses Feldes ist gelb mit schwarzer Beschriftung.

5. Ergänzungen zum Normblatt DIN 74069, Ausgabe Oktober 2022

Auf die Prüfung nach den Abschnitten 6 und 7 des Normblattes DIN 74069, Ausgabe Oktober 2022, wird verzichtet. Die Registernummer, die der Hersteller des Kennzeichens bei der turnusmäßigen Prüfung seiner Erzeugnisse von der Überwachungsstelle erhalten hat, muss verwendet werden.

**Abschnitt 7**

**Rote Kennzeichen zur wiederkehrenden Verwendung und rote Oldtimerkennzeichen**

Die Kennzeichen sind entsprechend Abschnitt 2, jedoch in roter Schrift und rotem Rand auszuführen. Die Vorschrift bezüglich der Plakette nach Abschnitt 1 Nummer 6 Satz 1 Buchstabe b ist nicht anzuwenden.



**Abschnitt 8  
Ausfuhrkennzeichen**

**1. einzeiliges Kennzeichen**

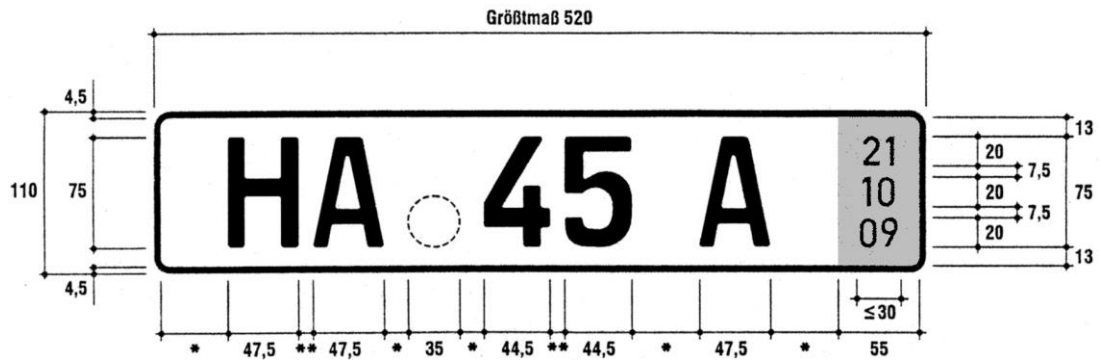

- \* Mindestmaß 8 mm
- \*\* 8 mm bis 10 mm

**2. zweizeiliges Kennzeichen**

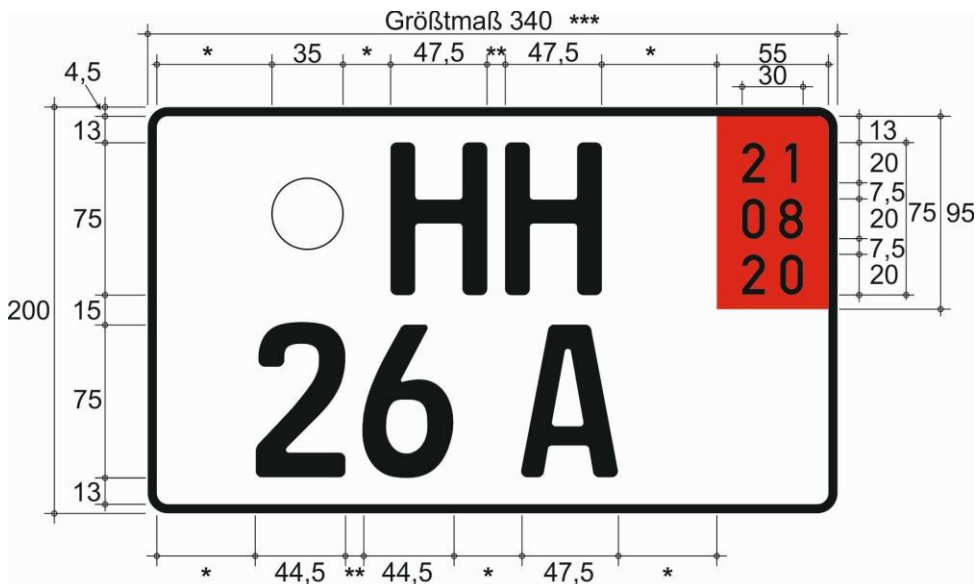

Alle Maßangaben in mm

- \* Mindestmaß 8 mm
- \*\* 8 mm bis 10 mm
- \*\*\* bei zwei- und dreirädrigen Kraftfahrzeugen 280 mm

**3. Ergänzungsbestimmungen**

Die Vorschriften bezüglich der verkleinerten Mittelschrift (Abschnitt 1 Nummer 2.2.3), des Euro-Feldes (Abschnitt 1 Nummer 3) sowie der Plakette (Abschnitt 1 Satz 1 Nummer 6 Satz 1 Buchstabe b) sind nicht anzuwenden. Das Feld mit dem Ablaufdatum besteht aus einem roten Untergrund mit schwarzer Beschriftung. Die obere Zahl kennzeichnet den Tag, die mittlere Zahl den Monat und die untere Zahl das Jahr, in welchem die Gültigkeit der Zulassung im Geltungsbereich dieser Verordnung endet. Der rote Untergrund darf nicht retroreflektierend sein. Zur Abstempelung des Kennzeichens sind Stempelplaketten nach § 12 Absatz 3 Satz 1 und 4, jedoch mit dem Dienstsiegel der Zulassungsbehörde mit einem Durchmesser von 35 mm mit rotem Untergrund (RAL 2002) zu verwenden.

**STEMPELPLAKETTEN UND PLAKETTENTRÄGER****Abschnitt A  
Vorbemerkungen****1. Objektsicherung und Fertigungskontrolle**

Die Herstellung, die Lagerung und der Versand von sicherheitsrelevanten Rohmaterialien, Stempelplaketten und Plakettenträgern müssen so erfolgen, dass ein Verlust oder ein unberechtigter Zugriff ausgeschlossen sind. Zu diesem Zweck müssen Hersteller Systeme der Objektsicherung und Fertigungskontrolle unterhalten, die folgenden Anforderungen genügen müssen:

- a) Für die Räume, in denen die Stempelplaketten und Plakettenträger gelagert werden, ist ein erhöhter mechanischer Einbruchschutz vorzusehen. Die Widerstandszeitwerte für Mauerwerk, Türen und Fenster sind so zu wählen, dass auch beim Einsatz üblicher maschinenbewegter Werkzeuge ausreichend Zeit für ein polizeiliches Einschreiten bleibt. Es ist eine Einbruchmeldeanlage nach dem neuesten Stand der Technik sowie ein Zugangskontrollsystem mit Dokumentationseinrichtung vorzusehen. Die Entnahme und Einlagerung sind jeweils von zwei Beschäftigten zu quittieren. Durch organisatorische Maßnahmen ist sicherzustellen, dass nicht nur die gefertigten Stempelplaketten und Plakettenträger, sondern außerhalb der Arbeitszeit auch alle Halb- und Zwischenerzeugnisse in diesem gesicherten Lager verwahrt werden.
- b) Die Herstellung, der Druck, die Zählung und die Verpackung der Stempelplaketten und Plakettenträger dürfen nur in Räumlichkeiten mit eingeschränkter Zugangsberechtigung erfolgen. Es ist ein Zugangskontrollsystem mit Dokumentationseinrichtung zu installieren.
- c) Mit der Lagerung und Verarbeitung dürfen nur Personen betraut werden, die eine besondere Verpflichtungserklärung im sorgfältigen und kontrollierten Umgang mit den Produkten abgegeben haben.
- d) Es ist ein Registrierungssystem einzurichten, das eine lückenlose Verfolgung jeder einzelnen Stempelplakette anhand der angebrachten Druckstücknummerierung sicherstellt.
- e) Die Bestellung und der Versand der Stempelplaketten und der Plakettenträger an die Zulassungsbehörden müssen so erfolgen, dass jederzeit ein Ermitteln des Verbleibs möglich ist und die Besteller und Empfänger innerhalb der Zulassungsbehörde registriert sind.
- f) Es dürfen keine Tatsachen vorliegen, die den Gewerbetreibenden, die vertretungsberechtigten oder mit der Leitung des Betriebes oder einer Zweigniederlassung beauftragten Personen sowie die mit der Lagerung und Verarbeitung von Stempelplaketten und Plakettenträgern betrauten Personen für die Herstellung und Lieferung von Stempelplaketten und Plakettenträgern als unzuverlässig erscheinen lassen. Unzuverlässig im Sinne des Satzes 1 ist eine Person insbesondere dann, wenn sie wiederholt die Pflichten gröblich verletzt hat, die ihr nach dieser Verordnung obliegen.

Die Unternehmen haben eine Sicherheitserklärung abzugeben, in der sie die Einhaltung der vorgenannten Anforderungen gegenüber dem Kraftfahrt-Bundesamt bestätigen. Das Kraftfahrt-Bundesamt bewertet die Einhaltung und erteilt dem Unternehmen die Befugnis, Stempelplaketten und Plakettenträger an die Zulassungsbehörden zu liefern. Ein Widerruf erfolgt, wenn das Unternehmen gegen einzelne Sicherheitsbestimmungen verstößt; die verwaltungsverfahrenrechtlichen Vorschriften über Rücknahme und Widerruf bleiben im Übrigen unberührt. Für die Bewertung und die Überwachung haben die Unternehmen den mit der Überwachung betrauten Mitarbeitern des Kraftfahrt-Bundesamtes während der Geschäfts- und Betriebszeiten Zutritt zu ihren Grundstücken, Geschäftsräumen und Betriebsstätten zu gewähren und dort Besichtigungen, Prüfungen und Einsicht in die vorgeschriebenen Aufzeichnungen zu ermöglichen.

**2. Technische Anforderungen an Stempelplaketten und Plakettenträger**

Die Stempelplakette und der Plakettenträger müssen den Anforderungen der DIN 74069, Ausgabe Oktober 2022, entsprechen.

## Abschnitt B Stempelplaketten

### 1. Ausgestaltung der Stempelplaketten

a) Druckstücknummer der Stempelplakette

Die Druckstücknummer ist in maschinenlesbarer und unmittelbar lesbarer Form darzustellen. Der maschinenlesbaren Form genügt ein DataMatrix-Code (5 x 5 mm). Die Druckstücknummer der Stempelplakette besteht aus acht Zeichen und ist als Klarschriftnummer mit der Schrift Arial-Bold 4 Punkt – schwarz – rechts neben dem Wappen oder senkrecht links neben dem Wappen in der Schrift Arial-Bold 6 Punkt – schwarz – jeweils 11 mm mittig zentriert auf der waagerechten Durchmesserlinie vom äußeren Rand darzustellen. Der Abstand des DataMatrix-Codes und die Anordnung der Klarschriftnummer über dieser Codierung beträgt zum Randstrich 6 mm. Verwendung finden als Zeichen Großbuchstaben des deutschen Alphabets von A bis Z, ohne Umlaute und Sonderzeichen, und Ziffern von 0 bis 9. Das erste Zeichen ist ein Großbuchstabe, über den die die Stempelplakette herstellende Institution eineindeutig ableitbar ist. Die Zeichen zwei bis sieben sind fortlaufend aufsteigend zu verteilen. Das achte Zeichen ist eine Prüfziffer, berechnet aus den Zeichen eins bis sieben. Die Berechnung der Prüfziffer erfolgt nach einem Verfahren, welches nach dem Modulus klassifiziert, der der jeweiligen Berechnungsmethode zugrunde liegt. Eine weitere Unterscheidung ist nach den Gewichtungsfolgen und den Modifikationen möglich.

b) Sicherheitscode der Stempelplakette

Der Sicherheitscode muss nach Freilegung unmittelbar und deutlich lesbar sein sowie zusätzlich in maschinenlesbarer Form dargestellt werden und darf weder aus der Druckstücknummer hervorgehen noch aus dieser ableitbar sein. Der maschinenlesbaren Form genügt ein DataMatrix-Code. Der DataMatrix-Code hat eine Mindestgröße von 6 x 6 mm. Als Schriftart ist Arial-Bold 9 Punkt – schwarz – zu verwenden. Der Sicherheitscode der Stempelplakette besteht aus drei Zeichen. Verwendung finden als Zeichen Groß- und Kleinbuchstaben des deutschen Alphabets von A bis Z und a bis z – ohne die Zeichen l, i, o und o – , ohne Umlaute und Sonderzeichen, und Ziffern von 0 bis 9. Die Zeichen sind unter Ausschöpfung aller Kombinationen zufällig zu verteilen.

### 2. Schematische Abbildungen der Stempelplakette

a) Die schematische Darstellung der Stempelplakette enthält das farbige Wappen des Landes, die Bezeichnung des Landes, die Bezeichnung der Zulassungsbehörde und die Druckstücknummer:

aa) Die Maße der Stempelplakette und des Druckes ergeben sich wie folgt:



Abbildung 1: Bemaßung der Stempelplakette

## FPers 2.2.7

oder wahlweise nach Maßgabe der Nummer 1 Buchstabe a dieses Abschnitts wie folgt:

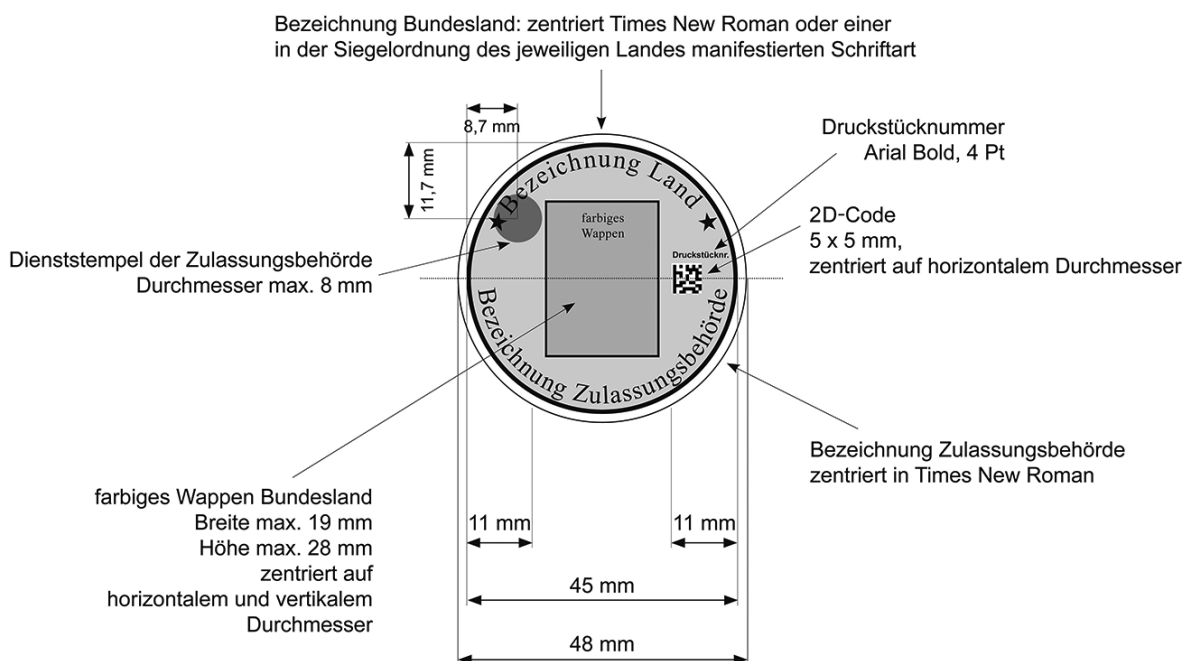

Abbildung 2: Bemaßung der Stempelplakette

- bb) Das farbiges Wappen des Landes ist bis maximal 28 x 19 mm (Höhe x Breite) darzustellen. Die Bezeichnung des Landes ist zentriert über dem Wappen in der Schrift Times New Roman oder in einer in der Siegelordnung des jeweiligen Landes manifestierten Schriftart darzustellen. Der Abstand zum umlaufenden schwarzen Randstrich beträgt 1 mm. Die Bezeichnung der Zulassungsbehörde ist in der Schrift Times New Roman unter dem Wappen zentriert anzuordnen. Der Abstand zum umlaufenden schwarzen Randstrich beträgt 1 mm, Randstrich 0,7 mm.
- cc) Hintergrund  
Der Hintergrund ist in der Farbe silbergrau auszuführen und beinhaltet ein fälschungserschwerendes Muster, eine Herstellerkennzeichnung und einen Dienststempel der Zulassungsbehörde mit einem maximalen Durchmesser von 8 mm in der Bemaßung als Alleinstellungsmerkmal nach den landesrechtlichen Vorschriften. Das Layout ist herstellerindividuell. Das Farbklima ist herstellerindividuell insoweit, als das Muster, die Herstellerkennzeichnung und der Dienststempel in einem zum silbergrauen Hintergrund der Plakette eindeutig unterscheidbaren helleren Silbergrau oder Grau ausgeführt sein müssen. DIN 5340 (Bezugssehweite) ist zu berücksichtigen.
- b) Stempelplakette mit sichtbarem Sicherheitscode
- aa) Der DataMatrix-Code hat eine Mindestgröße von 6 x 6 mm. Als Schriftart für den Sicherheitscode ist für die Klarschriftnummer Arial-Bold mindestens 9 Punkt – schwarz – zu verwenden. Die Anordnung kann über, unter oder neben dem DataMatrix-Code auf einer eigenen Fläche zusammen mit der Klarschriftnummerierung erfolgen. Die beschriebene Fläche kann eine produktionsabhängige Bemessung und Kantenradien aufweisen und ist als Schicht unter dem Wappen angeordnet.
- bb) Die Stempelplakette hat folgende Sicherheitsmerkmale zu erfüllen:
- aaa) Bei physischer Manipulation muss mindestens 1/3 der Druckbildinformationen auf der Stempelplakette irreversibel zerstört werden oder durch andere geeignete technische Maßnahmen die Freilegungsmerkmale entsprechend unumkehrbar sichtbar werden. Die Beurteilung erfolgt jeweils aus Bezugssehweite nach DIN 5340.
- bbb) Herstellerspezifische UV-Kennzeichnung mit UV-Chargennummer als zwei nicht sichtbare, echtheitserkennbare Merkmale.

## Abschnitt C Plakettenträger

### 1. Sicherheitsmerkmale

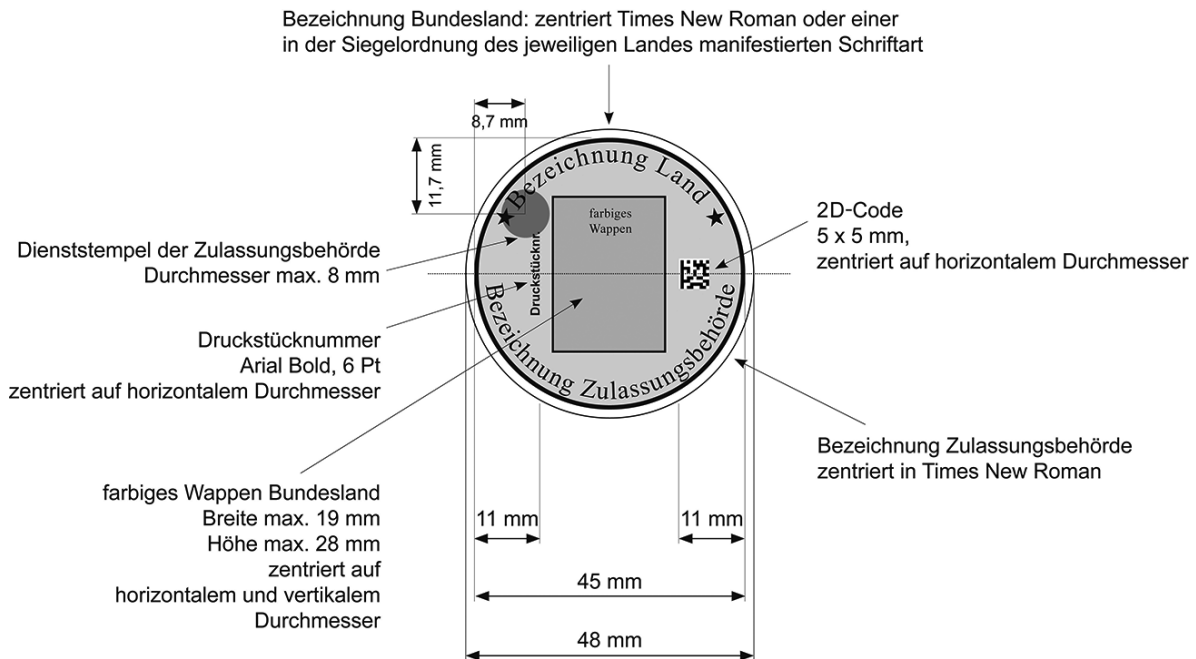
- a) Der Plakettenträger ist transparent.
- b) Als Sicherheitsmerkmale sind das „Kennzeichen“ und die letzten sechs Ziffern der Fahrzeug-Identifizierungsnummer in unmittelbar dauerhaft lesbarer Form als Klarschriftnummer mit der Schrift – schwarz – Arial Narrow 6 Punkt auf dem Plakettenträger darzustellen.
- c) Ein herstellerspezifisches Sicherheitsmerkmal wird in sichtbarer Form auf dem Plakettenträger dargestellt und ist so zu wählen, dass die automatische Erfassung des Kennzeichens nicht erschwert wird.
- d) Der Plakettenträger hat als zusätzliches Sicherheitsmerkmal ein irreversibles herstellerspezifisches Zerstörungsbild bei physischer Manipulation zu erfüllen. Der Plakettenträger muss bei physischer Manipulation mindestens 1/3 der Druckbildinformationen auf der Stempelplakette oder HU-Plakette irreversibel zerstören oder durch andere geeignete technische Maßnahmen die Freilegungsmerkmale entsprechend unumkehrbar sichtbar machen.
- e) Eine auf dem Plakettenträger aufgebrachte Stempelplakette bzw. eine HU-Plakette muss beim Ausstanzen oder Ausschneiden vom Plakettenträger eine Kennzeichnung aufweisen, anhand derer erkennbar ist, dass diese bereits auf einem Plakettenträger verklebt war und daher nicht ohne ihn verwendet werden kann.

### 2. Schematische Abbildung der Plakettenträger

- a) Plakettenträger für die Stempelplakette

Die schematische Darstellung des Plakettenträgers enthält die Stempelplakette nach Abschnitt B und die auf dem Plakettenträger aufgebrachten Merkmale „Kennzeichen“, „verkürzte Fahrzeug- Identifizierungsnummer“ und das herstellerspezifische Sicherheitsmerkmal.

- aa) Die Maße des Plakettenträgers ergeben sich wie folgt:



Abbildung 3: Bemaßung des Plakettenträgers

**FPers 2.2.7**

- bb) Der Abstand zwischen dem umlaufenden schwarzen Randstrich der Stempelplakette und dem umlaufenden äußeren Rand des Plakettenträgers in der oberen Hälfte des Plakettenträgers beträgt maximal 3,5 mm.
- cc) Das Kennzeichen ist in der rechten unteren Ecke des Plakettenträgers senkrecht – beginnend 2 mm vom äußeren unteren Rand und 2 mm vom äußeren rechten Rand des Plakettenträgers – darzustellen.
- dd) Die verkürzte Fahrzeug-Identifizierungsnummer ist in der rechten unteren Ecke des Plakettenträgers senkrecht – beginnend 2 mm vom äußeren unteren Rand und links neben dem Kennzeichen – darzustellen.
- ee) Das herstellerspezifische Sicherheitsmerkmal ist in der linken unteren Ecke des Plakettenträgers so darzustellen, dass es in einer Vorbehaltsfläche von 4 x 4 mm auf den Schnittpunkten der Rechteckdiagonalen zu platzieren ist.
- ff) Plakettenträger mit beispielhaftem Zerstörungsbild:

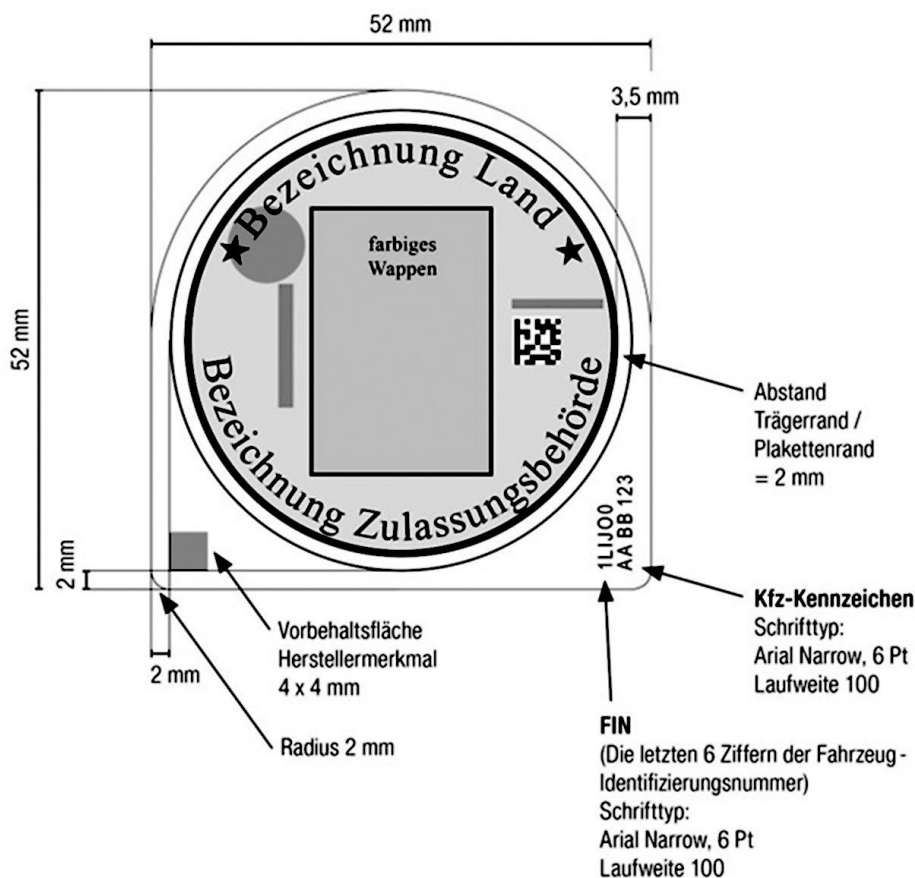

Abbildung 4: Plakettenträger mit Zerstörungsbild

b) Plakettenträger für die HU-Plakette

Die schematische Darstellung des HU-Plakettenträgers enthält die HU-Plakette nach Anlage IX der Straßenverkehrs-Zulassungs-Ordnung (zu § 29 Absatz 2, 3, 5 bis 8) und die auf dem Plakettenträger aufgebrauchten Merkmale „Kennzeichen“ und „verkürzte Fahrzeug-Identifizierungsnummer“ und das herstellereigene Merkmal.

aa) Die Maße des HU-Plakettenträgers ergeben sich wie folgt:



Abbildung 5: Bemaßung des HU-Plakettenträgers

- bb) Das Kennzeichen ist in der rechten oberen Ecke des Plaketenträgers senkrecht – endend 2 mm vom äußeren oberen Rand und 1,5 mm vom äußeren rechten Rand des Plaketenträgers – darzustellen.
- cc) Die verkürzte Fahrzeug-Identifizierungsnummer ist in der rechten oberen Ecke des Plaketenträgers senkrecht – endend 2 mm vom äußeren oberen Rand und links vom eingedruckten „Kennzeichen“ nach Doppelbuchstabe bb vom äußeren rechten Rand des Plaketenträgers – darzustellen.
- dd) Das herstellerspezifische Sicherheitsmerkmal ist in der linken oberen Ecke des Plaketenträgers so darzustellen, dass es in einer Vorbehaltsfläche von 4 x 4 mm auf den Schnittpunkten der Rechteckdiagonalen zu platzieren ist.
- ee) Plaketenträger mit beispielhaftem Zerstörungsbild:

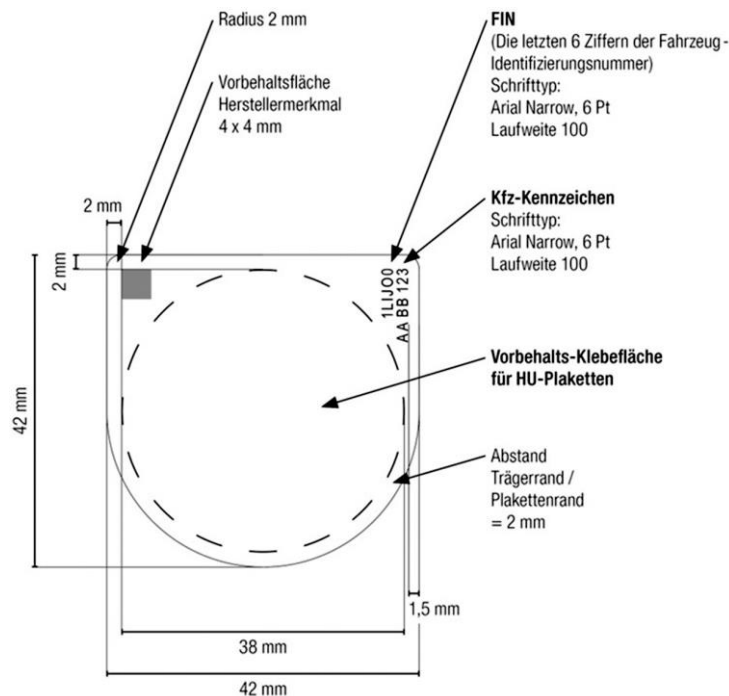

Abbildung 6: HU-Plaketenträger mit Zerstörungsbild

**ZULASSUNGSBESCHEINIGUNG TEIL I****Vorbemerkungen**

1. Ausgestaltung der Zulassungsbescheinigung Teil I:  
Trägermaterial: Neobond (150 g/m<sup>2</sup>), Farbe weiß  
Format: Breite 210 mm, Höhe 105 mm, zweimal faltbar auf DIN A7, zweiseitig bedruckt.  
In das Trägermaterial eingearbeitet sind die folgenden fälschungerschwerenden Sicherheitsmerkmale:
  - Wasserzeichen (Motiv: „Stilisierte Adler“ – gesetzlich geschützt für die Bundesdruckerei),
  - Melierfasern, teilweise fluoreszierend,
  - Planchetten, fluoreszierend,
  - Sicherheitsreagenzien als Schutz gegen chemische Rasurmanipulationen.
2. Sicherheitsmerkmale:  
Der Druck auf dem Trägermaterial weist folgende fälschungerschwerende Sicherheitsmerkmale auf:
  - mehrfarbiger Guillochenschutzunterdruck (zweistufig verarbeitet) mit Irisverlauf und integrierten Mikroschriften auf beiden Seiten,
  - Fluoreszenzaufdruck vorderseitig (Motiv: Bundesadler mit zweigeteilter Linienstruktur), unsichtbar (unter UV- Licht fluoreszierend),
  - Textfarbe dunkelgrün (unter UV-Licht grün fluoreszierend), Integration von Mikroschriftelementen im Formulartext,
  - optisch-variables Element in Form eines Kinegramms (Motiv: „Sonne 40“ – gesetzlich geschützt für die Bundesdruckerei) auf der Rückseite des Dokuments einschließlich eines maschinell prüfbaren Merkmals; das Kinegramm wird durch die Vordrucknummerierung teilweise überdruckt. Die Vordrucknummerierung wird dunkelblau (unter UV-Licht gelb-grün fluoreszierend) aufgebracht,
  - fortlaufende Nummer auf der Vorderseite, die durch die Zulassungsbehörde bei der Ausstellung eingetragen wird, wobei die Einmaligkeit der Nummer sicherzustellen ist.
3. Objektsicherung und Fertigungskontrolle:  
Die Herstellung, die Lagerung und der Versand von Rohmaterialien und Vordrucken muss so erfolgen, dass ein Verlust oder ein unberechtigter Zugriff ausgeschlossen ist. Zu diesem Zweck müssen Papierhersteller, Druckereien und Verlage Systeme der Objektsicherung und Fertigungskontrolle unterhalten, die folgenden Anforderungen genügen müssen:
  - a) Für die Räume, in denen die Vordrucke gelagert werden, ist ein erhöhter mechanischer Einbruchschutz vorzusehen. Die Widerstandszeitwerte für Mauerwerk, Türen und Fenster sind so zu wählen, dass auch beim Einsatz üblicher maschinenbewegter Werkzeuge ausreichend Zeit für ein polizeiliches Einschreiten bleibt. Es ist eine Einbruchmeldeanlage nach neuester Richtlinie vorzusehen sowie ein Zugangskontrollsystem mit Dokumentationseinrichtung. Die Entnahme und Einlagerung sind jeweils von zwei Beschäftigten zu quittieren. Durch organisatorische Maßnahmen ist sicherzustellen, dass nicht nur die von der Bundesdruckerei angelieferten Vordrucke, sondern außerhalb der Arbeitszeit auch alle Halb- und Zwischenerzeugnisse in diesem gesicherten Lager verwahrt werden.
  - b) Die Verarbeitung der Vordrucke in der Druckerei (Herstellung der Eindrücke, schneiden, zählen und verpacken) darf nur in Räumlichkeiten mit eingeschränkter Zugangsberechtigung erfolgen. Es ist ein Zugangskontrollsystem mit Dokumentationseinrichtung zu installieren.
  - c) Mit der Lagerung und Verarbeitung dürfen nur zuverlässige Personen betraut werden, die eine besondere Verpflichtungserklärung im sorgfältigen und kontrollierten Umgang mit den Vordrucken abgegeben haben.
  - d) Es ist ein Registrierungssystem einzurichten, das eine lückenlose Verfolgung und Verbleibskontrolle jedes einzelnen Vordrucks anhand der von der Bundesdruckerei angebrachten Nummerierung sicherstellt.
  - e) Der Versand der Vordrucke an die Zulassungsbehörden muss so erfolgen, dass jederzeit eine Verbleibsermittlung möglich ist und der Empfänger innerhalb der Zulassungsbehörde registriert wird.Die Unternehmen geben eine Sicherheitserklärung ab, in der sie die Einhaltung der vorgenannten Anforderungen gegenüber dem Kraftfahrt-Bundesamt bestätigen. Das Kraftfahrt-Bundesamt ermächtigt nach

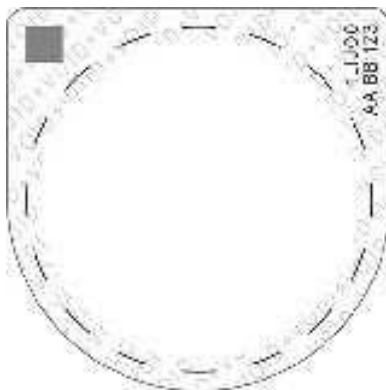

Prüfung die Bundesdruckerei, diesen Unternehmen Vordrucke der Zulassungsbescheinigung Teil I zu liefern. Ein Widerruf erfolgt, wenn die Unternehmen gegen einzelne Sicherheitsbestimmungen verstoßen.

4. Markierung

a) Die Markierungen mit dem verdeckten Sicherheitscode nach § 13 Absatz 1 Satz 2 und 3 sind im linken Drittel der Rückseite und dort in der unteren Hälfte rechts, oberhalb der Behördenbezeichnung und Unterschrift, anzubringen.

b) Die Druckstücknummer ist nach Nummer 5 darzustellen.

c) Schematische Abbildungen:

Die Markierungen müssen gemäß nachfolgender Abbildung nach vorgegebenen Maßen und farblicher Darstellung gestaltet sein:

aa) Format:

aaa) Breite 30 mm, Höhe 20 mm, Eckradien 1 mm oder

bbb) Breite 35 mm, Höhe 25 mm, Eckradien 1 mm.

bb) Farbe:

Mittiges Beschriftungsfeld silbergrau mit 4 mm umlaufendem, farbigem Rand (Verkehrsgrün, RAL 6024).

cc) Zusätzlich muss ein herstellerspezifisches, unsichtbares Kennzeichen in der Nähe der Druckstücknummer angebracht werden. Die sichtbare Markierung soll als fälschungserschwerende Sicherheitsabdeckung gewährleisten, dass die auf ihr angebrachte Druckstücknummer und der 2D-Code beim Freilegen oder einer Manipulation unwiderruflich zerstört werden. Durch das Entfernen der sichtbaren Abdeckung ist

aaa) ein irreversibles 2-farbiges Farbmuster (Schraffur Verkehrsblau RAL 5017/Verkehrsweiß RAL 9016, 45 Grad nach rechts geneigt, Strichstärke 1 mm) oder

bbb) ein irreversibles 1-farbiges Farbmuster (Verkehrsgrün, RAL 6024)

freigelegt und die Manipulation oder gewollte Öffnung erkennbar.

Abbildung zur sichtbaren Markierung:



Abbildung zur darunterliegenden Markierung mit Sicherheitscode nach Sichtbarmachung:



5. Druckstücknummer der Zulassungsbescheinigung Teil I:

Die Druckstücknummer ist in maschinenlesbarer und unmittelbar lesbarer Form darzustellen. Der maschinenlesbaren Form genügt ein 2D-Code in Form des DataMatrix-Codes. Die Zusammensetzung der Druckstücknummer erfolgt entsprechend der Vorgaben aus Anlage 5. Der 2D-Code hat eine Mindestgröße von 5 x 5 mm. Als Schriftart ist Arial-Bold mindestens 4 Punkt – schwarz – und für die Klarschriftnummer die Schriftart Arial-Bold mindestens 7 Punkt – schwarz – zu verwenden.

6. Sicherheitscode der Zulassungsbescheinigung Teil I:

Der Sicherheitscode muss unmittelbar lesbar sein und ist zusätzlich in maschinenlesbarer Form darzustellen. Der maschinenlesbaren Form genügt ein 2D-Code in Form des DataMatrix-Codes und der Sicherheitscode darf weder aus der Druckstücknummer hervorgehen noch aus dieser ableitbar sein. Der Sicherheitscode der Zulassungsbescheinigung Teil I besteht aus sieben Zeichen. Im Übrigen erfolgt die Zusammensetzung des Sicherheitscodes entsprechend der Vorgaben aus Anlage 5 Nummer 2. Der 2D-





(Raum für weitere amtlich zugelassene Eintragungen)

X Weitere HU:

Zur Beachtung! Die Angaben müssen ständig den tatsächlichen Verhältnissen entsprechen. Änderungen sind der zuständigen Zulassungsbehörde nach Maßgabe der für die Fahrzeugzulassung geltenden Rechtsvorschriften anzuzeigen. Bei Veräußerung des Fahrzeuges sind dem Erwerber gegen Empfangsbescheinigung die Zulassungsbescheinigung Teil I und Teil II auszuhändigen. Die Empfangsbescheinigung muss den Namen und die Anschrift des Erwerbers vollständig enthalten und ist vom Veräußerer unverzüglich der Zulassungsbehörde vorzulegen. Unterlassung der vorgeschriebenen Melderpflichten (Abmeldung, Umschreibung bei Erwerb oder Umzug in einen anderen Zulassungsbezirk, Meldung anderer Veränderungen) kann durch Geldbußen geahndet werden.

**Definition der Felder:**

Feld	Bezeichnung
B	Datum der Erstzulassung des Fahrzeuges
D.1	Marke
D.2	Typ/Varianten-Version
D.3	Hersteller
E	Fahrzeug-identifizierungsnummer
F.1	Technisch zulässige Gesamtmasse in kg
F.2	Im Zulassungsmittelstaat zulässige Gesamtmasse in kg (Leermasse)
G	Gültigkeitsdauer
H	Datum dieser Zulassung
I	Fahrzeugklasse
J	Nummer der EG-Typgenehmigung oder ABE
K	Abmessung
L	Technisch zulässige Anhanglast gebremst in kg
O.1	Hubraum in cm <sup>3</sup>
O.2	Technisch zulässige Anhanglast ungebremst in kg
P.1	Nennleistung in kW/Nenn Drehzahl bei min <sup>-1</sup>
P.2/P.4	Kraftstoffart oder Energiequelle
P.3	Leistungsgewicht in kW/kg (nur bei Kraftfahrzeugen)
Q	Farbe des Fahrzeuges
R	Sitzplätze einschließlich Fahrerplatz
S.1	Standschwindigkeit in km/h
S.2	Höchstgeschwindigkeit in km/h
U.1	Standgeräusch in dB (A)
U.2	Drehzahl in min <sup>-1</sup> zu U.1
U.3	Fahrgeräusch in dB (A)
V.7	CO <sub>2</sub> (in g/km) kombinierter Wert
V.9	Für die EG-Typgenehmigung maßgebliche Schadstoffklasse
(2)	Hersteller-kurzbezeichnung
(2.1)	Code zu (2) mit Prüfziffer
(2.2)	Code zu (2) mit Prüfziffer
(3)	Prüfziffer zur Fahrzeug-Identifizierungsnummer
(4)	Art des Aufbaus
(5)	Bezeichnung der Fahrzeugklasse und des Aufbaus

Hinweis zu Feld (15.1) bis (15.3):  
Andere als die angegebenen Bereifungen können im Rahmen der gültigen Typ- oder Einzelgenehmigung am Fahrzeug angebracht werden. Ein zusätzliches Gutachten und die Änderung oder Neuausstellung der Zulassungsbescheinigung Teil I ist hierfür nicht erforderlich.

ZBI 000000000

ZULASSUNGSBESCHEINIGUNG TEIL I FÜR FAHRZEUGE DER BUNDESWEHR

Vorbemerkungen

Format: Breite 210 mm, Höhe 8 1/3 Zoll (207 mm)

Es gelten die Nummern 1 und 2 der Vorbemerkungen der Anlage 5

**Zulassungsbescheinigung Teil I**  
(Fahrzeugschein der Bundeswehr)

Nr. **Y -**

Europäische Gemeinschaft **(D)** Bundesrepublik Deutschland

Classamentor sa poverpasam - Част I / Permisso de circulación - Parte I /  
Osvědčení o registraci - Část I / Registrationsattest - Del I /  
Registrenimistunnistus - Osa I / Акт разрешенного использования  
Матрица / Registration certificate - Parte I / Certificat d'immatriculation - Partie I /  
Prometna dozvola I / Carta di circolazione - Parte I / Registrācijas apliecība -  
I daļa / Registracijos liudijimas - I dalis / Forgalni engedély - I rész / Certificat  
de înregistrare - I. Parte / Көрсөткөбөжөгү - Дөл I / Dowód rejestracyjny -  
Część I / Certificado de matricula - Parte I / Certificat de înmatriculare - Parte I /  
Osvečdenie o evidenciji - Čast I / Prometno dovoljenje - Del I /  
Reģistrācijas dokuments - Osa I / Registrationsbeweis - Teil I

A Amtliches Kennzeichen:  
**Y -**

C.1.1 Name oder Firmenname **Bundeswehr**

Dienststelle

Benutzer

Zentrale Militärkraftfahrtsstelle  
Mönchengladbach

I Datum:  
C.4c Der Inhaber der Zulassungsbescheinigung wird nicht als Eigentümer des  
Fahrzeugs ausgewiesen.

B	2.1	2.2	L	9	P.2	P.4	T
J	4		18				19
E		3	20		G		
D.1			12	13		Q	
			V.7	F.1		F.2	
D.2			7.1	7.2		7.3	
			8.1	8.2		8.3	
			U.1	U.2		U.3	
D.3			0.1	0.2		S.1	S.2
2			15.1				
5			15.2				
V.9			15.3				
14			R			11	
P.3			K				
10	14.1	P.1	6		17	16	
			21				
90			92				
			93				
91			94				
98			95				
			96				
99			97				
22							



(Raum für weitere amtlich zugelassene Eintragungen)

Außerbetriebsetzung

Zentrale Militärkraftfahrtsstelle

i. A. \_\_\_\_\_

Unterschrift

**Definition der Felder:**

Feld	Bezeichnung
B	Datum der Erstzulassung des Fahrzeuges
D.1	Marke
D.2	Typ/Variante/Version
D.3	Handelsbezeichnung(en)
E	Fahrzeug-Identifizierungsnummer
F.1	Technisch zulässige Gesamtmasse in kg
F.2	Im Zulassungsmittelgliedstaat zulässige Gesamtmasse in kg
G	Masse des in Betrieb befindlichen Fahrzeuges in kg (Leermasse)
H	Gültigkeitsdauer
I	Datum dieser Zulassung
J	Fahrzeugklasse
K	Nummer der EG-Typgenehmigung oder ABE
L	Anzahl der Achsen
O.1	Technisch zulässige Anhängelast gebremst in kg
O.2	Technisch zulässige Anhängelast ungebremst in kg
P.1	Hohlraum in cm <sup>3</sup>
P.2/P.4	Nennleistung in kW/Nenn Drehzahl bei min <sup>-1</sup>
P.3	Kraftstoffart oder Energiequelle
Q	Leistungsgewicht in kW/kg (nur bei Kraftträdern)
R	Farbe des Fahrzeuges
S.1	Sitzplätze einschließlich Fahrersitz
S.2	Stehplätze
T	Höchstgeschwindigkeit in km/h
U.1	Standgeräusch in dB (A)
U.2	Drehzahl in min <sup>-1</sup> zu U.1
U.3	Fahrerlärmschicht in dB (A)
V.7	CO <sub>2</sub> (in g/km) kombinierter Wert
V.9	Für die EG-Typgenehmigung maßgebliche Schadstoffklasse
(2)	Hersteller-Kurzbezeichnung
(2.1)	Code zu (2)
(2.2)	Code zu D.2 mit Prüfziffer
(3)	Prüfziffer zur Fahrzeug-Identifizierungsnummer
(4)	Art des Aufbaus
(5)	Bezeichnung der Fahrzeugklasse und des Aufbaus
(6)	Datum zu (4)
(7)	Technisch zulässige maximale Achslast/Masse je Achsgruppe in kg
(7.1)	Achse 1 bis (7.3) Achse 3
(8)	Zulässige maximale Achslast im Zulassungsmittelgliedstaat in kg
(8.1)	Achse 1 bis (8.3) Achse 3
(9)	Anzahl der Antriebsachsen
(10)	Code zu P.3
(11)	Code zu R
(12)	Rauminhalt des Tanks bei Tankfahrzeugen in m <sup>3</sup>
(13)	Stützlast in kg
(14)	Bezeichnung der nationalen Emissionsklasse
(14.1)	Code zu V.9 oder (14)

(15) Bereifung  
(15.1) auf Achse 1 bis (15.3) auf Achse 3  
(16) Nummer der Zulassungsbescheinigung Teil II  
(17) Merkmal zur Betriebslaubnis  
(18) Länge in mm  
(19) Breite in mm ohne Spiegel und Anbauteile  
(20) Höhe in mm  
(21) Sonstige Vermerke  
(22) Bemerkungen und Ausnahmen

(90) Mustergutachten Bw  
(91) Versorgungsnummer Fahrzeug  
(92) Nutzlast in kg  
(93) Besonders zugelassene Plätze  
(94) Einsatzmasse in kg  
(95) Zweifelhafte Bremse in bar  
(96) Zusatzzeichen (Prüfzeichen)  
(97) Anhängerkupplung (Prüfzeichen)  
(98) Versorgungsnummer des Rüstsatzes  
(99) zulässige Zuggesammasse in kg

Hinweis zu Feld (15.1) bis (15.3):  
Andere als die angegebenen Bereifungen können im Rahmen der gültigen Typ- oder Einzelgenehmigung am Fahrzeug angebracht werden. Ein zusätzliches Gutachten und die Änderung oder Neuausstellung der Zulassungsbescheinigung Teil I ist hierfür nicht erforderlich.

00000000

**Zulassungsrechtliche Veränderungsmeldung für das umseitig beschriebene Fahrzeug**

Dienststelle (Postanschrift)	Veränderungsgründe	Anmerkungen
Dienststellenummer mit Prüfziffer  <b>An</b> <b>Zentrale Militärkraftfahrtsstelle</b> <b>Hardter Straße 9</b> <b>41179 Mönchengladbach</b> Nebenstehend angekreuzte Veränderung(en) wird (werden) gemeldet. Datum der Meldung      Datum der Veränderung  Unterschrift, Name, Dienstgrad, Dienststellung	<input type="checkbox"/> Lieferung aus dem Depotbestand <input type="checkbox"/> Rücklieferung in den Depotbestand <input type="checkbox"/> Rückführung aus der Haupt-/ Depotinstandsetzung <input type="checkbox"/> Materialausgleich/Versetzung <input type="checkbox"/> Kommandierung/Leihabgabe <input type="checkbox"/> Aufhebung der Kommandierung/Leihabgabe <input type="checkbox"/> Verlegung und/oder Umbenennung der Dienststelle <input type="checkbox"/> Stilllegung wegen Langzeitlagerung <input type="checkbox"/> Reaktivierung nach Langzeitlagerung <input type="checkbox"/> Stilllegung wegen Nutzung als Ausbildungsgerät <input type="checkbox"/> Reaktivierung nach der Nutzung als Ausbildungsgerät	Bearbeitungsvermerke der ZMK
	<input type="checkbox"/> Aussonderung/Abgabe aus dem Bereich der Bundeswehr <input type="checkbox"/> Technische Änderung (zusätzliche Angaben unter „Anmerkungen“) <input type="checkbox"/> Sonstiges (zusätzl. Angaben unter „Anmerkungen“)	

**ZULASSUNGSBESCHEINIGUNG TEIL II****Vorbemerkungen**

1. Ausgestaltung der Zulassungsbescheinigung Teil II  
Trägermaterial: Neobond (150 g/m<sup>2</sup>), Farbe weiß  
Format: Breite 210 mm, Höhe 12 Zoll (304,8 mm), einseitig bedruckt  
In das Trägermaterial eingearbeitet sind die folgenden fälschungerschwerenden Sicherheitsmerkmale:
  - Wasserzeichen (Motiv: „Stilisierter Adler“ – gesetzlich geschützt für die Bundesdruckerei),
  - Melierfasern, teilweise fluoreszierend,
  - Planchetten, fluoreszierend,
  - Sicherheitsreagenzien als Schutz gegen chemische Rasurmanipulationen.
2. Sicherheitsmerkmale:  
Der Druck auf dem Trägermaterial weist folgende fälschungerschwerende Sicherheitsmerkmale auf:
  - mehrfarbiger Guillochenschutzunterdruck (zweifarbige Verarbeitung) mit Irisverlauf und integrierten Mikroschriften auf der Vorderseite,
  - Rückseite einfarbig eingefärbt,
  - Fluoreszenzaufdruck vorderseitig (Motiv: Bundesadler mit zweigeteilter Linienstruktur), unsichtbar (unter UV-Licht fluoreszierend),
  - Textfarbe dunkelgrün (unter UV-Licht grün fluoreszierend), Integration von Mikroschriftelementen im Formulartext,
  - Vordrucknummerierung dunkelblau (unter UV-Licht gelb-grün fluoreszierend).
3. Markierung
  - a) Die sichtbare Markierung stellt eine fälschungerschwerende Sicherheitsabdeckung des darunterliegenden Sicherheitscodes der Zulassungsbescheinigung Teil II und des Hinweises „Dokument nicht mehr gültig“ dar. Die Sicherheitsabdeckung wird auf die Zulassungsbescheinigung Teil II in dem freien Feld unter dem Feld „Datum (I)“ angebracht. Rechts daneben wird folgender Hinweis vorgedruckt: „Nur zur Nutzung des Sicherheitscodes im internetbasierten Zulassungsverfahren freilegen. Dokument nur unbeschädigt gültig. „Für die Schrift „Dokument nicht mehr gültig“ ist die Schriftart Arial-Bold, mindestens 7 Punkt – schwarz – zu verwenden.“
  - b) Schematische Abbildungen:  
Die sichtbare Markierung muss gemäß nachfolgender Abbildung nach vorgegebenen Maßen und farblicher Darstellung gestaltet sein:
    - aa) Format:  
Breite 37 mm, Höhe 28 mm, Eckradien 1 mm.
    - bb) Farbe:  
Umlaufender farbiger Rand (Verkehrsgrün, RAL 6024), 3 mm (links, rechts) bzw. 4 mm (oben, unten).
    - cc) Zusätzlich muss ein herstellerepezifisches Sicherheitsmerkmal mit sichtbaren und unsichtbaren Elementen angebracht werden. Die fälschungerschwerende Sicherheitsabdeckung muss so beschaffen sein, dass sie beim Freilegen oder bei einer Manipulation unwiderruflich zerstört wird. Bei Entfernung der sichtbaren Markierung wird
      - aaa) ein irreversibles einfarbiges Farbmuster, 45 Grad Winkelung, Strichstärke 2 mm (Verkehrsgrün, RAL 6024) oder
      - bbb) ein irreversibles zweifarbiges Farbmuster, 45 Grad Winkelung, Strichstärke 2 mm (Schraffur Verkehrsblau, RAL 5017/Verkehrsweiß, RAL 9016)freigelegt und die Freilegung oder Manipulation erkennbar.

Abbildung der sichtbaren Markierung:\*



2 D-Code der Druckstücknummer der Markierung

Druckstücknummer der Markierung

Abbildung der freigelegten Markierung mit Sicherheitscode der Zulassungsbescheinigung Teil II:\*



Abbildung der manipulierten Markierung\*



\* Die Markierung wird auf der Zulassungsbescheinigung Teil II um 90 Grad gedreht angebracht.

#### 4. Sicherheitscode der Zulassungsbescheinigung Teil II:

Der Sicherheitscode muss unmittelbar lesbar sein und ist zusätzlich in maschinenlesbarer Form darzustellen. Der maschinenlesbaren Form genügt ein 2D-Code in Form des DataMatrix-Codes. Der Sicherheitscode der Zulassungsbescheinigung Teil II besteht aus zwölf alphanumerischen Zeichen. Verwendung finden als Zeichen Groß- und Kleinbuchstaben des deutschen Alphabets von A bis Z, ohne Umlaute und Sonderzeichen, sowie Ziffern von 0 bis 9. Das erste Zeichen ermöglicht die Unterscheidung der jeweiligen Funktion der Nachweisnummer. Die Zeichen zwei bis elf sind unter Ausschöpfung aller Kombinationen zufällig zu verteilen. Das zwölfte Zeichen ist eine Prüfziffer, berechnet aus den Zeichen eins bis elf. Die Berechnung der Prüfziffer erfolgt nach dem Modulus-11-Verfahren. Der 2D-Code hat eine Mindestgröße von 5 x 5 mm. Für die Klarschriftnummer ist die Schriftart OCR-B mindestens 8 Punkt – schwarz – zu verwenden. Der Sicherheitscode darf nicht bei vorder- oder rückseitiger Durchleuchtung erkannt werden.



**FPers 2.2.7**

Abbildung der Zulassungsbescheinigung Teil II mit sichtbarer Markierung

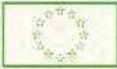

**Europäische Gemeinschaft  
Bundesrepublik Deutschland**



**Zulassungsbescheinigung Teil II**  
(Fahrzeugbrief)

Ungarianország közlekedési - II rész / Permisso de circulație - Parte II / Ověškováno registrační - Část II / Registrovanje vozilov - Del II / Adm. des Autorisations Transmises Européennes - Membre II / Registration certificate - Part II / Certificat d'immatriculation - Partie II / Promotiva dovozná I / Carta de circulație - Parte II / Registrācijas apliecība - II daļa / Formulir engedély - II. rész / Certificat de Registrare - Part II / Registracija vozila - II. del / Kartica konvoja - Del II / Dowód Rejestracyjny - Część II / Certificado de matrícula - Parte II / Certificat de înmatriculare - Parte II / Ověškováno o evidenci - Část II / Promotivno dovoljenje - Del II / Rekviziti ino držitelju - Osa II / Registreringsbevis - Del I

---

**Diese Bescheinigung nicht im Fahrzeug aufbewahren!**

<b>A</b>	Amtliches Kennzeichen		
<b>B</b>	Datum der Entlassung des Fahrzeuges	(1) Anzahl der Verhalter	(1) Anzahl der Verhalter
<b>C.3.1</b> <b>C.6.1</b>	Name oder Firmenname		
<b>C.3.2</b> <b>C.6.2</b>	Vorname/V		
<b>C.3.3</b> <b>C.6.3</b>	Anschritt zum Zeitpunkt der Ausstellung der Bescheinigung		
<b>C.4r</b>	Der Inhaber der Zulassungsbescheinigung wird nicht als Eigentümer des Fahrzeugs ausgewiesen.		
<b>I</b>	Unterschrift	Datum	



← Nur zur Nutzung des Sicherheitscodes im internetbasierten Zulassungsverfahren freilegen. Dokument nur unbeschädigt gültig.

**AA 000000**  
(Nummer der Zulassungsbescheinigung)

(Fahrzeug-Identifizierungsnummer als Barcode)

<b>D.1</b>	Marke	(13) Raum für interne Vermerke des Herstellers
	Typ	
<b>D.2</b>	Werkstoff	
	Werkstoff	
<b>D.3</b>	Handelsbeschreibung	
	(2) Handelskennzeichnung	
<b>E</b>	Teile an? (2.1)	(2.2) Code 2, D2 mit Plakette
<b>E</b>	Fahrzeug-identifizierungsnummer	(3) Prüfnummer/Fahrzeug-Identifizierungsnummer
<b>I</b>	Fahrzeugklasse	(4) Jahr der Zulassung
<b>(5)</b>	Bauform des Fahrzeuges (Bsp. und Abw. Bau)	(12) Diese Bescheinigung wurde für das netzsynchrone beschriebene Fahrzeug ausgestellt durch Zulassungsbehörde bzw. Genehmigungsbehörde.
<b>R</b>	Farbe des Fahrzeuges	(11) Code zu II.
<b>P.1</b>	Herstellername <sup>1</sup>	(P.2) Herstellername in IV (P.3) Herstellername in II
<b>P.3</b>	Herstellername	(10) Code zu P.2
<b>K</b>	Nummer der EU-Typgenehmigung oder ADR (Anzahl der Typgenehmigungen)	(6) Fahrzeugart
<b>(17)</b>		
<b>(25)</b>	Zusätzliche Vermerke der Zulassungsbehörde	

(maschinenlesbare Nummer der Zulassungsbescheinigung)







**VERWERTUNGSNACHWEIS**

**Abschnitt 1**

**Vorbemerkungen zur Herstellung des Vordrucks „Verwertungsnachweis“**

1. Allgemeines

Der Verwertungsnachweis besteht aus einem Satz mit vier Ausfertigungen (Blättern).

Jedes Blatt besteht aus zwei Seiten.

Die erste Ausfertigung (Blatt 1) der Seiten 1 bis 2 des Vordrucks enthält in der Kopfzeile folgende Bezeichnung:

„Diese Ausfertigung (rosa) ist für den Fahrzeughalter/-eigentümer bestimmt.“

Blatt 2 enthält entsprechend folgende Bezeichnung:

„Diese Ausfertigung (altgold) ist für den Demontagebetrieb bestimmt.“

Blatt 3 enthält entsprechend folgende Bezeichnung:

„Diese Ausfertigung (blau) ist für die Schredderanlage bestimmt.“

Blatt 4 enthält entsprechend folgende Bezeichnung:

„Diese Ausfertigung (weiß) ist für die Annahme-/Rücknahmestelle bestimmt.“

2. Format

Ein Muster des Vordrucks ist in Abschnitt 2 verkleinert wiedergegeben. Zur ordnungsgemäßen Verwendung ist der Vordruck im Verhältnis 84:100 zu vergrößern. Das Format DIN A4 ist durch gestrichelte Linien kenntlich gemacht.

3. Passergenauigkeit

Sämtliche Blätter sind mit einem Passer für computergestützte Ausfüll- und Lesevorgänge zu versehen. Zwischen dem oberen Papierrand und der oberen Begrenzung des Passers ist ein zweifacher 1/6-Zoll-Abstand zu wählen. Zwischen dem linken Papierrand und der seitlichen Begrenzung des Passers beträgt der Abstand 8/10 Zoll.

Der senkrechte Abstand zwischen der Passermarke und den Eintragungsfeldern ist in der Maßeinheit 1/6 Zoll (2/6 Zoll durchgängige Zeilenschaltung) auszuführen. In der Waagerechten ist der Abstand zwischen der Passermarke und dem Beginn der Eintragungsfelder in der Maßeinheit 1/10 Zoll (Bewegungsschrift) auszuführen. Die Kämme sind auf 2/10 Zoll auszurichten, damit auch eine handschriftliche Eintragung gewährleistet ist.

4. Maschinenlesbarkeit

Der Vordruck ist maschinenlesbar zu gestalten. Die folgenden Gestaltungsempfehlungen sind zu beachten, wenn Vordrucke als allgemeines Schriftgut zur optischen Belegerfassung vorgesehen sind. Sie finden mit Ausnahme der Nummer 4.2 Satz 2 und 3 keine Anwendung, wenn der Verwertungsnachweis mit Ausnahme von Unterschrift und Stempel vollständig computergestützt erstellt wird.

4.1 Farben

Bei Vordrucken zur optischen Belegerfassung muss sich der Aufdruck (Text, Linien, Raster) farblich vom Ausfülltext unterscheiden. Ziffern, Zahlen, Nummern und der Passer sollten bei maschinenlesbaren Vordrucken in Blindfarbe gedruckt sein. Bis auf die Ausfertigung „weiß“ sind deshalb die Blätter in der unten angegebenen Blindfarbe zu drucken (RAL-Werte nach Euro-Skala):

Blatt 1 (Ausfertigung für den Halter)	rosa	100 % Yellow und 85 % Magenta
Blatt 2 (Ausfertigung für den Demontagebetrieb)	altgold	100 % Yellow und 45 % Magenta
Blatt 3 (Ausfertigung für die Schredderanlage)	blau	55 % Magenta und 100 % Cyan
Blatt 4 (Ausfertigung für die Annahme-/Rücknahmestelle)	weiß	

**4.2 Schriften**

Beim handschriftlichen Ausfüllen sollten neben den Ziffern nur Großbuchstaben verwendet werden. Für Schreibmaschinen- und Druckschrift sind mindestens Schrifthöhen mit einer Versalhöhe von ca. 2,1 mm bis 3,2 mm, für Handblockschrift von ca. 5 mm einzuhalten. Alle Schriften, außer Kursiv- und Serifenschriften, sind geeignet für die optische Zeichenerkennung. Die Begrenzungslinien für Eintragungsfelder, Linien, Schriften und die Rasterflächen sind in den oben genannten Farben als sogenannte Blindfarbe ohne Verunreinigungen auszuführen. Die Rasterflächen dürfen 60 % vom Volltonwert nicht überschreiten. Die maschinell zu lesenden Bereiche müssen weiß sein.

**5. Leimung**

Wird eine Verleimung der Vordrucksätze vorgenommen, so hat diese am Kopf zu erfolgen. Trennleisten mit Mikroperforation sind zulässig.

**6. Papierqualität**

Die jeweiligen Oberblätter (Blatt 1) sind auf Papier zu drucken mit einem Gewicht von 80 g/m<sup>2</sup>. Die jeweiligen Mittelblätter (Blätter 2 und 3) sind auf einem Papier mit 53 g/m<sup>2</sup> zu drucken. Die jeweiligen Unterblätter (Blatt 4) sind auf Papier mit 80 g/m<sup>2</sup> zu drucken.

**Abschnitt 2  
Muster**

Passer für EDV	Seite ① von ②	Verwertungsnachweis (VN)
----------------	---------------	--------------------------

<b>Verwertungsnachweis</b>	<b>Auszufüllen vom Demontagebetrieb</b>
	Datum <input style="width: 100%;" type="text"/>
	lfd. Nr. <input style="width: 100%;" type="text"/>
	Betriebsnummer <sup>1)</sup> <input style="width: 100%;" type="text"/>
	Kfz-Kennzeichen <input style="width: 100%;" type="text"/>

Blatt 1:  
Diese Ausfertigung (rosa) ist für den Fahrzeughalter/-eigentümer bestimmt. Zutreffendes bitte ankreuzen  oder ausfüllen!

1 Angaben zum Fahrzeughalter/-eigentümer	Auszufüllen v. Annahme-/Rücknahmestelle bzw. Demontagebetrieb
1.1 Name, Vorname, Geburtsdatum / Firma / Körperschaft <input style="width: 100%;" type="text"/>	
1.2 Straße <input style="width: 80%;" type="text"/> Hausnr. <input style="width: 20%;" type="text"/>	
1.3 PLZ <input style="width: 15%;" type="text"/> Ort <input style="width: 85%;" type="text"/>	
1.4 Staatsangehörigkeit <input style="width: 100%;" type="text"/>	
1.5 Angaben zum Fahrzeughalter/-eigentümer ganz oder teilweise nicht verfügbar <input type="checkbox"/>	
2 Angaben zum Fahrzeug	Auszufüllen v. Annahme-/Rücknahmestelle bzw. Demontagebetrieb
2.1 Fahrzeugklasse <input style="width: 15%;" type="text"/> Fahrzeugmarke <input style="width: 50%;" type="text"/> Fahrzeugmodell <input style="width: 35%;" type="text"/>	
2.2 Fahrzeug-Ident.-Nr. <input style="width: 40%;" type="text"/> letztes amtliches Kennzeichen <input style="width: 60%;" type="text"/>	
2.3 Tag der ersten Zulassung <input style="width: 20%;" type="text"/> Fahrzeugleergewicht gemäß § 2 Abs. 1 Nr. 23 AltfahrzeugV <input style="width: 40%;" type="text"/> Unterscheidungszeichen <input style="width: 40%;" type="text"/>	
2.4 Angaben zum Fahrzeug ganz oder teilweise nicht verfügbar <input type="checkbox"/>	
3 Angaben zur Annahme-/Rücknahmestelle	Auszufüllen v. Annahme-/Rücknahmestelle
Angaben entfallen, wenn das Fahrzeug unmittelbar bei einem Demontagebetrieb abgegeben wird.	
3.1 Name <input style="width: 100%;" type="text"/>	
3.2 Straße <input style="width: 80%;" type="text"/> Hausnr. <input style="width: 20%;" type="text"/>	
3.3 PLZ <input style="width: 15%;" type="text"/> Ort <input style="width: 85%;" type="text"/>	
3.4 Telefon <input style="width: 40%;" type="text"/> Fax <input style="width: 60%;" type="text"/>	
3.5 Anerkannt von: Name <input style="width: 100%;" type="text"/>	
3.6 Straße <input style="width: 80%;" type="text"/> Hausnr. <input style="width: 20%;" type="text"/>	
3.7 PLZ <input style="width: 15%;" type="text"/> Ort <input style="width: 85%;" type="text"/>	
3.8 Telefon <input style="width: 40%;" type="text"/> Fax <input style="width: 60%;" type="text"/>	
3.9 Datum der letztmaligen Bescheinigung <input style="width: 30%;" type="text"/> Ablaufdatum der Bescheinigung <input style="width: 70%;" type="text"/>	
3.10 Zeigt die Annahme-/Rücknahmestelle der Zulassungsbehörde an, dass das Fahrzeug endgültig aus dem Verkehr gezogen wird?	
<input type="checkbox"/> ja <input type="checkbox"/> nein	
Erfolgt die Anzeige durch die Annahme-/Rücknahmestelle, verpflichtet sich der Unterzeichner, dies innerhalb einer Woche durchzuführen und den Verwertungsnachweis danach unverzüglich dem Fahrzeughalter/-eigentümer zu übersenden.	
Ort, Datum <input style="width: 100%;" type="text"/>	Stempel, Unterschrift <input style="width: 100%;" type="text"/>

Wenn handschriftlich ausgefüllt wird, neben Ziffern bitte nur Großbuchstaben verwenden!

BARCODEFELD 75 x 15 mm

<sup>1)</sup> von der zuständigen Behörde erteilte Nummer gemäß § 28 der Nachweisverordnung

Passer für EDV

Seite ② von ②

Verwertungsnachweis (VN)

**Verwertungsnachweis**

**Ausfüllen vom Demontagebetrieb**

Datum	lfd. Nr.
Betriebsnummer <sup>1)</sup>	Kfz-Kennzeichen

Blatt 1:  
Diese Ausfertigung (rosa) ist für den Fahrzeughalter/-eigentümer bestimmt. Zutreffendes bitte ankreuzen ☑ oder ausfüllen!

**4 Angaben zum Demontagebetrieb** Ausfüllen vom Demontagebetrieb

4.1 Name

4.2 Straße Hausnr.

4.3 Land <sup>2)</sup> PLZ Ort

4.4 Telefon Fax

4.5 Anerkannt durch Sachverständigen: Name

4.6 Straße Hausnr.

4.7 Land <sup>2)</sup> PLZ Ort

4.8 Telefon Fax

4.9 Datum der letzten Bescheinigung Ablaufdatum der Bescheinigung

4.10 Für den Demontagebetrieb zuständige Genehmigungsbehörde

4.11 Straße Hausnr.

4.12 PLZ Ort

4.13 Zeigt der Demontagebetrieb der Zulassungsbehörde an, dass das Fahrzeug endgültig aus dem Verkehr gezogen wird?  
 ja  nein

Erfolgt die Anzeige durch den Demontagebetrieb, verpflichtet sich der Unterzeichner, dies innerhalb einer Woche durchzuführen und den Verwertungsnachweis danach unverzüglich dem Fahrzeughalter/-eigentümer zu übersenden.

Ort, Datum	Stempel, Unterschrift
------------	-----------------------

**5 Angaben zum Verbleib des Fahrzeugs** Ausfüllen vom Letzthalter

Ich bestätige, das Kraftfahrzeug dem o. a. Betrieb nach § 4 Abs. 1 AltfahrzeugV überlassen zu haben.

Ort, Datum	Stempel, Unterschrift
------------	-----------------------

Wenn handschriftlich ausgefüllt wird, neben Ziffern bitte nur Großbuchstaben verwenden!

BARCODEFELD 75 x 15 mm

<sup>1)</sup> von der zuständigen Behörde erteilte Nummer gemäß § 28 der Nachweisverordnung  
<sup>2)</sup> Unterscheidungszeichen im internationalen Kfz-Verkehr, z.B. NL, F, B, A

**Verifizierung der Prüfziffer**

Die Verifizierung der Prüfziffer des Untersuchungsberichts oder Prüfprotokolls für den Nachweis einer Hauptuntersuchung oder Sicherheitsprüfung nach § 29 der Straßenverkehrs-Zulassungs-Ordnung in internetbasierten Zulassungsverfahren nach § 22 Absatz 1 Satz 1 Nummer 2 erfolgt durch das Portal in folgender Art und Weise:

1. Im Portal ist ein Datensatz zu erzeugen, in dem die in § 22 Absatz 4 Satz 1 Nummer 2 bis 4 genannten Daten zusammengefasst und folgende Daten automatisiert hinzugefügt werden:
  - a) Antragsnummer, die aus der statistischen Kennziffer der Zulassungsbehörde einschließlich ihrer Zusatzziffer und dem Antragsdatum generiert wird,
  - b) Fahrzeug-Identifizierungsnummer,
  - c) Monat und Jahr der Erstzulassung,
  - d) Zuteilung der Prüfplakette nach einer Hauptuntersuchung oder Prüfmarke nach einer Sicherheitsprüfung,
  - e) Schlüsselnummer der Technischen Prüfstelle, der anerkannten Überwachungsorganisation oder der mit der Datenübermittlung beauftragten Gemeinschaftseinrichtung der anerkannten Kraftfahrzeugwerkstätten.
2. Aus dem nach Nummer 1 erzeugten Datensatz wird durch das Kraftfahrt-Bundesamt eine Prüfziffer nach dem Verfahren des § 22 Absatz 3 errechnet.
3. Die nach Nummer 2 errechnete Prüfziffer wird mit der nach § 22 Absatz 4 Satz 1 Nummer 1 übermittelten Prüfziffer abgeglichen. Stimmen beide Prüfziffern vollständig überein, gilt der vorgeschriebene Nachweis als erbracht.



**Verifizierung und Verarbeitung der Daten für internetbasierte Zulassungsverfahren**

1. Für den internetbasierten Antrag auf Erstzulassung und Tageszulassung wird die Zuständigkeit der Zulassungsbehörde verifiziert und es werden die Fahrzeug-Identifizierungsnummer und die Nummer sowie der Sicherheitscode der Zulassungsbescheinigung Teil II nach § 21 Absatz 1 Nummer 3 mit den Daten des Datenbanksystems des Zentralen Fahrzeugregisters abgeglichen. Die Zulassungsfähigkeit des Fahrzeuges im Sinne des § 6 Absatz 4 Satz 1 wird anhand der Angaben in der zentralen Datenbank der Übereinstimmungsbescheinigungen geprüft und das Ergebnis an das Portal übermittelt. Für die maschinelle Ausfüllung der Zulassungsbescheinigungen Teil I und II werden die Daten der Übereinstimmungsbescheinigung aus der Zentralen Datenbank der Übereinstimmungsbescheinigungen an das Portal übermittelt. Zusätzlich prüft die Zulassungsbehörde das Vorliegen von Hindernissen für die Erstzulassung auf Grund technischer Vorschriften mittels der nach § 74 Absatz 5 enthaltenen Daten der Zentralen Datenbank der Übereinstimmungsbescheinigungen.
  2. Für den internetbasierten Antrag auf Wiederzulassung oder Änderung der Zulassung bei Wechsel des Wohnsitzes oder des Sitzes des Halters oder bei Wechsel des Halters werden das bisherige Kennzeichen, die Fahrzeug-Identifizierungsnummer, der Sicherheitscode der Zulassungsbescheinigung Teil I nach § 21 Absatz 1 Nummer 2 und der Sicherheitscode der Zulassungsbescheinigung Teil II nach § 21 Absatz 1 Nummer 3 mit den im Zentralen Fahrzeugregister gespeicherten Daten abgeglichen. Die Zuständigkeit der Zulassungsbehörde wird verifiziert, und die in den §§ 57 und 59 genannten Daten werden aus dem Zentralen Fahrzeugregister an das Portal übermittelt. Die nach § 20 Absatz 1 und § 26 Absatz 2 in das Portal eingegebenen Daten werden mit den nach Satz 2 übermittelten Daten aus dem Zentralen Fahrzeugregister abgeglichen. Zusätzlich prüft das Portal das Vorliegen von Hindernissen für die Wiederzulassung anhand der Daten des Kraftfahrt-Bundesamts. Ist diese Prüfung durch das Portal technisch nicht möglich, erfolgt die Bearbeitung nach § 19 Absatz 1 Satz 4.
  3. Die Nummer der elektronischen Versicherungsbestätigung wird mit der von der Gemeinschaftseinrichtung der Versicherer betriebenen Datenbank abgeglichen, und von dort werden die Daten nach § 49 Absatz 2 an das Portal übermittelt.
  4. Die Daten für die Erteilung des SEPA-Lastschrift-Mandats zum Einzug der Kraftfahrzeugsteuer werden in einem Verfahren der für die Ausübung der Verwaltung der Kraftfahrzeugsteuer zuständigen Behörde verifiziert.
  5. Das Portal erzeugt den für den Einzug der Kraftfahrzeugsteuer erforderlichen Datensatz. Dem Halter wird durch das Portal die Möglichkeit gegeben, eine Bestätigung über die Erteilung des SEPA-Lastschrift-Mandats zu erstellen und diese zu erheben und zu speichern oder auszudrucken.
  6. Für den Nachweis des Ablaufs der Frist für die nächste Hauptuntersuchung oder die nächste Sicherheitsprüfung nach § 29 der Straßenverkehrs-Zulassungs-Ordnung gilt § 22.
  7. Mit den Daten über den Halter nach § 20 Absatz 1 und 4 wird vom Portal eine automatisierte Abfrage bei der für die Ausübung der Verwaltung der Kraftfahrzeugsteuer zuständigen Behörde über Kraftfahrzeugsteuerrückstände im Sinne des § 13 Absatz 2 des Kraftfahrzeugsteuergesetzes durchgeführt.
  8. Mit den Daten über den Halter nach § 20 Absatz 1 und 4 kann vom Portal eine automatisierte Abfrage bei der Datenbank, die die nach Landesrecht zuständige Behörde über Rückstände aus Gebühren oder Auslagen aus vorangegangenen Zulassungsvorgängen führt, durchgeführt werden, soweit dies landesrechtlich im Einklang mit § 6a Absatz 8 des Straßenverkehrsgesetzes vorgesehen ist.
- Die verifizierten und erstellten Daten werden den Antragsdaten im Portal hinzugefügt.

**BEVOLLMÄCHTIGUNG EINES GROSSKUNDEN ZUR ANTRAGSTELLUNG  
BEI DER ZULASSUNGSBEHÖRDE MITHILFE DER BEIM KRAFTFAHRT-BUNDESAMT  
VORHANDENEN GROSSKUNDENSCHNITTSTELLE**

**Abschnitt A.  
Ausgestaltung einer Bevollmächtigung durch eine natürliche Person<sup>7</sup>**

**1. Vollmacht [Pflichtangaben]**

Hiermit bevollmächtige ich/bevollmächtigen wir,  
Vollmachtgeber/in bzw. betroffene Person (Fahrzeughalter)

Name	Vorname
Straße	Hausnummer
PLZ	Ort
Geburtsdatum	Geburtsort
Geburtsname	

[optional] Angaben zum Erziehungsberechtigten/gesetzlichen Vertreter, bei minderjährigem Fahrzeughalter

Name	Vorname
Straße	Hausnummer
PLZ	Ort
Geburtsdatum	Geburtsort
Geburtsname	

**– den/die Bevollmächtigte(n) –**

Name des Unternehmens		
oder	Name	Vorname
Straße		Hausnummer
PLZ		Postfach
Ort		

**2. Einzelzulassung oder Mehrfachzulassung**

**Option 1 – Einzelzulassung**  
die Zulassung (inkl. Wiederezulassung, Tageszulassung und Halter- oder Adressänderung) nach der Fahrzeug-Zulassungsverordnung (FZV) für das folgende Fahrzeug durchzuführen:  
a) **fahrzeugspezifische Angaben**

Entweder	Fahrzeug-Identifizierungsnummer (FIN)	
oder	Zulassungsbescheinigung Teil II (ZB II)	
oder bei noch nicht produzierten Fahrzeugen	Herstellerschlüsselnummer (HSN) und	Typschlüsselnummer (TSN)

<sup>7</sup> Ersetzt nicht die nach DSGVO vorgesehenen Einwilligungserklärungen.



**b) Angaben zur Zustellung der Zulassungsunterlagen**

- Ich wähle die **Abholung** der vollständigen Zulassungsunterlagen nach zuvor elektronisch übermitteltem Zulassungsbescheid **durch den Bevollmächtigten** oder ein durch ihn beauftragtes drittes\* Unternehmen oder Person.
- Für den Fall der Abholung durch einen Dritten sind folgende Angaben zu machen:

Name des Unternehmens		
oder	Name	Vorname
Straße		Hausnummer
PLZ		Ort

- Ich wähle den **postalischen Versand** der Zulassungsunterlagen an folgende Adressaten:

Versand der Zulassungsunterlagen	Zulassungsbescheinigung Teil I und Plaketten	<input type="checkbox"/> Halter, <input type="checkbox"/> Bevollmächtigter oder <input type="checkbox"/> Dritter (D I)*
	Zulassungsbescheinigung Teil II	<input type="checkbox"/> Halter, <input type="checkbox"/> Bevollmächtigter oder <input type="checkbox"/> Dritter (D II)*

- \*Nur auszufüllen, falls die Zulassungsbescheinigung Teil I und die Plaketten an die Adresse eines Dritten (D I) versandt werden sollen:

Name des Unternehmens		
oder	Name	Vorname
Straße		Hausnummer
PLZ		Ort

- \*Nur auszufüllen, falls die Zulassungsbescheinigung Teil II an die Adresse eines Dritten (D II, z. B. ein Kreditinstitut) versandt werden soll:

Name des Unternehmens		
oder	Name	Vorname
Straße		Hausnummer
PLZ		Ort

## FPers 2.2.7

□ **Option 2 – Mehrfachzulassung**

**die Zulassung (inkl. Wiedertzulassung, Tageszulassung und Halter- oder Adressänderung) nach der Fahrzeug-Zulassungsverordnung (FZV) für die folgenden Fahrzeuge durchzuführen (in der untenstehenden Liste können bis zu 100 Fahrzeuge angegeben werden):**

a) fahrzeugspezifische Angaben					b) Angaben zur Zustellung der Zulassungsunterlagen		
	Entweder FIN	Oder ZB II	Oder (bei noch nicht produzierten Fahrzeugen)		Gesammelte Abholung durch Bevollmächtigten oder Dritten* (bitte B oder D I in der Tabelle angeben)	Gesammelte postalische Übersendung an Halter, Bevollmächtigten oder Dritten* (bitte H, B, D I oder D II in der Tabelle angeben)	
			HSN	TSN		ZB I + ZB II u. Plaketten	ZB I u. Plaketten
1.							
2.							
3.							
4.							
5.							
6.							
7.							
8.							
9.							
10.							
11.							
12.							
13.							

- \* Nur auszufüllen, falls die Zulassungsbescheinigung Teil I und die Plaketten an die Adresse eines Dritten (D I) versandt werden sollen:

Name des Unternehmens		
oder	Name	Vorname
Straße		Hausnummer
PLZ		Ort

- \* Nur auszufüllen, falls die Zulassungsbescheinigung Teil II an die Adresse eines Dritten (D II, z. B. ein Kreditinstitut) versandt werden soll:

Name des Unternehmens		
oder	Name	Vorname
Straße		Hausnummer
PLZ		Ort

**3. Einwilligungserklärungen**

Mir ist bekannt, dass der jeweils internetbasiert beantragte Vorgang in der Regel am Tag der Entscheidung der Zulassungsbehörde wirksam wird.

Ich willige zu diesem Zweck ein in die elektronische Bekanntgabe des jeweiligen Verwaltungsakts einschließlich der Übermittlung des Zulassungsbescheids und des vorläufigen Zulassungsnachweises, sowie meiner jeweils hierin enthaltenen personenbezogenen Daten, durch Übermittlung der Zulassungsbehörde an den/die Bevollmächtigte(n).

Ich willige zu diesem Zweck ein, dass die Zulassungsbehörde dem/der Bevollmächtigten auf geeignetem elektronischem Wege

- den Zeitpunkt der Wirksamkeit der Fahrzeugzulassung,
- das Kennzeichen,
- die festgesetzte Gebührenhöhe
- sowie im Falle einer Entscheidung gegen die Zulassung, den Ablehnungsgrund für die Zulassung jeweils einschließlich meiner jeweils hierin enthaltenen personenbezogenen Daten übermittelt.

Ich willige zu diesem Zweck ein, dass dem/der Bevollmächtigten meine dem Steuergeheimnis unterliegenden kraftfahrzeugsteuerlichen Verhältnisse im Rahmen der Mitteilung über das Ergebnis der Prüfung etwaiger Kraftfahrzeugsteuerrückstände nach § 13 Absatz 2 des Kraftfahrzeugsteuergesetz sowie Art und Höhe etwaiger Gebührenrückstände durch die Zulassungsbehörde, einschließlich meiner jeweils hierin enthaltenen personenbezogenen Daten, bekannt gegeben werden dürfen, soweit dies für die Prüfung des jeweiligen internetbasierten Antrags erforderlich ist.

- [optional] Ich bitte darum, dass die Zulassungsbehörde dem/der Bevollmächtigten die in der Zulassungsbescheinigung Teil I und Zulassungsbescheinigung Teil II enthaltenen Daten jeweils einschließlich meiner hierin enthaltenen personenbezogenen Daten auf elektronischem Weg nach der wirksamen Zulassung zur Verfügung stellt. Hierfür habe ich hinsichtlich der in der Zulassungsbescheinigung Teil I und Zulassungsbescheinigung Teil II enthaltenen Daten eine separate Einwilligungserklärung unterzeichnet und wurde diesbezüglich von dem/der Bevollmächtigten nach der DSGVO belehrt.

**Abschnitt B.**

**Ausgestaltung einer Bevollmächtigung**

**durch eine juristische Person, Behörde, Vereinigung oder eines beruflich Selbstständigen<sup>8</sup>**

**1. Vollmacht [Pflichtangaben]**

**Hiermit bevollmächtige ich/bevollmächtigen wir,**

Vollmachtgeber (Fahrzeughalter)

Name des Unternehmens		
Bei Einzelunternehmer zusätzlich	Name	Vorname
Wirtschaftszweig nach ErfassRL Kfz		
Großkundennummer der Zollverwaltung, sofern vorhanden (SEPA-Mandat wird bei anerkannten Großkunden der Zollverwaltung hierdurch ersetzt)		
Straße		Hausnummer
PLZ		Postfach
Ort		

<sup>8</sup> Ersetzt nicht die ggf. nach DSGVO vorgesehenen Einwilligungserklärungen.

## FPers 2.2.7

- den/die Bevollmächtigte(n) –

Name des Unternehmens		
oder	Name	Vorname
Straße		Hausnummer
PLZ		Postfach
Ort		

### 2. Einzelzulassung, Mehrfachzulassung oder Dauervollmacht

- Option 1 – Einzelzulassung

die Zulassung (inkl. Wiedermulassung, Tageszulassung und Halter- oder Adressänderung) nach der Fahrzeug-Zulassungsverordnung (FZV) für das folgende Fahrzeug durchzuführen:

#### a) fahrzeugspezifische Angaben

Entweder	Fahrzeug-Identifizierungsnummer (FIN)	
oder	Zulassungsbescheinigung Teil II (ZB II)	
oder bei noch nicht produzierten Fahrzeugen	Herstellerschlüsselnummer (HSN) und	Typschlüsselnummer (TSN)

#### b) Angaben zur Zustellung der Zulassungsunterlagen

- Ich wähle die **Abholung** der vollständigen Zulassungsunterlagen nach zuvor elektronisch übermitteltem Zulassungsbescheid **durch den Bevollmächtigten** oder ein durch ihn beauftragtes drittes\* Unternehmen oder Person.
- Für den Fall der Abholung durch einen Dritten sind folgende Angaben zu machen:

Name des Unternehmens		
oder	Name	Vorname
Straße		Hausnummer
PLZ		Ort

- Ich wähle den **postalischen Versand** der Zulassungsunterlagen an folgende Adressaten:

Versand der Zulassungsunterlagen	Zulassungsbescheinigung Teil I und Plaketten	<input type="checkbox"/> Halter, <input type="checkbox"/> Bevollmächtigter oder <input type="checkbox"/> Dritter (D I)*
	Zulassungsbescheinigung Teil II	<input type="checkbox"/> Halter, <input type="checkbox"/> Bevollmächtigter oder <input type="checkbox"/> Dritter (D II)*

- \*Nur auszufüllen, falls die Zulassungsbescheinigung Teil I und die Plaketten an die Adresse eines Dritten (D I) versandt werden sollen:

Name des Unternehmens		
oder	Name	Vorname
Straße		Hausnummer
PLZ		Ort

- \*Nur auszufüllen, falls die Zulassungsbescheinigung Teil II an die Adresse eines Dritten (D II, z. B. ein Kreditinstitut) versandt werden soll:

Name des Unternehmens		
oder	Name	Vorname
Straße		Hausnummer
PLZ	Ort	

- **Option 2 – Mehrfachzulassung**

die Zulassung (inkl. Wiederzulassung, Tageszulassung und Halter- oder Adressänderung) gemäß Fahrzeug-Zulassungsverordnung (FZV) für die folgenden Fahrzeuge durchzuführen (in der untenstehenden Liste können bis zu 100 Fahrzeuge angegeben werden):

a) fahrzeugspezifische Angaben					b) Angaben zur Zustellung der Zulassungsunterlagen		
	Entweder FIN	Oder ZB II	Oder (bei noch nicht produzierten Fahrzeugen)		Gesammelte Abholung durch Bevollmächtigten oder Dritten* (bitte B oder D I in der Tabelle angeben)	Gesammelte postalische Übersendung an Halter, Bevollmächtigten oder Dritten* (bitte H, B, D I oder D II in der Tabelle angeben)	
			HSN	TSN		ZB I + ZB II u. Plaketten	ZB I u. Plaketten
1.							
2.							
3.							
4.							
5.							
6.							
7.							
8.							
9.							
10.							
11.							
12.							
13.							

- \*Nur auszufüllen, falls die Zulassungsbescheinigung Teil I und die Plaketten an die Adresse eines Dritten (D I) versandt werden sollen:

Name des Unternehmens		
oder	Name	Vorname
Straße		Hausnummer
PLZ	Ort	

## FPers 2.2.7

- \*Nur auszufüllen, falls die Zulassungsbescheinigung Teil II an die Adresse eines Dritten (D II, z. B. ein Kreditinstitut) versandt werden soll:

Name des Unternehmens		
oder	Name	Vorname
Straße		Hausnummer
PLZ		Ort

### □ Option 3 – Dauervollmacht zur Regelung folgender Angelegenheiten

- alle Vorgänge gemäß Fahrzeug-Zulassungsverordnung (FZV) (einschl. Zulassungen, Tageszulassungen, Wiederzulassungen und Halter- oder Adressänderungen) durchzuführen.

#### a) Befristung der Dauervollmacht (Gültigkeit max. 1 Jahr)

Die Dauervollmacht muss jedem Einzelantrag beigelegt werden. Sie erlischt spätestens am \_\_\_\_\_, spätestens jedoch ein Jahr ab Unterzeichnung. Die Dauervollmacht ist jederzeit widerrufbar.

#### b) Angaben zur Zustellung der Zulassungsunterlagen

- Ich wähle die **Abholung** der vollständigen Zulassungsunterlagen nach zuvor elektronisch übermitteltem Zulassungsbescheid **durch den Bevollmächtigten** oder ein durch ihn beauftragtes drittes\* Unternehmen oder Person.
- Für den Fall der Abholung durch einen Dritten sind folgende Angaben zu machen:

Name des Unternehmens		
oder	Name	Vorname
Straße		Hausnummer
PLZ		Ort

- Ich wähle den **postalischen Versand** der Zulassungsunterlagen an folgende Adressaten:

Versand der Zulassungsunterlagen	Zulassungsbescheinigung Teil I und Plaketten	<input type="checkbox"/> Halter, <input type="checkbox"/> Bevollmächtigter oder <input type="checkbox"/> Dritter (D I)*
	Zulassungsbescheinigung Teil II	<input type="checkbox"/> Halter, <input type="checkbox"/> Bevollmächtigter oder <input type="checkbox"/> Dritter (D II)*

- \*Nur auszufüllen, falls die Zulassungsbescheinigung Teil I und die Plaketten an die Adresse eines Dritten (D I) versandt werden sollen:

Name des Unternehmens		
oder	Name	Vorname
Straße		Hausnummer
PLZ		Ort

- \*Nur auszufüllen, falls die Zulassungsbescheinigung Teil II an die Adresse eines Dritten (D II, z. B. ein Kreditinstitut) versandt werden soll:

Name des Unternehmens		
oder	Name	Vorname
Straße		Hausnummer
PLZ		Ort

### 3. Einwilligungserklärungen

Mir ist bekannt, dass der jeweils internetbasiert beantragte Vorgang in der Regel am Tag der Entscheidung der Zulassungsbehörde wirksam wird.

Ich willige zu diesem Zweck ein in die elektronische Bekanntgabe des jeweiligen Verwaltungsakts einschließlich der Übermittlung des Zulassungsbescheids und des vorläufigen Zulassungsnachweises, einschließlich meiner jeweils hierin enthaltenen personenbezogenen Daten, durch Übermittlung der Zulassungsbehörde an den/die Bevollmächtigte(n).

Ich willige zu diesem Zweck ein, dass die Zulassungsbehörde dem/der Bevollmächtigten auf geeignetem elektronischem Wege

- den Zeitpunkt der Wirksamkeit der Fahrzeugzulassung,
  - das Kennzeichen,
  - die festgesetzte Gebührenhöhe
  - sowie im Falle einer Entscheidung gegen die Zulassung, den Ablehnungsgrund für die Zulassung
- jeweils einschließlich meiner jeweils hierin enthaltenen personenbezogenen Daten übermittelt.

Ich willige zu diesem Zweck ein, dass dem/der Bevollmächtigten meine dem Steuergeheimnis unterliegenden kraftfahrzeugsteuerlichen Verhältnisse im Rahmen der Mitteilung über das Ergebnis der Prüfung etwaiger Kraftfahrzeugsteuerrückstände nach § 13 Absatz 2 des Kraftfahrzeugsteuergesetzes sowie Art und Höhe etwaiger Gebührenrückstände durch die Zulassungsbehörde, einschließlich meiner jeweils hierin enthaltenen personenbezogenen Daten, bekannt gegeben werden dürfen, soweit dies für die Prüfung des jeweiligen internetbasierten Antrags erforderlich ist.

- [optional] Ich bitte darum, dass die Zulassungsbehörde dem/der Bevollmächtigten die in der Zulassungsbescheinigung Teil I und Zulassungsbescheinigung Teil II enthaltenen Daten jeweils einschließlich meiner hierin enthaltenen personenbezogenen Daten auf elektronischem Weg nach der wirksamen Zulassung zur Verfügung stellt. Hierfür habe ich hinsichtlich der in der Zulassungsbescheinigung Teil I und Zulassungsbescheinigung Teil II enthaltenen Daten eine separate Einwilligungserklärung unterzeichnet und wurde diesbezüglich von dem/der Bevollmächtigten nach der DSGVO belehrt.

**Fahrzeugscheinheft für Fahrzeuge mit rotem Kennzeichen**

Breite 74 mm, Höhe 105 mm, Farbe hellrot, schwarzer Druck (Typendruck). Mehrseitig, auf Seite 3 und den folgenden Seiten derselbe Vordruck wie auf Seite 2. Mit Ausnahme von Seite 1 darf jede Seite Angaben über nur ein Fahrzeug enthalten. Geringfügige Abweichungen vom vorgeschriebenen Muster sind zulässig, insbesondere können zusätzliche Hinweise zur Verwendung aufgedruckt werden.

Abbildung Seite 1:

Fahrzeugscheinheft  
für Fahrzeuge mit rotem Kennzeichen nach § 41 FZV

Gültig vom \_\_\_\_\_ bis \_\_\_\_\_  
\_\_\_\_\_

Das vorstehende Kennzeichen ist \_\_\_\_\_

Vorname, Name, Firma  
\_\_\_\_\_  
\_\_\_\_\_  
\_\_\_\_\_

Postleitzahl, Wohnort/Firmensitz, Straße und Hausnummer  
\_\_\_\_\_  
\_\_\_\_\_  
\_\_\_\_\_

für die nachfolgend beschriebenen Fahrzeuge zu Prüfungs-, Probe-, und Überführungsfahrten zugeteilt worden.

Dieses Heft gilt nur, wenn die nachfolgende Beschreibung für das jeweilige Fahrzeug vom Inhaber in dauerhafter Schrift ausgefüllt und unterschrieben ist.

\_\_\_\_\_

Ort, Datum  
\_\_\_\_\_  
\_\_\_\_\_

Name der Zulassungsbehörde  
\_\_\_\_\_

Unterschrift



Abbildung Seite 2:

1	Fahrzeugklasse und Art des Aufbaus
2	Hersteller-Kurzbezeichnung (Marke)
3	Fahrzeug-Identifizierungsnummer
4	Hubraum in cm <sup>3</sup>  Nennleistung in kW  Leermasse in kg <span style="float: right;">(nur bei Krafrädern)</span>
5	Datum der Erstzulassung des Fahrzeugs  (soweit nicht bekannt Baujahr)
6	Zulässige Gesamtmasse in kg
7	Zulässige max. Achslast in kg  Achse 1 <span style="margin-left: 200px;">Achse4</span>  Achse 2 <span style="margin-left: 200px;">Achse 5</span>  Achse 3
8	Höchstgeschwindigkeit in km/h
<hr/> Ort, Datum <hr/> Unterschrift des Inhabers und Bestätigung der Vorschriftsmäßigkeit des Fahrzeugs <hr/>	

Fahrzeugschein für Fahrzeuge mit Kurzzeitkennzeichen

Für die Ausgestaltung, die Sicherheitsmerkmale, die Objektsicherung und die Fertigungskontrolle ist Anlage 6 Nummern 1 bis 3 entsprechend anzuwenden.

Abbildung Vorderseite:

<b>Fahrzeugschein für Fahrzeuge mit Kurzzeitkennzeichen</b>		Nr.		L 9		P.2 P.4		T	
Europäische Gemeinschaft  Bundesrepublik Deutschland		H		18		19		G	
Temporary registration certificate		E		20		13		Q	
H Gültig bis:		D.1		V.7		F.1		F.2	
A Amtliches Kennzeichen		D.2		7.1		7.2		7.3	
C.1.1 Name oder Firmenname		D.3		8.1		8.2		8.3	
C.1.2 Vorname(n)		2		U.1		U.2		U.3	
C.1.3 Anschrift		5		O.1		O.2		S.1	
X Nächste HU (Monat und Jahr):		V.9		15.1		15.2		15.3	
C.4c Der Inhaber des Fahrzeugscheins wird nicht als Eigentümer des Fahrzeugs ausgewiesen.		14		R		K		11	
		P.3		6		17		16	
		10		14.1		P.1		21	
		22							

Abbildung Rückseite:

<p>(Raum für weitere amtlich zugelassene Eintragungen)</p> <p>X Weitere HU:</p> <div style="text-align: center; margin-top: 20px;"> </div>	<p><b>Zur Beachtung!</b> Die Angaben müssen ständig den tatsächlichen Verhältnissen entsprechen. Änderungen sind der zuständigen Zulassungsbehörde nach Maßgabe der für die Fahrzeugzulassung geltenden Rechtsvorschriften anzuzeigen.</p> <p><b>Definition der Felder:</b></p> <table style="width: 100%; border-collapse: collapse;"> <tr><td style="width: 5%;">B</td><td>Datum der Erstzulassung des Fahrzeugs</td></tr> <tr><td>B.1</td><td>Typ/Variante/Version</td></tr> <tr><td>D.2</td><td>Handelsbezeichnung(en)</td></tr> <tr><td>D.3</td><td>Fahrzeug-Identifizierungsnummer</td></tr> <tr><td>E</td><td>Technisch zulässige Gesamtmasse in kg</td></tr> <tr><td>F.1</td><td>Im Zulassungsmitgliedstaat zulässige Gesamtmasse in kg</td></tr> <tr><td>F.2</td><td>Masse des in Betrieb befindlichen Fahrzeugs in kg (Leermasse)</td></tr> <tr><td>G</td><td>Gültigkeitsdauer</td></tr> <tr><td>H</td><td>Datum dieser Zulassung</td></tr> <tr><td>I</td><td>Hersteller</td></tr> <tr><td>J</td><td>Nummer der EG-Typgenehmigung oder ABE</td></tr> <tr><td>K</td><td>Anzahl der Achsen</td></tr> <tr><td>L</td><td>Technisch zulässige Anhängelast gebremst in kg</td></tr> <tr><td>O.1</td><td>Technisch zulässige Anhängelast ungebremst in kg</td></tr> <tr><td>O.2</td><td>Hubraum in cm<sup>3</sup></td></tr> <tr><td>P.1</td><td>Nennleistung in kW/Nenn Drehzahl bei min<sup>-1</sup></td></tr> <tr><td>P.2/P.4</td><td>Kraftstoffart oder Energiequelle</td></tr> <tr><td>P.3</td><td>Leistungsgewicht in kW/kg (nur bei Kraftfahrdern)</td></tr> <tr><td>Q</td><td>Stützplätze des Fahrzeugs</td></tr> <tr><td>R</td><td>Stützplätze einschließlich Fahrersitz</td></tr> <tr><td>S.1</td><td>Stehplätze</td></tr> <tr><td>S.2</td><td>Höchstgeschwindigkeit in km/h</td></tr> <tr><td>T</td><td>Standgeräusch in dB (A)</td></tr> <tr><td>U.1</td><td>Drehzahl in min<sup>-1</sup> zu U.1</td></tr> <tr><td>U.2</td><td>Fahrgeräusch in dB (A)</td></tr> <tr><td>U.3</td><td>CO<sub>2</sub> (in g/km) kombinierter Wert</td></tr> <tr><td>V.7</td><td>Für die EG-Typgenehmigung maßgebliche Schadstoffklasse</td></tr> <tr><td>W.9</td><td>Stützplätze des Fahrzeugs</td></tr> <tr><td>(2.1)</td><td>Code zu D.2</td></tr> <tr><td>(2.2)</td><td>Code zu D.2 mit Prüfziffer</td></tr> <tr><td>(3)</td><td>Prüfziffer zur Fahrzeug-Identifizierungsnummer</td></tr> <tr><td>(4)</td><td>Art des Aufbaus</td></tr> <tr><td>(5)</td><td>Bezeichnung der Fahrzeugklasse und des Aufbaus</td></tr> <tr><td>(6)</td><td>Datum zu K</td></tr> <tr><td>(7)</td><td>Technisch zulässige maximale Achslast/Masse je Achsgruppe in kg</td></tr> <tr><td>(8)</td><td>Zulässige Achslast im Zulassungsmitgliedstaat (8.1) Achse 1 bis (8.3) Achse 3</td></tr> <tr><td>(9)</td><td>Anzahl der Antriebsachsen</td></tr> <tr><td>(10)</td><td>Code zu P.3</td></tr> </table> <p style="text-align: right; margin-top: 10px;">..... Unterschrift</p>	B	Datum der Erstzulassung des Fahrzeugs	B.1	Typ/Variante/Version	D.2	Handelsbezeichnung(en)	D.3	Fahrzeug-Identifizierungsnummer	E	Technisch zulässige Gesamtmasse in kg	F.1	Im Zulassungsmitgliedstaat zulässige Gesamtmasse in kg	F.2	Masse des in Betrieb befindlichen Fahrzeugs in kg (Leermasse)	G	Gültigkeitsdauer	H	Datum dieser Zulassung	I	Hersteller	J	Nummer der EG-Typgenehmigung oder ABE	K	Anzahl der Achsen	L	Technisch zulässige Anhängelast gebremst in kg	O.1	Technisch zulässige Anhängelast ungebremst in kg	O.2	Hubraum in cm <sup>3</sup>	P.1	Nennleistung in kW/Nenn Drehzahl bei min <sup>-1</sup>	P.2/P.4	Kraftstoffart oder Energiequelle	P.3	Leistungsgewicht in kW/kg (nur bei Kraftfahrdern)	Q	Stützplätze des Fahrzeugs	R	Stützplätze einschließlich Fahrersitz	S.1	Stehplätze	S.2	Höchstgeschwindigkeit in km/h	T	Standgeräusch in dB (A)	U.1	Drehzahl in min <sup>-1</sup> zu U.1	U.2	Fahrgeräusch in dB (A)	U.3	CO <sub>2</sub> (in g/km) kombinierter Wert	V.7	Für die EG-Typgenehmigung maßgebliche Schadstoffklasse	W.9	Stützplätze des Fahrzeugs	(2.1)	Code zu D.2	(2.2)	Code zu D.2 mit Prüfziffer	(3)	Prüfziffer zur Fahrzeug-Identifizierungsnummer	(4)	Art des Aufbaus	(5)	Bezeichnung der Fahrzeugklasse und des Aufbaus	(6)	Datum zu K	(7)	Technisch zulässige maximale Achslast/Masse je Achsgruppe in kg	(8)	Zulässige Achslast im Zulassungsmitgliedstaat (8.1) Achse 1 bis (8.3) Achse 3	(9)	Anzahl der Antriebsachsen	(10)	Code zu P.3
B	Datum der Erstzulassung des Fahrzeugs																																																																												
B.1	Typ/Variante/Version																																																																												
D.2	Handelsbezeichnung(en)																																																																												
D.3	Fahrzeug-Identifizierungsnummer																																																																												
E	Technisch zulässige Gesamtmasse in kg																																																																												
F.1	Im Zulassungsmitgliedstaat zulässige Gesamtmasse in kg																																																																												
F.2	Masse des in Betrieb befindlichen Fahrzeugs in kg (Leermasse)																																																																												
G	Gültigkeitsdauer																																																																												
H	Datum dieser Zulassung																																																																												
I	Hersteller																																																																												
J	Nummer der EG-Typgenehmigung oder ABE																																																																												
K	Anzahl der Achsen																																																																												
L	Technisch zulässige Anhängelast gebremst in kg																																																																												
O.1	Technisch zulässige Anhängelast ungebremst in kg																																																																												
O.2	Hubraum in cm <sup>3</sup>																																																																												
P.1	Nennleistung in kW/Nenn Drehzahl bei min <sup>-1</sup>																																																																												
P.2/P.4	Kraftstoffart oder Energiequelle																																																																												
P.3	Leistungsgewicht in kW/kg (nur bei Kraftfahrdern)																																																																												
Q	Stützplätze des Fahrzeugs																																																																												
R	Stützplätze einschließlich Fahrersitz																																																																												
S.1	Stehplätze																																																																												
S.2	Höchstgeschwindigkeit in km/h																																																																												
T	Standgeräusch in dB (A)																																																																												
U.1	Drehzahl in min <sup>-1</sup> zu U.1																																																																												
U.2	Fahrgeräusch in dB (A)																																																																												
U.3	CO <sub>2</sub> (in g/km) kombinierter Wert																																																																												
V.7	Für die EG-Typgenehmigung maßgebliche Schadstoffklasse																																																																												
W.9	Stützplätze des Fahrzeugs																																																																												
(2.1)	Code zu D.2																																																																												
(2.2)	Code zu D.2 mit Prüfziffer																																																																												
(3)	Prüfziffer zur Fahrzeug-Identifizierungsnummer																																																																												
(4)	Art des Aufbaus																																																																												
(5)	Bezeichnung der Fahrzeugklasse und des Aufbaus																																																																												
(6)	Datum zu K																																																																												
(7)	Technisch zulässige maximale Achslast/Masse je Achsgruppe in kg																																																																												
(8)	Zulässige Achslast im Zulassungsmitgliedstaat (8.1) Achse 1 bis (8.3) Achse 3																																																																												
(9)	Anzahl der Antriebsachsen																																																																												
(10)	Code zu P.3																																																																												
<p>(11) Code zu R</p> <p>(12) Rauminhalt des Tanks bei Tankfahrzeugen in m<sup>3</sup></p> <p>(13) Stützlast in kg</p> <p>(14) Bezeichnung der nationalen Emissionsklasse</p> <p>(15) Code zu V.9 oder (14)</p> <p>(16) Nummer der Zulassungsbescheinigung Teil II (15.1) auf Achse 1 bis (15.3) auf Achse 3</p> <p>(17) Merkmal zur Betriebserlaubnis</p> <p>(18) Länge in mm</p> <p>(19) Breite in mm ohne Spiegel und Anbauteile</p> <p>(20) Höhe in mm</p> <p>(21) Sonstige Vermerke</p> <p>(22) Bemerkungen und Ausnahmen</p>	<p><b>Hinweis zu Feld (15.1) bis (15.3):</b> Andere als die angegebenen Bereiftungen können im Rahmen der gültigen Bereiftungsgenehmigung für den jeweiligen zulässigen Geschwindigkeitsbereich Gültigkeit haben. Die Bereiftungsgenehmigung muss dem Zulassungsmitgliedstaat vor der Zulassung des Fahrzeuges vorgelegt werden. Ein solches Gutachten und die Änderung oder Neuausstellung des Fahrzeuges ist hierfür nicht erforderlich.</p>																																																																												

Fahrzeugscheinheft für Oldtimerfahrzeuge mit rotem Kennzeichen

Seite 1

Fahrzeugscheinheft  
für Oldtimerfahrzeuge mit rotem Kennzeichen nach  
§ 43 FZV

Das vorstehende Kennzeichen ist

\_\_\_\_\_

Vorname, Name, Firma

\_\_\_\_\_

Straße und Hausnummer

\_\_\_\_\_

Postleitzahl, Wohnort/Firmensitz

für die in der Auflistung beschriebenen \_\_\_\_ Fahrzeuge zu den in den nachfolgenden Hinweisen genannten Zwecken zugeteilt worden.

\_\_\_\_\_

Ort, Datum

\_\_\_\_\_

Name der Zulassungsbehörde

\_\_\_\_\_

Unterschrift

Seiten 2 ff.

lfd. Nr.	Fahrzeug- klasse	Fahrzeug- hersteller	FIN	Hub- raum	Erstzu- lassung	Zul. Gesamt- masse in kg	Zul. max. Achslast in kg			max. km/h
							Vorne	Mitte	Hinten	

Letzte Seite

Hinweise  
Rote Kennzeichen zur wiederkehrenden Verwendung für Oldtimer-Fahrzeuge

Zwecke

Das rote Kennzeichen zur wiederkehrenden Verwendung wurde aufgrund der Vorschriften des § 43 der Fahrzeug-Zulassungsverordnung (FZV) zugeteilt für:

- a) Probefahrten:  
Fahrten zur Feststellung und zum Nachweis der Gebrauchsfähigkeit des Fahrzeug
- b) Überführungsfahrten:  
Fahrten, die in der Hauptsache der Überführung des Fahrzeugs an einen anderen Ort dienen
- c) An- und Abfahrten sowie Teilnahme an Veranstaltungen, die der Darstellung von Oldtimer-Fahrzeugen und der Pflege des kraftfahrzeugtechnischen Kulturgutes dienen
- d) Fahrten zum Zweck der Wartung und der Reparatur des Fahrzeugs

**Bestätigung über eine dem Gesetz  
über die Haftpflichtversicherung für ausländische Kraftfahrzeuge  
und Kraftfahrzeuganhänger entsprechende Haftpflichtversicherung**

Bestätigung über eine dem Gesetz über die Haftpflichtversicherung für ausländische Kraftfahrzeuge und Kraftfahrzeuganhänger entsprechende Haftpflichtversicherung: Format DIN A6, Farbe: Untergrund gelb, Druck schwarz, drei Ausfertigungen

Die Bestätigung enthält die Daten zur Kraftfahrzeug-Haftpflichtversicherung, zum Kennzeichen, zur Fahrzeugbeschreibung und zum Versicherungsnehmer sowie zusätzlich das Datum des Endes des Versicherungsschutzes.

**Versicherungskennzeichen für Kleinkrafträder,  
motorisierte Krankenfahrstühle und leichte vierrädrige Kraftfahrzeuge**

**1. Versicherungskennzeichen**

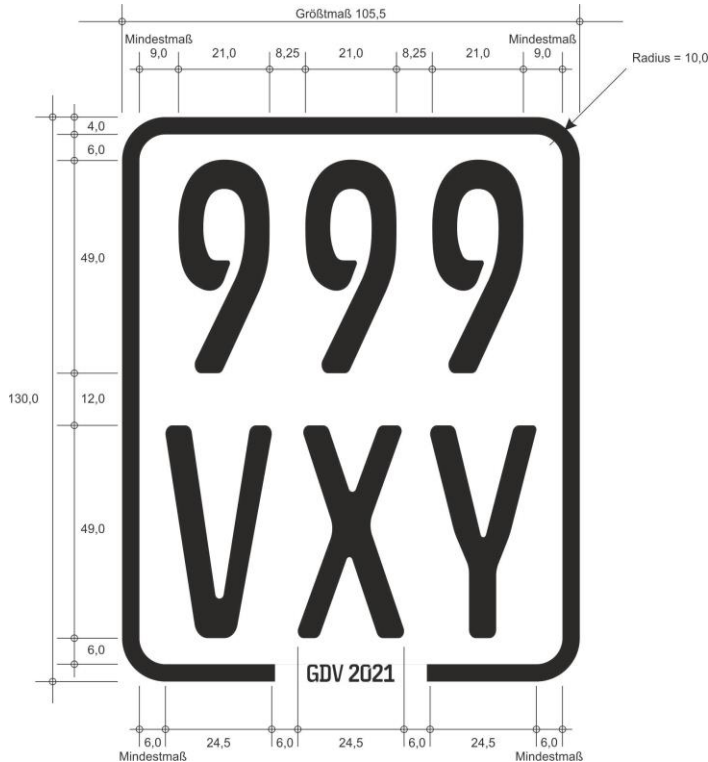

Enthält eine Zeile nur eine oder zwei Ziffern oder einen oder zwei Buchstaben, so sind Zahlen und Buchstaben in der Mitte der Zeile anzubringen. Der Abstand vom Rand ist entsprechend zu vergrößern; die übrigen Abstände dürfen nur bis zum angegebenen Höchstmaß vergrößert werden.

**2. Schrift**

Schriftart und -größe nach DIN 1451-2:1986-02 (Anlage 4 Abschnitt 1 Nummer 2.3.1 und 2.3.2).

3. Maße

Art der Beschriftung	Schrifthöhe	Schriftbreite	Waagrecht Abstand der Ziffern und Buchstaben voneinander <sup>1</sup>	Waagrecht Abstand der Beschriftung vom schwarzen, blauen oder grünen Rand <sup>2</sup> mindestens	Senkrechter Abstand der Ziffern und Buchstaben voneinander	Senkrechter Abstand der Beschriftung vom schwarzen, blauen oder grünen Rand	Länge des Trennungsstriches	Breite des schwarzen, blauen oder grünen Randes	Höhe des Kennzeichens einschließlich schwarzem, blauem oder grünem Rand	Breite des Rahmens einschließlich schwarzem, blauem oder grünem Rand
	mm	mm	mm	mm	mm	mm	mm	mm	mm	mm
a) des Kennzeichens	49	7	Ziffern: 8 bis 15  Buchstaben: 5 bis 15	Ziffern: 9  Buchstaben: 6	12	6	-	4	130	105,5
b) des unteren Randes	4	0,57	1 <sup>3</sup>	2	-	-	2	-	-	-

<sup>1</sup> Der Abstand der Buchstaben oder Ziffern untereinander muss gleich sein.

<sup>2</sup> Der waagerechte Abstand der Beschriftung vom schwarzen, blauen oder grünen Rand muss auf beiden Seiten gleich sein.

<sup>3</sup> Zwischen den Buchstaben- und Zahlengruppen (Jahreszahl) ist ein Gruppenabstand in dreifacher Größe des normalen Abstandes freizulassen.

4. Ergänzungsbestimmungen

Die Ecken des Versicherungskennzeichens müssen mit einem Halbmesser von 10 mm abgerundet sein. Die Beschriftung des Kennzeichens darf nicht mehr als 1,5 mm über die Grundfläche hervortreten. Die Beschriftung erfolgt in fetter Mittelschrift, beim Zusammentreffen von mehr als 2 Buchstaben oder mehr als 2 Ziffern in fetter Engschrift. Der Buchstabe Q darf nicht verwendet werden. Die Farbtöne des Randes und der Beschriftung sind dem Farbregister RAL 840 HR zu entnehmen, und zwar für schwarz RAL 9005, blau RAL 5012 und grün RAL 6010; der Farbton des Untergrundes des Kennzeichens ist weiß (ws) nach DIN 6171, Tabelle 3. Bei Verwendung von Stahlblech muss die Blechstärke mindestens 0,35 mm, bei Aluminiumblech mindestens 0,50 mm betragen. Wird anderes Material verwendet, so muss es eine entsprechende Festigkeit besitzen.

Versicherungsplakette für Elektrokleinstfahrzeuge

1. Schematische Darstellung

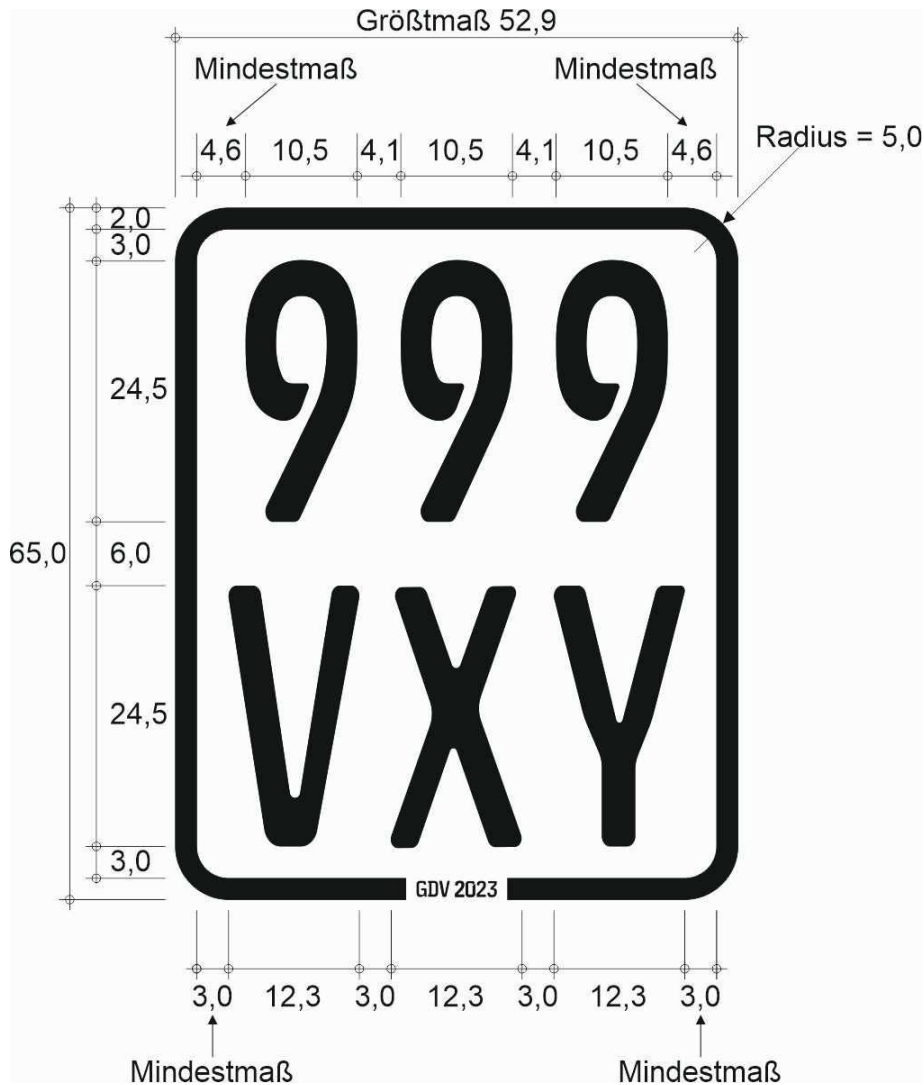

Enthält eine Zeile nur eine oder zwei Ziffern oder einen oder zwei Buchstaben, so sind Zahlen und Buchstaben in der Mitte der Zeile anzubringen. Der Abstand vom Rand ist entsprechend zu vergrößern; die übrigen Abstände dürfen nur bis zum angegebenen Höchstmaß vergrößert werden.

- Die Beschriftung der Kennzeichenfolie erfolgt nach dem Schriftmuster „Schrift für Kfz-Kennzeichen“ (fälschungserwerbende Schrift – FE-Schrift). Die Beschriftung muss den Schriftmustern „Schrift für Kfz-Kennzeichen“ entsprechen. Die Schriftmuster können bei der Bundesanstalt für Straßenwesen, Postfach 10 01 50, 51401 Bergisch Gladbach, bezogen werden. Form, Größe und Ausgestaltung der Kennzeichenfolie müssen dem Muster und den Angaben der Anlage entsprechen.



**3. Maße der Beschriftung und des Randes**

Art der Beschriftung	Schrifthöhe	Schriftbreite	Waagrechtlicher Abstand der Ziffern und Buchstaben voneinander	Waagrechtlicher Abstand der Beschriftung vom schwarzen, blauen oder grünen Rand mindestens	Senkrechter Abstand der Ziffern und Buchstaben voneinander	Senkrechter Abstand der Beschriftung vom schwarzen, blauen oder grünen Rand	Breite des schwarzen, blauen oder grünen Randes	Höhe des Rahmens einschließlich schwarzem, blauem oder grünem Rand	Breite des Rahmens einschließlich schwarzem, blauem oder grünem Rand	Außenradius an allen 4 Ecken
	mm	mm	mm	mm	mm	mm	mm	mm	mm	mm
der Plakette	24,5	Ziffern: 10,5 Buchstaben: 12,3	Ziffern: 4,1 Buchstaben: 3,0	Ziffern: 4,6 Buchstaben: 3,0	6,0	3,0	2,0	65,0	52,9	5,0
des unteren Randes	1,5	0,9	mindestens 0,1	mindestens 0,5	-	-	-	-	-	-

Allgemeintoleranzen nach ISO 2768-1 - Toleranzklasse c (grob)

**4. Farben**

Die Farbtöne des Randes und der Beschriftung sind dem Farbregister RAL 840 HR zu entnehmen, und zwar für schwarz RAL 9005, blau RAL 5012 und grün RAL 6010. Der Farbton des Untergrundes der Plakette ist weiß nach DIN 6171 Teil 1: 03.89, Tabelle 3.

**5. Ergänzungsbestimmungen**

Das verwendete Material muss eine hinreichende Festigkeit sowie Witterungsbeständigkeit des Aufklebers Kennzeichenfolie gewährleisten. Die Plakette samt ihrer vollflächigen Verklebung muss so beschaffen sein, dass diese beim Abziehen reißt, oder es müssen durch Augenschein deutlich erkennbare Veränderungen des Folienkörpers Kennzeichenfolie nach einem Entfernen aufgetreten sein, so dass dieser nicht wiederverwendbar wird. Das fälschungserschwerende Merkmal ist in Gestalt Form eines transparenten diffraktiven Hologrammmotivs, das dauernd fest mit der Folie verbunden ist und die Lesbarkeit der Versicherungsplaketten-Beschriftung nicht beeinträchtigt, vorzusehen. Das verwendete Motiv soll dabei die Anmutung eines Glasbruchs haben. Das Hologramm ist in Form eines durchgehenden Streifens linksbündig am rechten Rand der Versicherungsplakette transparent auszugestalten. Dieser Streifen ist unterlegt mit dem hellgrauen Schriftzug „ELEKTROKLEINSTFAHRZEUG“, der von rechts oben nach rechts unten, sowohl vertikal als auch horizontal mittig zwischen den Rahmeninnenseiten platziert, verlaufen soll. Der Schriftzug „ELEKTROKLEINSTFAHRZEUG“ ist in der Schriftart Arial Fett in Schrifthöhe 2 Millimeter in Großbuchstaben auszuführen. Zusätzlich muss zwischen den beiden Zeilen der Zahlen-Buchstaben-Kombination der Versicherungsplakette rechtsbündig in Form eines transparenten Hologramms der Schriftzug „GDV“ gefolgt von der jeweiligen Jahreszahl des Versicherungsjahres angebracht sein. Der Schriftzug „GDV“ sowie die Jahreszahl sind in der Schriftart „Euro Plate“ bzw. Schriftmuster „Schrift für Kfz-Kennzeichen“ (fälschungserschwerende Schrift – FE-Schrift) in Schrifthöhe 4 Millimeter auszuführen.

## FPers 2.2.7

Schematische Darstellung des Hologramms

